



# U.S. NAVY BATTLESHIP BB-61 IOWA

ウォーターラインシリーズNO.616  
 アメリカ海軍 戦艦 アイオワ  
 基準排水量 45,000t 全長 270.4m



《メジャー32/1B迷彩 (1944年6月)》

第二次世界大戦においてアメリカ海軍は艦艇の迷彩を各種規定していました。潜水艦の発達もあり、対潜水艦迷彩もこの時期大きく発展したのです。時期によって各種変化が見られるアイオワの迷彩ですが、太平洋戦に入った1944年6月にはメジャー32/1Bと呼ばれる迷彩が施されていました。この迷彩は艦の垂直面にライトグレイ (AS-16ライトグレイ) の基本色を塗装し、その上にネービーブルー (AS-8ネービーブルー) の塗り分けを施しています。そして甲板部、および構造物の水平面はすべてデッキブルー (XF-50:5+XF-2:2) で塗装されていました。垂直面の迷彩は塗り分けラインが異なったり、塗り分けの境界線がぼかされていた時期もあったようです。また、喫水線には広めの黒い帯が塗装され、その下は艦底色のダークレッドで塗られていました。

《アメリカ戦艦アイオワ 主要諸元》 (1944年時)

基準排水量: 45,000トン 全長: 270.4m 吃水線長: 262.7m 最大幅: 32.97m  
 吃水: 11.51m  
 出力: 212,000hp 主機: ジェネラルエレクトリック・ギヤードタービン×4  
 軸数: 4 速力: 33ノット  
 航続距離: 15,900海里 (17ノット時)  
 兵装: 50口径40.6cm3連装砲 3基 12.7cm連装高角砲 10基 40mm4連装ポフォース機関銃 19基 20mm単装機銃 50基  
 乗員: 約2,800名  
 艦載機: ヴォートOS2Uキングフィッシャー 3機

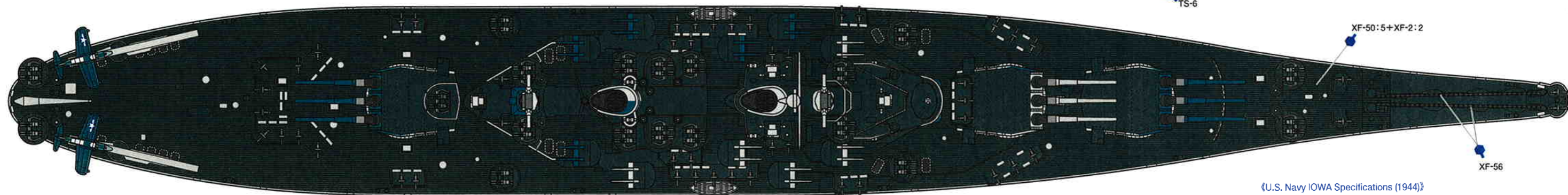
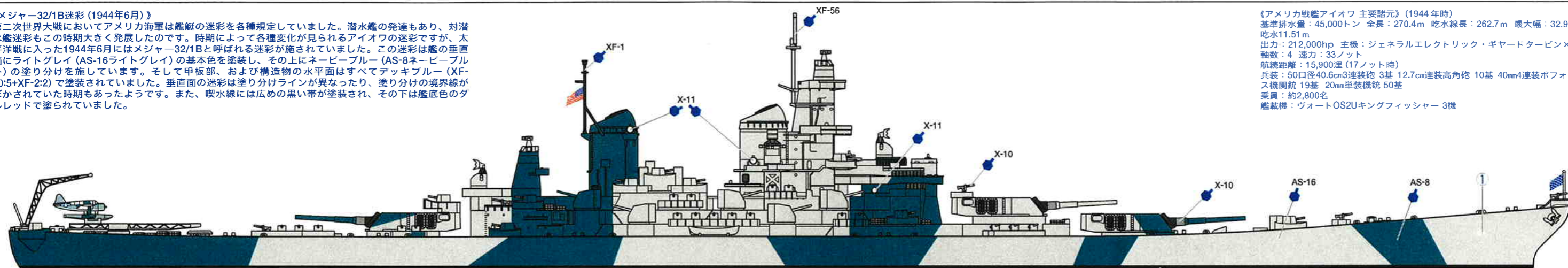

《Measure 32/1B camouflage 1944》

Developed as an anti-submarine camouflage in 1943, Measure 32/1B camouflage consisted of Light Gray (AS-16) and Navy Blue (AS-8) on all vertical surfaces, while the deck and all horizontal surfaces were painted with Deck Blue (XF-50:5+XF-2:2). The vertical colors were originally blended together, but later given sharp edges. There was a broad black stripe along the waterline, with the hull below colored Dull Red.

《U.S. Navy IOWA Specifications (1944)》

Standard displacement: 45,000t  
 Overall length: 270.4m Waterline Length: 262.7m Beam: 32.97m  
 Draft: 11.51m  
 Maximum output: 212,000Shp  
 Engine: General Electric geared turbine x 4  
 Shaft: 4 Maximum Speed: 33knots  
 Range: 15,900nm (17kn/h)  
 Armament: 50 caliber 40.6cm triple gun x 3 12.7cm double high angle gun x 10 Bofors 40mm quadruple AA gun x 19 20mm AA gun x 50  
 Crew: Approx. 2,800  
 Aircraft: Vought OS2U Kingfisher floatplane x 3

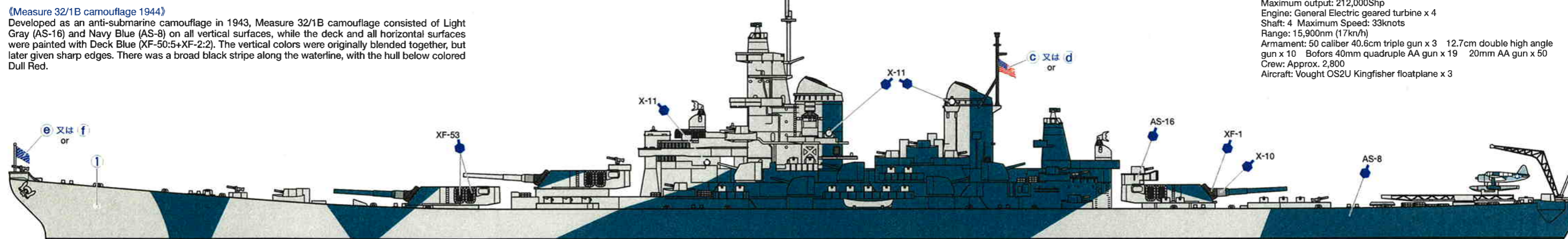

《ヴォート OS2U キングフィッシャー (艦載機)》

Vought OS2U Kingfisher

■ヴォート社製 全幅: 10.95m 全長: 10.31m 全高: 4.61m  
 エンジン: プラット & ホイットニー製R-985-AN-2空冷星形9気筒  
 エンジン 450馬力1基  
 最大速度: 264km/h 航続距離: 1,295km 兵装: 機関銃 7.62mm機銃  
 固定1挺 可動銃架1挺  
 翼下爆弾架に45kgまたは147kg爆弾2発搭載 乗員: 2名  
 ■Chance Vought observation / scout floatplane OS2U Kingfisher  
 Wing Span: 10.95m Length: 10.31m Height: 4.61m  
 Engine: Pratt & Whitney R-985-AN-2 450hp x 1  
 Max: Speed 264km/h Range: 1,295km  
 Armament: 7.62mm machine gun (fixed-forward) x 1, 7.62mm machine gun (flexible mounted rear) x 1, 45kg or 147kg bomb x 2  
 Crew: 2

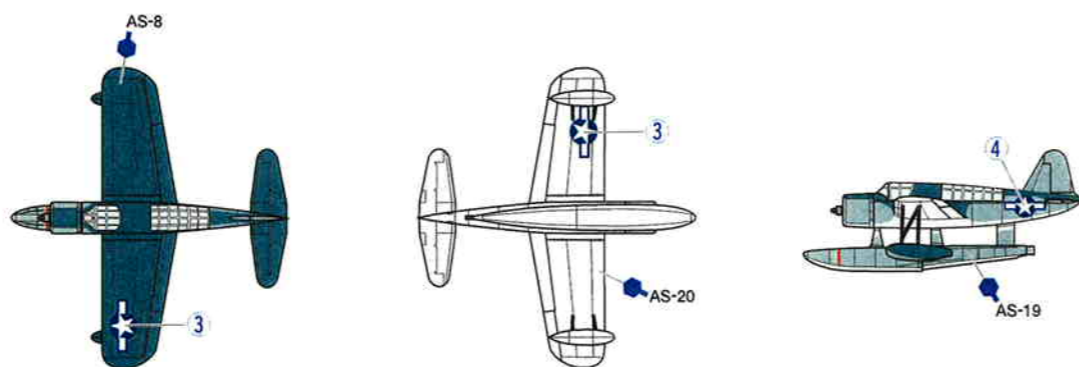

《船体色》

Ship colors

《使用する塗料》

Tamiya colors to be used

- AS-8 ●ネービーブルー (US Navy) / Navy Blue (US Navy)
- AS-16 ●ライトグレイ (USAF) / Light Gray (USAF)
- TS-6 ●マットブラック / Matt black
- X-10 ●ガンメタル / Gun metal
- X-11 ●クロムシルバー / Chrome silver
- XF-1 ●フラットブラック / Flat black
- XF-2 ●フラットホワイト / Flat white
- XF-50 ●フィールドブルー / Field blue
- XF-53 ●ニュートラルグレイ / Neutral grey
- XF-56 ●メタリックグレイ / Metallic grey

《艦尾》

Stern

