

TA06 PRO

CHASSIS KIT

1/10th SCALE RADIO CONTROL 4WD
HIGH PERFORMANCE RACING CAR

1/10 電動RC 4WDレーシングカー
TA06 PRO シャーシキット

ON-ROAD USE ONLY・オンロード専用

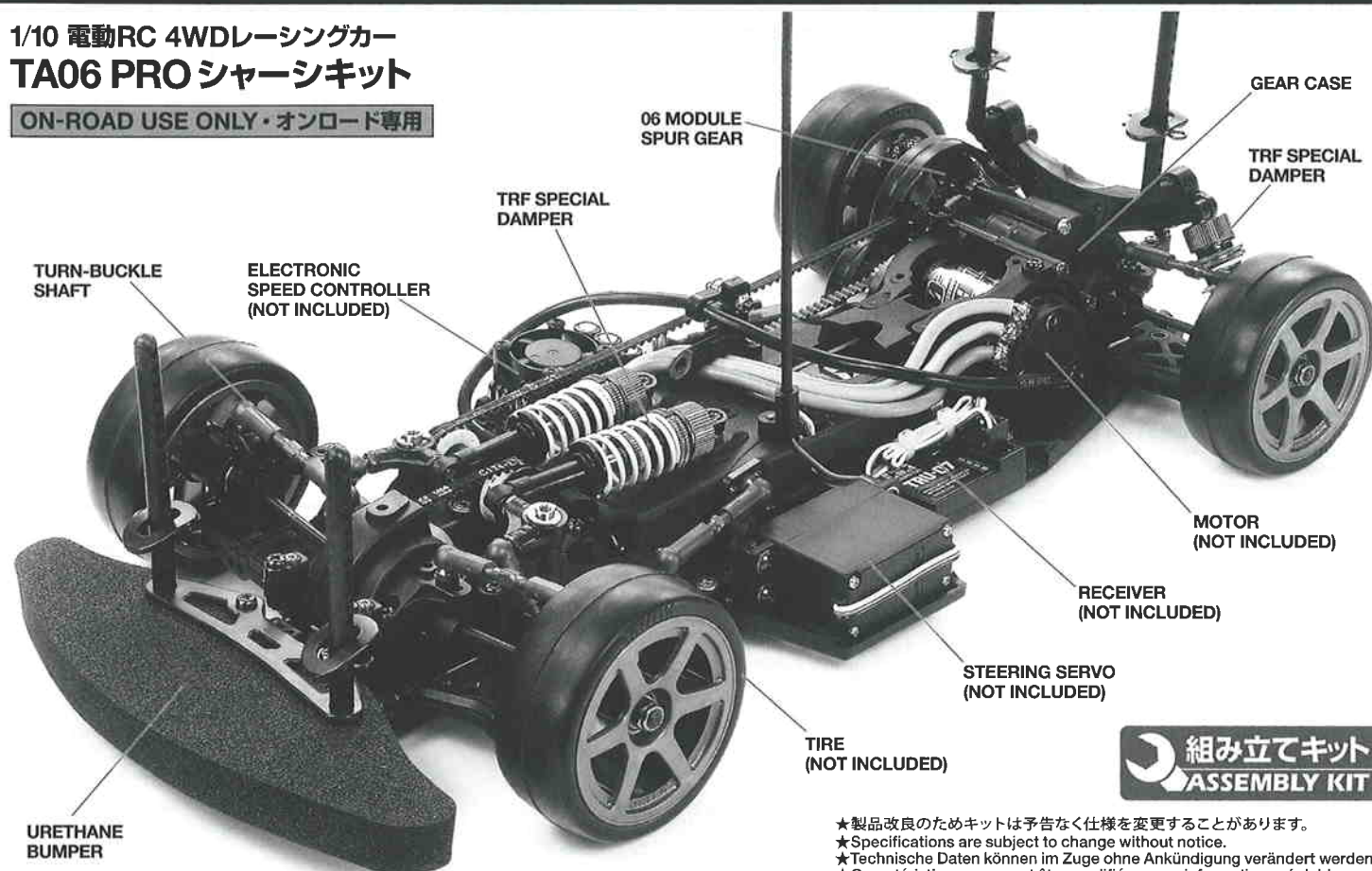

★製品改良のためキットは予告なく仕様を変更することがあります。
★Specifications are subject to change without notice.
★Technische Daten können im Zuge ohne Ankündigung verändert werden.
★Caractéristiques pouvant être modifiées sans information préalable.

ボディ、RC装置、走行用バッテリー、モーター、タイヤはキットに含まれません。

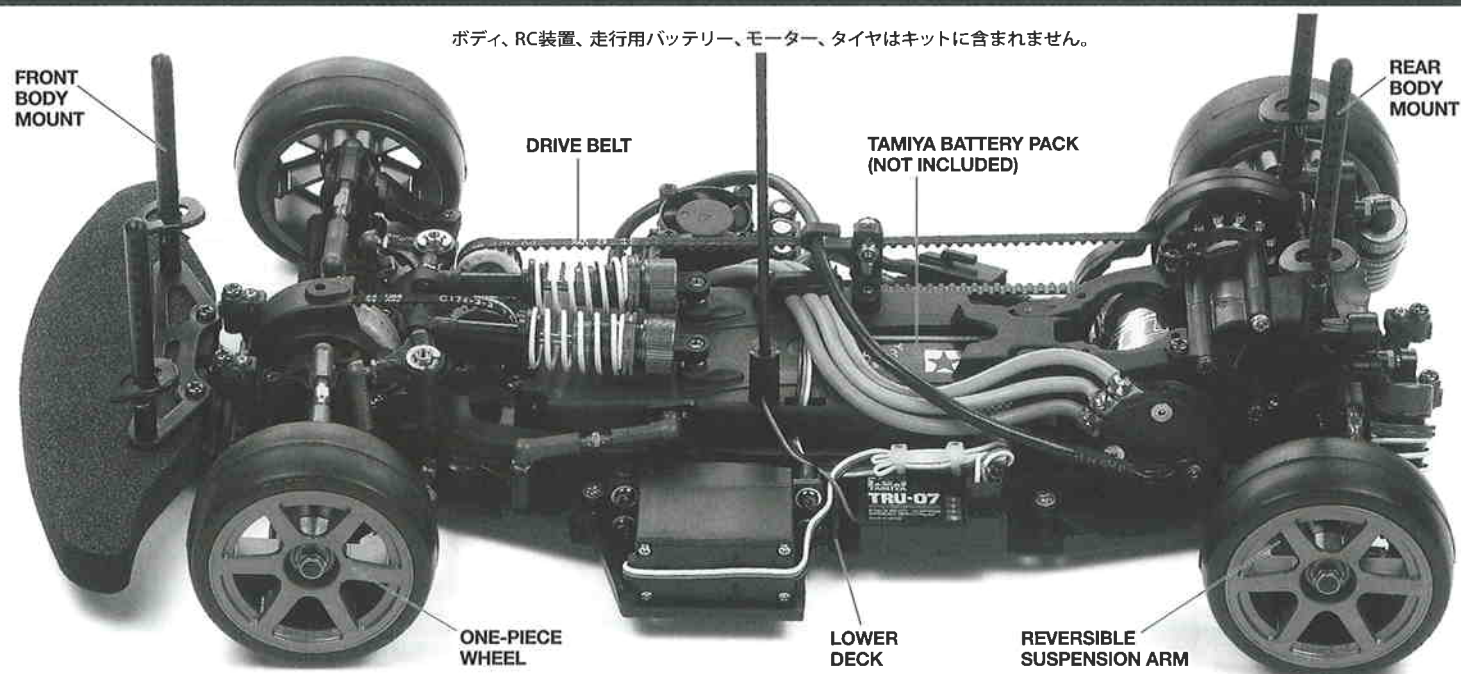

TAMIYA, INC.



3-7 ONDWARA, SURUGA-KU, SHIZUOKA 422-8610 JAPAN

TA06 PRO CHASSIS KIT

●小学生や組み立てにできない方は、
模型にくわしい方にお手伝いをお願いしてください。

組み立てる前に用意する物 ITEMS REQUIRED ERFORDERLICHES ZUBEHÖR OUTILLAGE NECESSAIRE

《ラジオコントロールメカ》

このRCカーには、ESC (FETアンプ) 付き2チャンネルプロポセット (小型受信機、小型ESC (FETアンプ)、標準型サーボのセットがお勧めです。) をご使用ください。他社製品を使用した場合、それによって生じた不具合につきましては保証いたしかねますのでご了承願います。

★取り扱いについては、それぞれの説明書をご覧ください。

《走行用バッテリー・充電器》

このキットはタミヤバッテリー専用です。専用充電器とともにご用意ください。

《使用できるサーボの大きさ》

Suitable servo size
Größe der Servos
Dimensions max
des servos

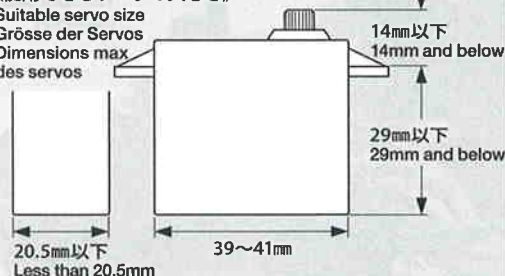

★標準型サーボをお使いください。小型サーボは搭載出来ません。
★Use standard size servo. Small size servo cannot be installed.
★Servos in Standardgröße verwenden. Kleinere Servos können nicht eingebaut werden.
★Utiliser un servo de taille standard. Un mini-servo ne peut pas être installé.

RADIO CONTROL UNIT

Standard 2 channel R/C unit plus electronic speed controller is suggested for this model (combination of small size receiver, electronic speed controller and standard size servo is recommended).

★Read and follow instructions supplied with R/C unit.

POWER SOURCE

This kit is designed to use a Tamiya battery pack. Charge battery according to manual supplied with battery.

FERNSTEUER-EINHEIT

Für dieses Modell wird eine übliche RC-Einheit mit einem elektronischen Fahrregler vorgeschlagen (eine Kombination eines kleinen Empfängers mit elektronischem Fahrregler und Servo in Normalgröße wird empfohlen).

★Lesen und befolgen Sie die der RC-Einheit beiliegende Anleitung.

STROMQUELLE

Für diesen Bausatz benötigt man den Tamiya Akkupack. Den Akku gemäß Anweisung aufladen.

ENSEMBLE DE RADIOCOMMANDE

Pour piloter ce modèle, nous vous suggérons d'employer un ensemble de radiocommande 2 voies standard avec variateur de vitesse électronique (récepteur et variateur de taille mini et servo de taille standard recommandés).

★Lire et suivre les instructions fournies avec l'ensemble R/C.

ALIMENTATION

Le moteur qui équipe ce modèle peut être alimenté par un pack d'accus Tamiya. Charger le pack selon les indications du manuel du pack et du chargeur.

タミヤ・エクスペックGT 2.4G プロポ / ESC (FETアンプ) 付き

Tamiya EXPEC GT 2.4G R/C system
Tamiya EXSPEC GT 2.4G R/C System
Ensemble R/C Tamiya EXSPEC GT 2.4G

(※ESCはエレクトロニック スピード コントローラーの略です。)

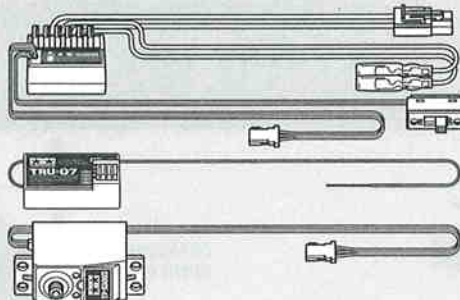

ESC (FETアンプ) 付き2チャンネルプロポ

2-channel R/C unit with electronic speed controller
2-Kanal RC-Einheit mit elektronischem Fahrregler
Ensemble R/C 2 voies avec variateur électronique

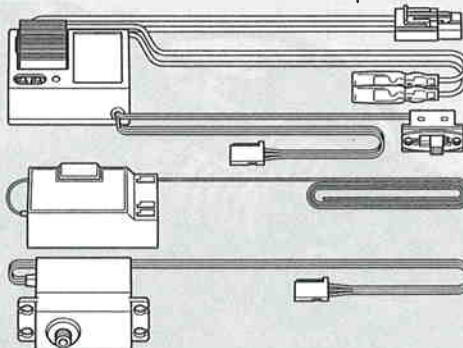

タミヤ走行用バッテリー

Tamiya Battery Pack
Tamiya Akkupack
Pack d'accus Tamiya



専用充電器
Compatible charger
Geeignetes Ladegerät
Chargeur compatible

《その他に》

モーター、タイヤ、モールドインナーなどを別にお求めください。

AVAILABLE SEPARATELY

This kit does not include tires, tire inserts, or motor.

SEPARAT ERHÄLTICH

Dieser Bausatz enthält weder Reifen, Schaumgummi-Reifeneinlagen, noch Motor.

DISPONIBLE SEPARÉMENT

Ce kit n'inclut pas les pneus, les inserts de pneus et le moteur.



★小型サイズのESC、受信機をお勧めします。
★Small size ESC and receiver are recommended.
★Fahrregler und Empfänger kleiner Größe werden empfohlen.
★Récepteur et variateur électronique de petite taille recommandés.

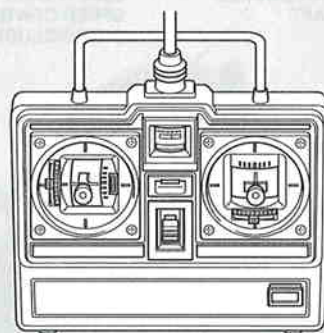

《走行用ボディ》

キットにはボディは含まれていません。1/10電動カー用ボディパーツセットを別にお買い求めください。

BODY SHELL

Body shell is not included in kit. Purchase separately sold Tamiya 1/10 scale R/C polycarbonate body parts set.

KAROSSERIE

Dieser Bausatz enthält keine Karosserie. Tamiya Lexan Karosserieset Maßstab 1/10 separat erhältlich.

CARROSSERIE

Ce kit n'inclut pas la carrosserie. Se procurer séparément une carrosserie polycarbonate éhelle 1:10 TAMIYA.

《用意する工具》

TOOLS RECOMMENDED
BENÖTIGTE WERKZEUGE
OUTILLAGE

六角レンチ (1.5mm, 2mm)

Hex wrench
Imbusschlüssel
Clé Allen



+ドライバー (大、小)

+ Screwdriver (large, small)
+ Schraubenzieher (groß, klein)
Tournevis + (grand, petit)



クラフトナイフ

Modeling knife
Modellbaumesser
Couteau de modéliste



ラジオペンチ

Long nose pliers
Flachzange
Pincettes à becs longs



ニッパー

Side cutters
Seitenschneider
Pincettes coupantes



はさみ

Scissors
Schere
Ciseaux



ピンセット

Tweezers
Pinzette
Précèlles



ピンバイス (2.5mm, 3mm)

Pin vise
Schraubstock
Outil à percer



瞬間接着剤 (タイヤ用)

Instant cement
Sekundenkleber
Colle rapide

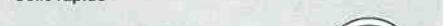

ネジ止め剤 (中強度)

Gel type thread lock
Gelartige Schraubensicherung
Frein-filet type gel



★この他に、ヤスリ、ウエス、ノギス、Eリングセッターがあると便利です。

★A file, soft cloth, caliper and E-ring tool will also assist in construction.

★Beim Zusammenbau können eine Feile, ein weiches Tuch, ein Meßschieber und ein E-Ring-Abzieher hilfreich sein.

★Une lime, un chiffon, un pied à coulisse et un outil à circlip seront également utiles.



●組み立てる前に説明図を必ずお読みください。また、保護者の方もお読みください。



●小さなお子様のいる場所での作業はおやめください。小さな部品やビニール袋を口に入れたりする危険があります。

CAUTION

- Read carefully and fully understand the instructions before commencing assembly. A supervising adult should also read the instructions if a child assembles the model.
- When assembling this kit, tools including knives are used. Extra care should be taken to avoid personal injury.
- Read and follow the instructions supplied with paints and/or cement, if used (not included in kit).
- Keep out of reach of small children. Children must not be allowed to put any parts in their mouths or pull vinyl bags over their heads.

VORSICHT

- Bevor Sie mit dem Zusammenbau beginnen, sollten Sie alle Anweisungen gelesen und verstanden haben. Falls ein Kind das Modell zusammenbaut, sollte ein beaufsichtigender Erwachsener die Bauanleitung ebenfalls gelesen haben.
- Beim Zusammenbau dieses Bausatzes werden Werkzeuge einschließlich Messer verwendet. Zur Vermeidung von Verletzungen ist besondere Vorsicht angebracht.
- Wenn Sie Farben und/oder Kleber verwenden (nicht im Bausatz enthalten), beachten und befolgen Sie die dort beiliegenden Anweisungen.
- Bausatz von kleinen Kindern fernhalten. Kindern darf keine Möglichkeit gegeben werden, irgendwelche Teile in den Mund zu nehmen oder sich Plastiktüten über den Kopf zu ziehen.

PRECAUTIONS

- Bien lire et assimiler les instructions avant de commencer l'assemblage. La construction du modèle par un enfant doit s'effectuer sous la surveillance d'un adulte.
- L'assemblage de ce kit requiert de l'outillage, en particulier des couteaux de modélisme. Manier les outils avec précaution pour éviter toute blessure.
- Lire et suivre les instructions d'utilisation des peintures et ou de la colle, si utilisées (non incluses dans le kit).
- Garder hors de portée des enfants en bas âge. Ne pas laisser les enfants mettre en bouche ou sucer les pièces, ou passer un sachet vinyl sur la tête.



●小学生やうまく組み立てられない方は、保護者の方やRCカーに詳しい方にお手伝いをお願いしてください。



●工具で固い物を切らないでください。刃が折れるなどの危険があります。



●色を塗る時や、接着剤を使う場合は必ず窓を開けて換気に注意してください。



●組み立てる時はまわりに注意してください。また、工具を振り回すようなことはやめてください。

《タミヤ・エクスペック GT 2.4G プロポ / ESC (FETアンプ) 付き》
TAMIYA EXPEC GT 2.4G R/C SYSTEM (WITH ELECTRONIC SPEED CONTROLLER)

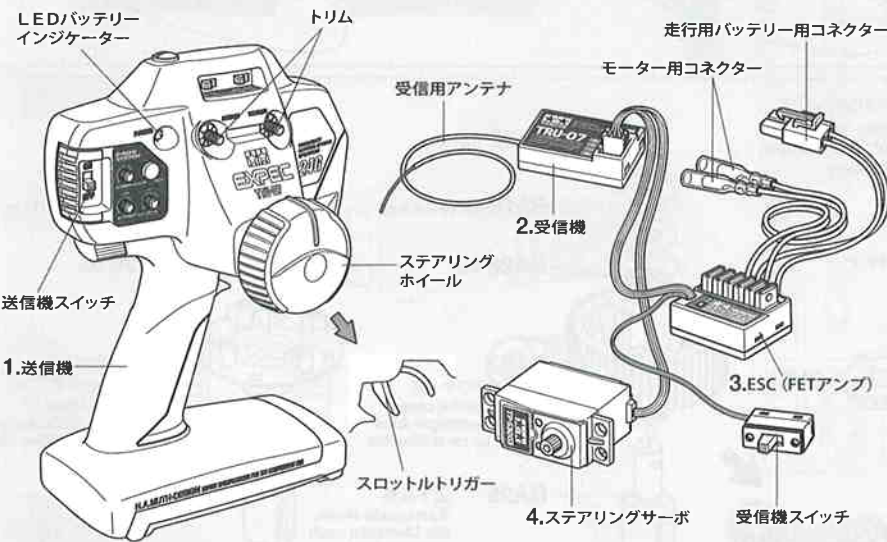

《2チャンネルプロポの名称》

- 送信機=コントロールボックスとなるもので、ステアリング、スロットルの操作を電波信号に変えて発信します。
●ステアリングホイール、スロットルトリガー=ステアリングホイールでステアリングサーボを、スロットルトリガーでESC (FETアンプ) をコントロールします。
- 受信機=送信機からの電波を受け、それをESC (FETアンプ) やサーボにつたえます。
- ESC (FETアンプ) =受信機が受けた電波信号を電気的な信号に変え、車のスピードをコントロールします。
- ステアリングサーボ=受信機が受けた電波信号を機械的な動きに変え、ハンドルを切ります。

COMPOSITION OF 2 CHANNEL R/C UNIT

- Transmitter: Serves as control box. Steering wheel/stick and throttle trigger/stick movements are transformed into radio signals which are transmitted through the antenna.
●Wheel & Trigger: Moves servos, which steer car and adjust throttle.
- Receiver: Accepts signals from the transmitter and converts them into pulses that operate the model's servo and speed controller.
- Electronic speed controller: Accepts signals received from the receiver and controls the current going to the motor.
- Steering servo: Transforms signals received from the receiver into mechanical movements.

ZUSAMMENSTELLUNG DER 2-KANAL RC-EINHEIT

- Sender: Dient als Steuergerät. Lenkrad/-knüppel- und Gaszuggriff/-knüppelbewegungen werden in Funksignale umgewandelt und über die Antenne ausgesendet.
●Lenkrad und Gaszuggriff: Setzt die Servos in Bewegung, welche das Auto lenken und Gas geben.
- Empfänger: Der Empfänger nimmt die Signale des Senders auf und wandelt sie in Steuerimpulse für das Lenkservo und den Fahrregler um.
- Elektronischer Fahrregler: Erhält Steuersignale vom Empfänger und regelt den zum Motor fließenden Strom.
- Lenkservo: Wandelt die vom Empfänger kommenden Lenksignale in mechanische Bewegung um.

COMPOSITION D'UN ENSEMBLE R/C 2 VOIES

- Emetteur: sert de boîtier de commande. Les actions sur le manche de direction/volant ou sur le manche de gaz/gâchette sont converties en signaux radio transmis par le biais de l'antenne.
●Volant/Gâchette: permettent de contrôler respectivement la direction et le régime moteur du modèle.
- Récepteur: capte les signaux de l'émetteur, les convertit en impulsions et contrôle les mouvements du(des) servo(s) et le variateur électronique de vitesse.
- Variateur électronique de vitesse: reçoit un signal du récepteur et régule la quantité de courant alimentant le moteur.
- Servo de direction: convertit les signaux émanant du récepteur en mouvements mécaniques.

《スティックタイプ送信機》STICK TYPE TRANSMITTER

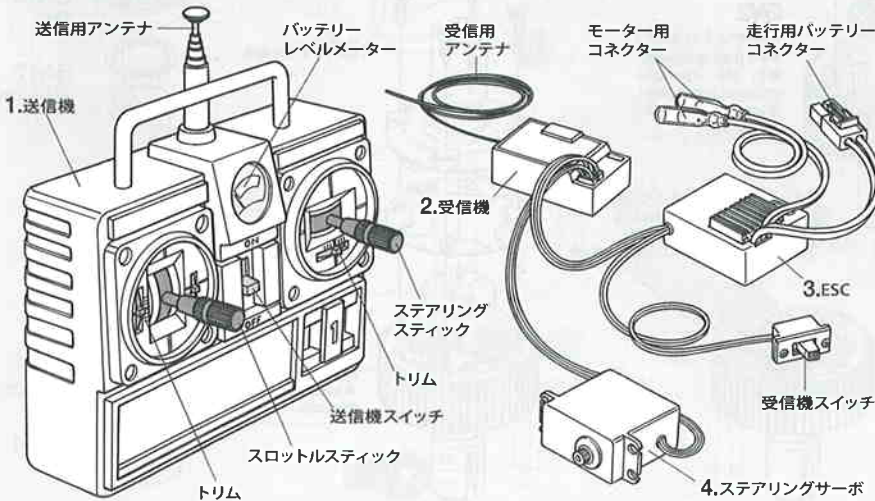



作る前にかならず
お読みください。
Read before assembly.
Erst lesen - dann bauen.
Lire avant assemblage.

★お買い求めの際、また組み立ての前には必ず内容をお確かめください。万一不良部品、不足部品などありました場合には、お買い求めの販売店にご相談ください。

★小さなビス、ナット類が多く、よく似た形の部品もあります。図をよく見てゆくり確実に組んでください。金具部品は少し多めに入っています。予備として使ってください。

このマークはモリブデングリスを塗る部分に指示しました。必ず、グリスアップして、組みこんでください。

★Study the instructions thoroughly before assembly.

★There are many small screws, nuts and similar parts. Assemble them carefully referring to the drawings. To prevent trouble and finish the model with good performance, it is necessary to assemble each step exactly as shown.

Apply molybdenum grease to the places shown by this mark. Apply grease first, then assemble.

★Vor Baubeginn die Bauanleitung genau durchlesen.

★Viele kleine Schrauben und Muttern etc. müssen genau der Anleitung nach eingebaut werden. Exaktes Bauen bringt ein gutes Modell mit bester Leistung.

Stellen mit diesem Zeichen erst Molybdänfett, dann zusammenbauen.

★Assimilez les instructions parfaitement avant l'assemblage.

★Il y a beaucoup de petites vis, d'écrous et de pièces similaires. Les assembler soigneusement en se référant aux dessins. Pour éviter les erreurs suivre les stades du montage dans l'ordre indiqué.

Graisse de molybdène les endroits indiqués par ce symbole. Graisser d'abord, assembler ensuite.

★各部品の寸法精度を高めてあります。組み立てにはヤスリ、ドリル、タップ等での加工が必要な場合があります。ネジの下穴加工にはタップをご利用ください。

★As this kit is for experienced users, design tolerances of parts are very tight. Files and drills will be used for fine adjustment.

★Dies ist ein Bausatz für Fortgeschrittene, daher sind die Toleranzen bei der Auslegung der Teile sehr eng. Zur Anpassung sind ggf. Feilen und Bohrer erforderlich.

★Ce kit étant destiné à des utilisateurs expérimentés, les tolérances de conception des pièces sont minimes. Limes et forets seront utilisés pour les réglages fins.

●このキットのフロントサスペンションはIFS (インボード) 仕様、またはSTD (アウトボード) 仕様を組み立てられます。どちらか選んで製作してください。

●This kit can be assembled with either Inboard Front Suspension (IFS) or standard type outboard front suspension (STD). Assemble your desired type.

●Dieser Bausatz kann entweder mit innen liegender Vorderrad-Aufhängung (IFS) oder standardmäßiger Vorderrad-Aufhängung (STD) gebaut werden. Bauen Sie den von Ihnen gewünschten Typ.

●Ce kit peut s'assembler avec une suspension avant inboard (IFS) ou une suspension avant standard outboard (STD). Choisir l'une ou l'autre.

IFS

《IFS (インボード) シャーシ仕様》

IFS chassis
IFS Chassis
Châssis IFS

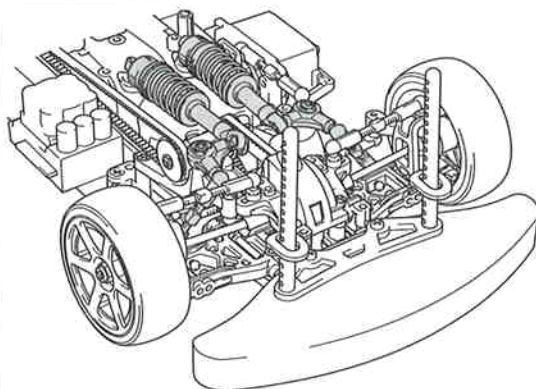

STD

《STD (アウトボード) シャーシ仕様》

STD chassis
STD Chassis
Châssis STD

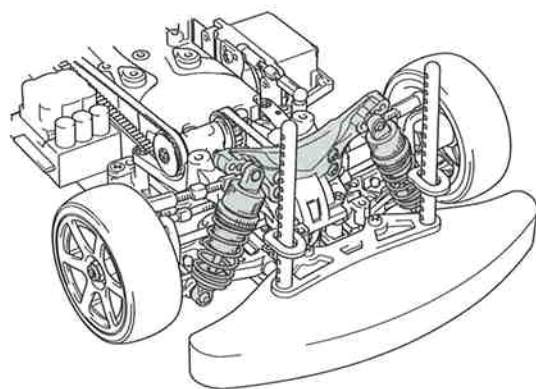

A

1~6

袋詰Aを使用します
BAG A / BEUTEL A / SACHET A

1

2×8mm六角皿タッピングビス
BA11 ×4
Tapping screw
Schneidschraube
Vis taraudeuse

BA14 ×2
1510ベアリング
Ball bearing
Kugellager
Roulement à billes

BA17 ×2
10×0.2mmシム
Shim
Scheibe
Cale

BA18 ×4
5×10×0.1mmシム
Shim
Scheibe
Cale

BA22 ×2
1.6×8mmシャフト
Shaft
Achse
Axe

BA25 ×2
デフジョイントカップ
Differential joint cup
Differential-Gelenkkapsel
Noix de différentiel

BA26 ×2
5mmOリング
O-ring
O-Ring
Joint torique

BA31 ×1
デフガスケット
Differential gasket
Differentialge-
häuse-Dichtung
Joint de carter de
différentiel

1 リヤデフギヤの組み立て
Differential gear (rear)
Differentialgetriebe (hinten)
Différentiel (arrière)

★きれいに切り取ります。
★Remove.
★Entfernen.
★Enlever.

GV1 GV2

GV3 GV1

★みぞに入れます。
★Fit into grooves.
★In die Ausnehmungen einpassen.
★Insérer dans les rainures.

★GV3までデフオイルを入れます。
★Fill with oil up to the level of GV3.
★Mit Öl bis auf Höhe von GV3 füllen.
★Remplir jusqu'au niveau de GV3.

BA22 1.6×8mm

BA18 5×10×0.1mm

BA26 5mm

BA32
52Tギヤデフケース
Differential case
Differentialgehäuse
Carter de différentiel

BA25

上下反転
Turn upside down.
Die Oberseite nach unten drehen.
Retourner.

デフオイル (透明)
Differential oil
Differentialöl
Huile de différentiel

BA22 1.6×8mm

BA18 5×10×0.1mm

BA26 5mm

BA33
ギヤデフカバー
Differential cover
Differential-Abdeckung
Couvercle de différentiel

BA25

BA14
1510

BA17
10×0.2mm

BA11 2×8mm

BA31











GV2

★みぞに入れます。
★Fit into grooves.
★In die Ausnehmungen einpassen.
★Insérer dans les rainures.

BA17
10×0.2mm

BA14
1510





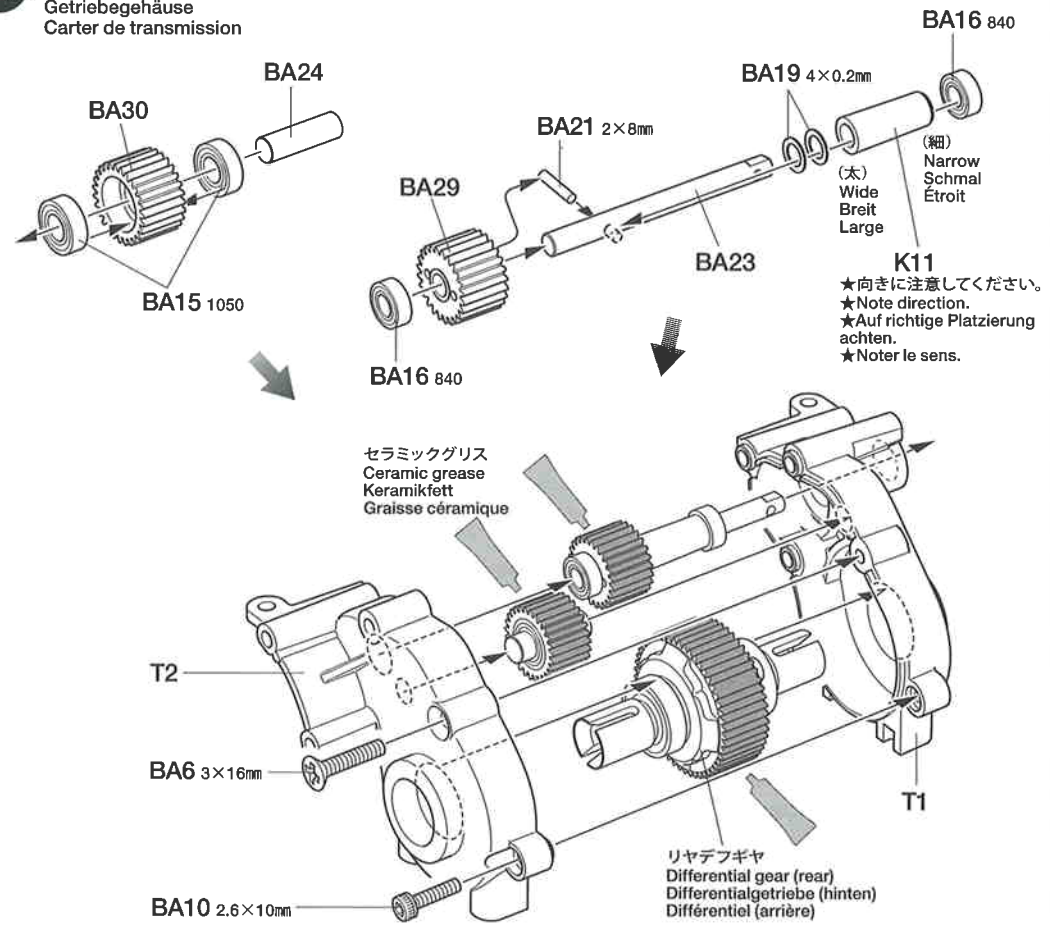

2

-  **BA6** ×1 3×16mm 皿ビス
Screw
Schraube
Vis
-  **BA10** ×1 2.6×10mm キャップスクリュー
Cap screw
Zylinderkopfschraube
Vis à tête cylindrique
-  **BA15** ×2 1050ベアリング
Ball bearing
Kugellager
Roulement à billes
-  **BA16** ×2 840ベアリング
Ball bearing
Kugellager
Roulement à billes
-  **BA19** ×2 4×0.2mm シム
Shim
Scheibe
Cale
-  **BA21** ×1 2×8mm シャフト
Shaft
Achse
Axe
-  **BA23** ×1 メインシャフト
Main shaft
Hauptwelle
Axe principale
-  **BA24** ×1 アイドラーシャフト
Idler shaft
Zwischenwelle
Axe de poulie-guide
-  **BA29** ×1 カウンターギヤ
Counter gear
Vorgelege-Rad
Pignon intermédiaire
-  **BA30** ×1 アイドラーギヤ
Idler gear
Zwischenrad
Pignon de renvoi

2 ギヤケースの組み立て
Gear case
Getriebegehäuse
Carter de transmission



3

-  **BA1** ×2 3×48mm 丸ビス
Screw
Schraube
Vis
-  **BA2** ×1 3×36mm 丸ビス
Screw
Schraube
Vis
-  **BA7** ×1 3×8mm 皿ビス
Screw
Schraube
Vis
-  **BA9** ×4 3×5mm フラットビス
Screw
Schraube
Vis
-  **BA20** ×1 2×9mm シャフト
Shaft
Achse
Axe
-  **BA27** ×1 スパーギヤホルダー
Spur gear holder
Stirnrad-Halter
Support de pignon intermédiaire
-  **BA28** ×1 18T プーリー
Pulley
Rolle
Poulie

3 スパーギヤの取り付け
Attaching spur gear
Stirnradgetriebe-Einbau
Fixation du pignon intermédiaire

