

HOP-UP OPTIONS



TT-02B/DF-03 ALUMINUM DAMPER SET

ホップアップオプションズ OP.1993 TT-02B/DF-03 アルミダンパーセット

注意

●工具の使用には十分注意してください。特にニッパーやナイフなど刃物によるケガ、事故に注意してください。●オイルが誤って目や口に入ったときは、すぐに大量の水で洗い流し、医師に相談してください。●小さなお子様のいる場所での作業はしないでください。工具にさわったり、パーツやビニール袋を口に入れるなどの危険な状況が考えられます。

CAUTIONS

●When assembling this kit, tools including knives are used. Extra care should be taken to prevent personal injury. ●Damper oil must not be inhaled or ingested. Keep away from eyes and skin. If accidental exposure occurs, immediately flush with water and seek medical attention. ●Keep out of reach of small children. Children must not be allowed to put any parts or packaging in their mouths.

フロントシリンダー (短)	×2	リヤピストンロッド (長)	×2	12mm Oリング	×4
リヤシリンダー (長)	×2	ピストン (3穴)	×4	オイルシール	×4
フロントスプリング (短)	×2	ピストン (2穴)	×2	2mm Eリング	×8
リヤスプリング (長)	×2	2mm シャフトガイド	×4	5.5×1.5mm スペーサー	×2
V部品	×4	ロッドガイド	×4	ダンパーオイル (#500)	×1
X部品	×2	3mm Oリング (赤)	×8	●部品を無くさないようにしましょう。	
フロントピストンロッド (短)	×2	3mm Oリング (黒)	×16	●Be careful not to lose small parts.	

《ダンパーの組み立て》 Dampers

(リヤ) ★2個作ります。
Rear ★Make 2.

リヤシリンダー (長)
Rear cylinder (long)
★分解します。
★Disassemble.

シリンダーキャップ
Cylinder cap

★押し込みます。
★Snap on.

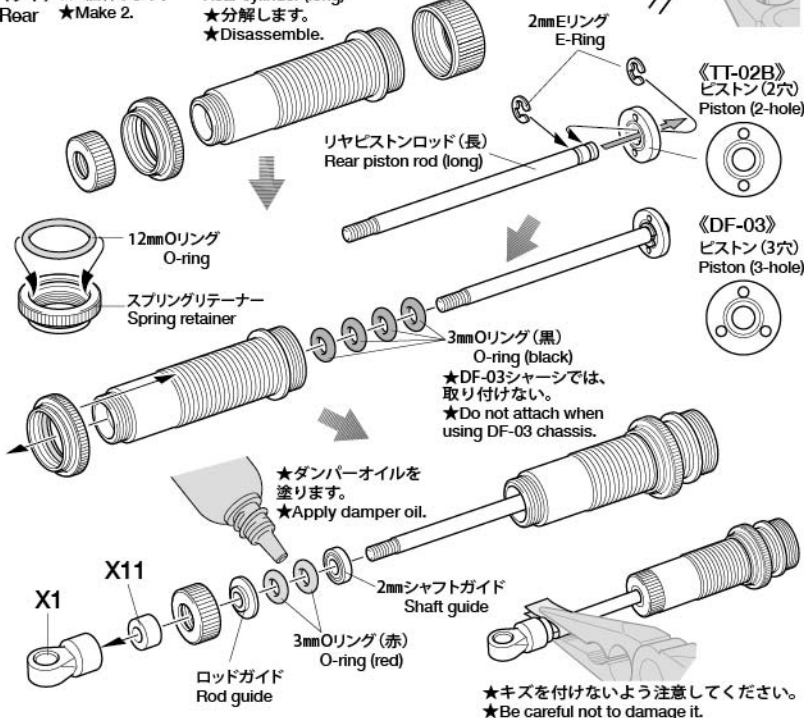

(フロント) ★2個作ります。
Front ★Make 2.

フロントシリンダー (短)
Front cylinder (short)
★分解します。
★Disassemble.

シリンダーキャップ
Cylinder cap

2mm Eリング
E-Ring

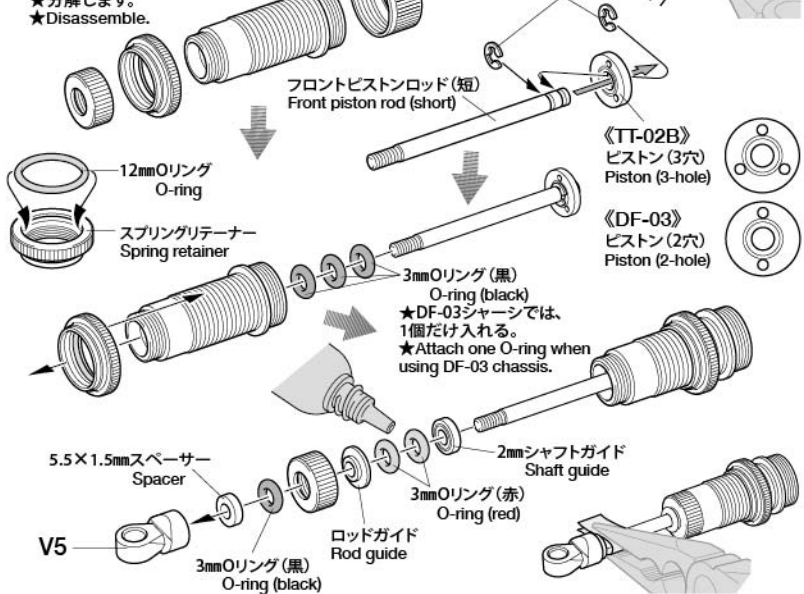

《ダンパーオイルの入れ方》 Damper oil

★リヤダンパー、フロントダンパー (各2本) にオイルを入れます。
★Make 2 of each (front and rear).

1. ピストンを下にし、オイルを入れます。ピストンをゆっくり上下させてオイル中の気泡を抜きます。
1. Pull down piston and pour oil into cylinder. Remove air bubbles by slowly moving piston up and down.

2. ピストンをいっぱいにおろし、オイルシールをはめ込み、あふれたオイルをティッシュペーパーですいとります。
2. Pull down piston, attach oil seal and absorb oil overflow with tissue paper.

3. シリンダーキャップをしめ込んで完了です。
3. Tighten cylinder cap.

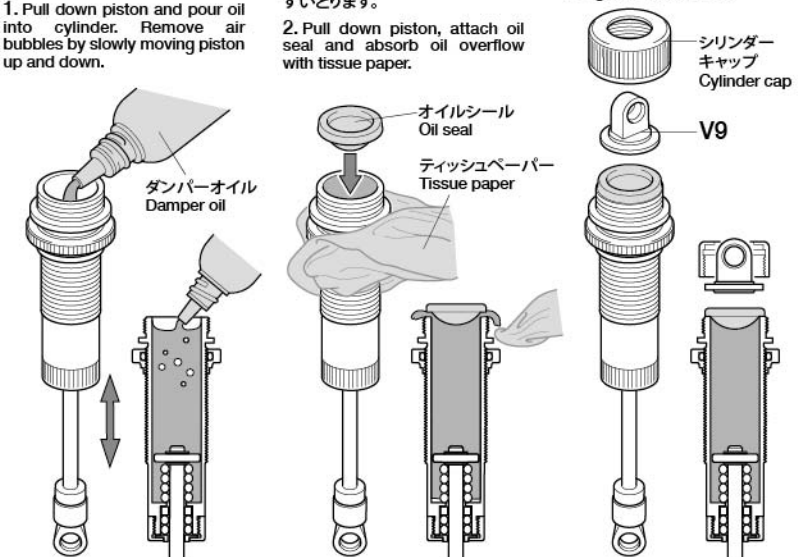

《スプリングの取り付け》
Attaching springs

※OP.927 DF-03 セッティングスプリングセット(別売)を
合わせて使用するとセッティングの幅が広がります。
※Separately sold Item 53927 DF-03 Setting Spring Set
can be used to enable a wider range of setups.

(リヤ) ★2個作ります。
Rear ★Make 2.

X5 ★スプリングをちぢめてX5を取り付けます。
★Compress spring to attach X5.

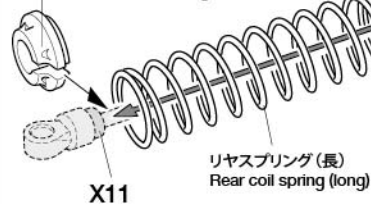

★スプリングリテーナーを回して車
高を調整します。
★Adjust ground clearance by
rotating spring retainer.

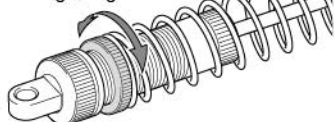

(フロント) ★2個作ります。
Front ★Make 2.

V3 ★スプリングをちぢめてV3を取り付けます。
★Compress spring to attach V3.

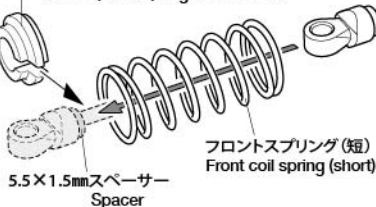

3mmOリング(黒)
O-ring (black)

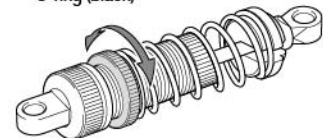

《TT-02Bシャーシ》
TT-02B chassis

(リヤ)
Rear

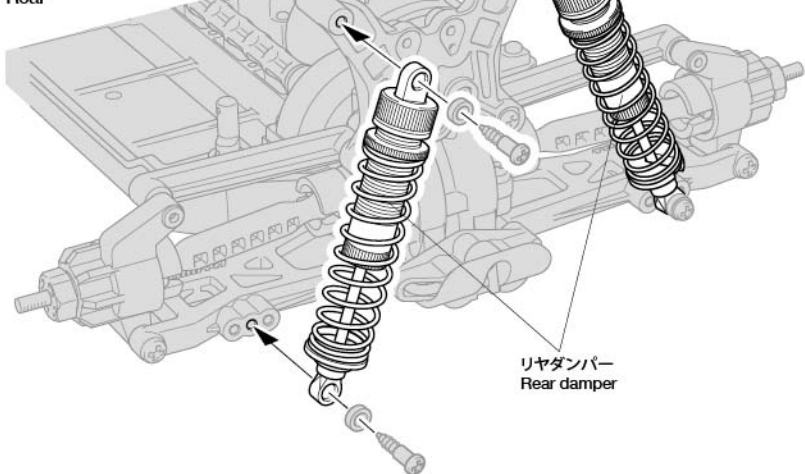

(フロント)
Front

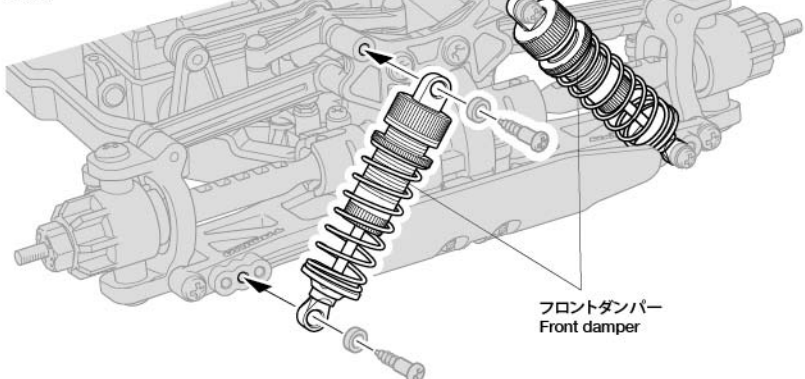

《DF-03シャーシ》 ★下側の取り付け位置を外側から2番目に変えます。
DF-03 chassis ★Attach damper to 2nd attachment position from
outside of lower suspension arm.

(リヤ)
Rear

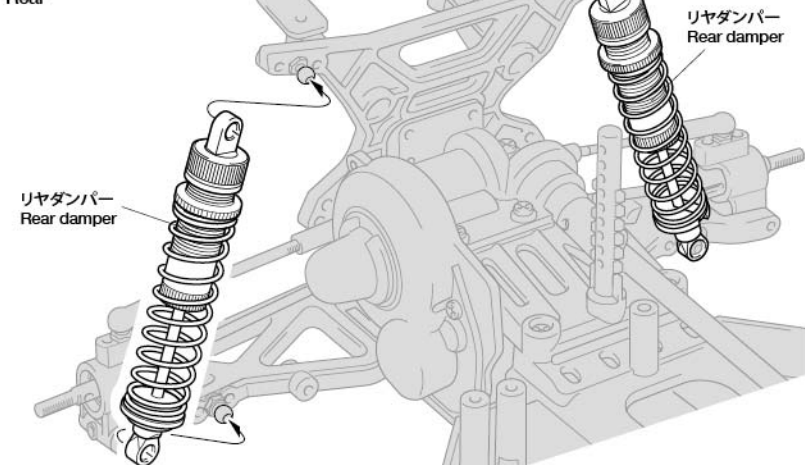

(フロント)
Front

