

# HOP-UP OPTIONS



## LOW FRICTION ALUMINUM DAMPER SET

ホップアップオプションズ NO.155 ローフリクションアルミダンパーセット (四駆FFツアリングカー&ラリーカー用)

ダンパーシリンダー	2本	3mm Oリング(赤)	4個	V部品	2枚
コイルスプリング	2本	3mm Oリング(黒)	4個	オイルシール	2個
ピストンロッド	2本	2mm Eリング	4枚	5mm ビローボール	4個

### 1 ダンパーシリンダーのくみため DAMPER CYLINDER

※ダンパーシリンダーは半完成品のため図のように一度分解します。

※Temporarily remove parts shown from damper cylinder.

アンダーキャップ  
Lower cap

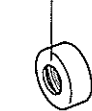

シリンダー  
Damper cylinder



シリンダーキャップ  
Cylinder cap

アンダーキャップ  
Lower cap



シリンダー  
Damper cylinder

V10  
3mm Oリング(赤)  
O-Ring (red)

### 2 ピストンロッドのくみため PISTON ROD

2mm Eリング  
E-Ring



ピストンロッド  
Piston rod

ピストン  
Piston V1, V4, V11



★オイルの粘度は気温によって変化します。夏期の気温の高い時はハードタイプ。冬期の気温の低い時はソフトタイプのピストンを使用すると良いでしょう。又別売のシリコンダンパーオイルを使用し、オイルの粘度を変えればさらにセッティングの幅が広がります。

★Oil viscosity is affected by temperature. Use stiff type piston during summer or hot weather, and soft type piston during winter or cold weather. Optional Silicone Damper Oils are available from Tamiya, for broader damper setting.

《Eリングのとりつけ》  
Attaching E-Ring

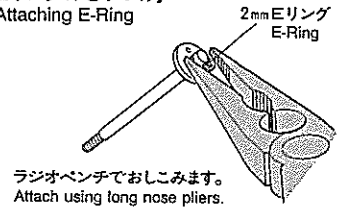

### 3 ピストンロッドのとりつけ ATTACHING PISTON ROD

V5

ツアリングカー  
FFカー用  
For touring  
& FWD cars

V6

ラリーカー用  
For rally cars

★ダンパーエンドV5, V6を換えることで2種の長さが出来ます。

★Damper length can be altered by selecting V5 or V6 damper end.

シリンダー  
Damper cylinder



ピストンロッド  
Piston rod

★オイルを塗って  
とりつけます。  
★Apply damper oil.

3mm Oリング(黒)  
O-Ring (black)

3mm Oリング(黒)  
O-Ring (black)

★ラジオペンチでつかんでしめこみます。  
★Screw in while holding with long nose pliers.

**4** オイルの入れ方  
DAMPER OIL

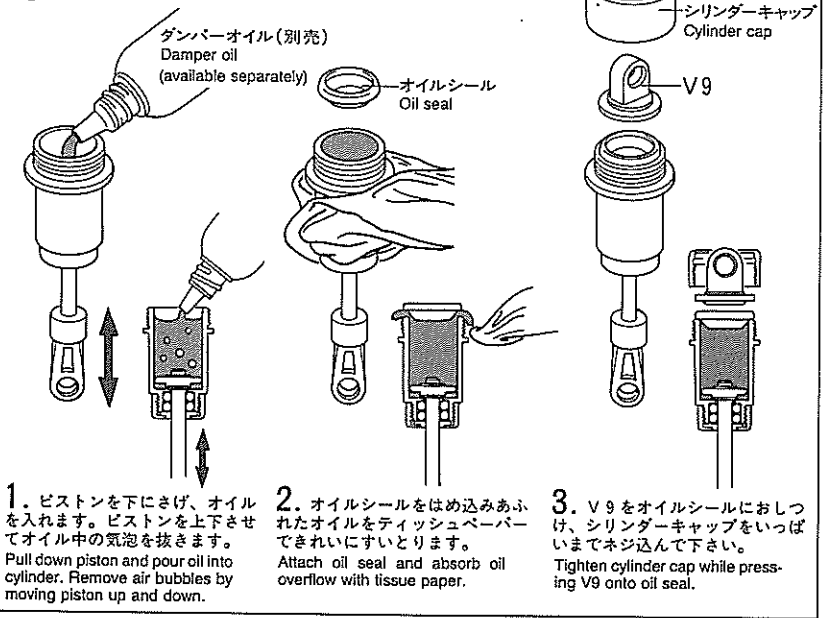

**5** スプリングの取り付け  
ATTACHING SPRING

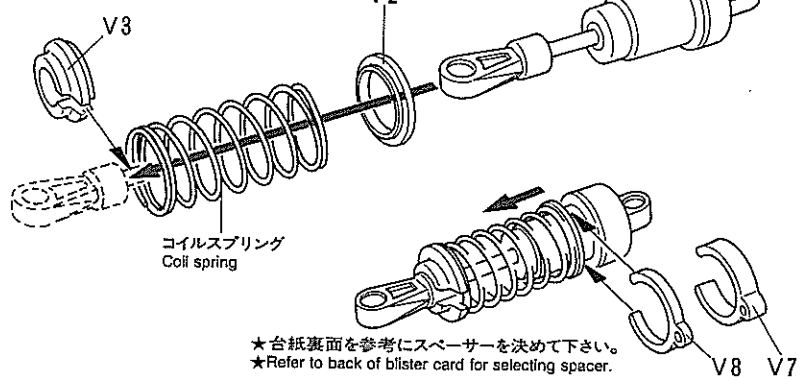

**6** ダンパーの取り付け金具  
INSTALLING ON CAR

