



Official
Licensed Product

ASSEMBLY KIT 組み立てキット



1/10 電動RCピックアップ
フォルクスワーゲン
アマロク リフトアップカスタム

VOLKSWAGEN AMAROK CUSTOM LIFT

1/10 SCALE R/C PICK-UP TRUCK

WT-01N
CHASSIS



●RC装置、走行用バッテリーはキットに含まれません。

★製品改良のためキットは予告なく仕様を変更することがあります。
★Specifications are subject to change without notice.
★Technische Daten können im Zuge ohne Ankündigung verändert werden.
★Caractéristiques pouvant être modifiées sans information préalable.

TAMIYA, INC.



3-7 ONDAWARA, SURUGA-KU, SHIZUOKA 422-8610 JAPAN

VOLKSWAGEN AMAROK CUSTOM LIFT

●組み立てにできない方は、模型にくわいの方にお手伝いをお願いしてください。

組み立てる前に用意する物
ITEMS REQUIRED
ERFORDERLICHES ZUBEHÖR
OUTILLAGE NECESSAIRE

《ラジオコントロールメカ》

このRCカーには、タミヤ・エクスペックGT2.4Gプロボセット(受信機、ESC(スピードコントローラー)、標準型サーボまたはローハイトサーボのセット)をお勧めします。また他社製品をお使いの場合、それによって生じた不具合につきましては保証いたしかねますのでご了承願います。

★取り扱いについては、それぞれの説明書をご覧ください。

《走行用バッテリー・充電器》

このキットはタミヤ・走行用バッテリー専用です。専用充電器とともにご用意ください。

RADIO CONTROL UNIT

Standard 2-channel R/C unit plus electronic speed controller is suggested for this model. A combination of small size receiver, electronic speed controller and low-profile or standard size servo is recommended.

★Read and follow instructions supplied with R/C unit.

POWER SOURCE

This kit is designed to use a Tamiya battery pack. Charge battery according to manual supplied with battery.

FERNSTEUER-EINHEIT

Für diese Modell wird eine übliche RC-Einheit mit einem elektronischen Fahrregler vorgeschlagen. Eine Kombination eines kleinen Empfängers mit elektronischem Fahrregler und ein flaches Servo oder Servo in Standardgröße wird empfohlen.

★Lesen und befolgen Sie die der RC-Einheit beiliegende Anleitung.

STROMQUELLE

Für diesen Bausatz benötigt man den Tamiya Akkupack Batterie. Den Akku gemäß Anweisung aufladen.

ENSEMBLE DE RADIOCOMMANDE

Pour piloter ce modèle, il faut un ensemble de radiocommande 2 voies standard avec variateur de vitesse électronique. Un récepteur et variateur de taille mini et un servo taille basse ou un servo de taille standard sont recommandés.

★Lire et suivre les instructions fournies avec l'ensemble R/C.

ALIMENTATION

Le moteur qui équipe ce modèle peut être alimenté par un pack d'accus Tamiya. Charger le pack selon les indications du manuel du pack et du chargeur.

《使用できるサーボの大きさ》

Suitable servo size
Größe der Servos
Dimensions max
des servos

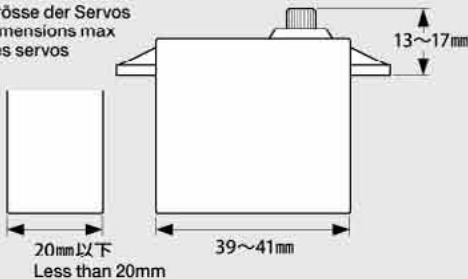

タミヤ・エクスペックGT 2.4G プロボ / ESC付き
Tamiya EXPEC GT 2.4G R/C system
Tamiya EXPEC GT 2.4G R/C System
Ensemble R/C Tamiya EXPEC GT 2.4G
(※ESCはエレクトロニック スピード コントローラーの略です。)

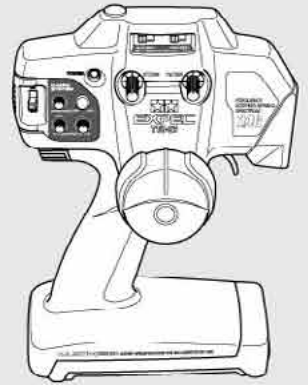
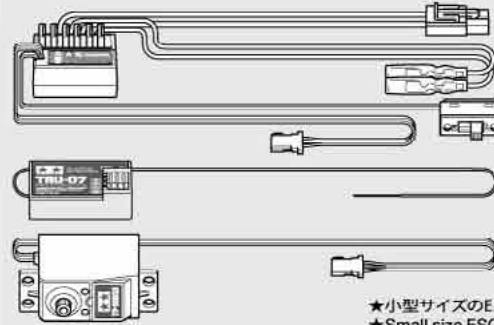

★小型サイズのESC、受信機をお勧めします。
★Small size ESC and receiver are recommended.
★Fahrregler und Empfänger kleiner Größe werden empfohlen.
★Récepteur et variateur électronique de petite taille recommandés.

ESC付き2チャンネルプロボ

2-channel R/C unit with electronic speed controller
2-Kanal RC-Einheit mit elektronischem Fahrregler
Ensemble R/C 2 voies avec variateur électronique

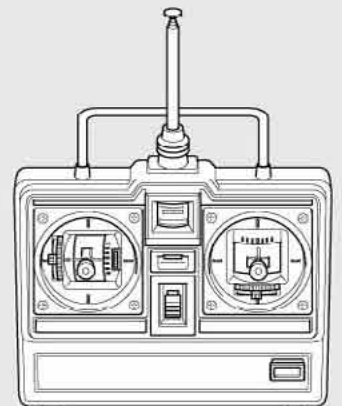
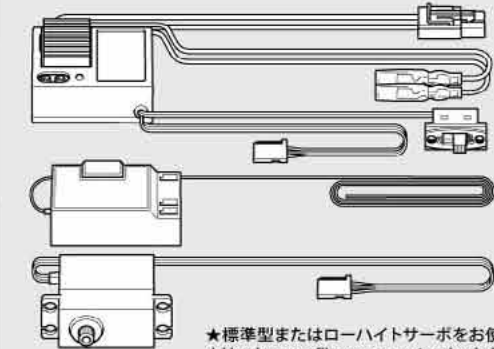

★標準型またはローハイトサーボをお使いください。
★Use low-profile servo or standard size servo.
★Flaches Servos oder Servos in Standardgröße verwenden.
★Utiliser un servo taille basse ou un servo de taille standard.

タミヤ走行用バッテリー

Tamiya battery pack
Tamiya Akkupack
Pack d'accus Tamiya

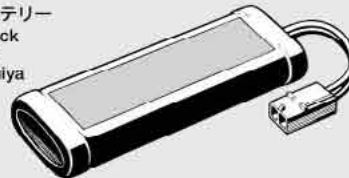

専用充電器

Compatible charger
Geeignetes Ladegerät
Chargeur compatible

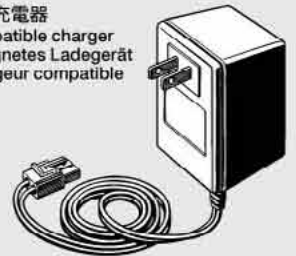

★角形バッテリーは搭載出来ません。
★Square-shaped battery packs cannot be used.
★Rechteckige Accus können nicht verwendet werden.
★Pack de forme rectangulaire ne peuvent pas être utilisés.

《使用する塗料》

TAMIYA PAINT COLORS / TAMIYA-FARBEN / PEINTURES TAMIYA

●下表の塗料をご用意ください。タミヤからはスプレー塗料、筆塗り塗料のほか各種塗装用品が発売されています。

PS-5 ●ブラック / Black / Schwarz / Noir

PS-12 ●シルバー / Silver / Silber / Aluminium

PS-31 ●スモーク / Smoke / Rauchfarben / Fumé

TS-17 ●アルミシルバー / Gloss aluminum / Alu-Silber / Aluminium brillant

TS-29 ●セミアグロスブラック / Semi gloss black / Seidenglanz Schwarz / Noir satiné



《用意する工具》

RECOMMENDED TOOLS
BENÖTIGTE WERKZEUGE
OUTILLAGE

+ドライバー (大)
+ Screwdriver (large)
+ Schraubenzieher (groß)
Tournevis + (grand)

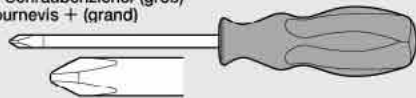

+ドライバー (小)
+ Screwdriver (small)
+ Schraubenzieher (klein)
Tournevis + (petit)

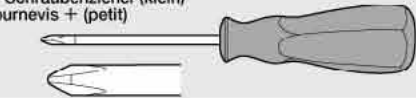

ラジオペンチ
Long nose pliers
Flachzange
Pincès à becs longs

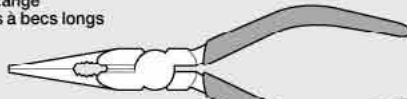

ニッパー
Side cutters
Seltenschneider
Pincès coupantes

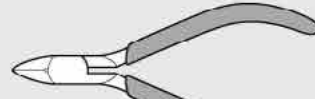

クラフトナイフ
Modeling knife
Modellbaumesser
Couteau de modeliste



ピンセット
Tweezers
Pinzette
Précèlles



はさみ
Scissors
Schere
Ciseaux

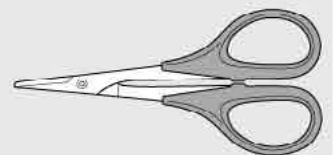

★この他に、ヤスリや柔らかい布、ウエス、ノギスがあると便利です。

★A file, soft cloth and caliper will also assist in construction.

★Beim Zusammenbau können eine Feile, ein weiches Tuch und ein Meßschieber hilfreich sein.

★Une lime, un chiffon et un pied à coulisse seront également utiles.



●組み立てる前に説明図を必ずお読みください。また、保護者の方もお読みください。



●小さなお子様のいる場所での工作はおやめください。小さな部品やビニール袋を口に入れたりする危険があります。



●小学生やうまく組み立てられない方は、保護者の方やRCカーに詳しい方にお手伝いをお願いしてください。



●工具で固い物を切らないでください。刃が折れるなどの危険があります。



●色を塗る時や、接着剤を使う場合は必ず窓を開けて換気に注意してください。



●組み立てる時はまわりに注意してください。また、工具を振り回すようなことはやめてください。

CAUTION

- Read carefully and fully understand the instructions before commencing assembly. A supervising adult should also read the instructions if a child assembles the model.
- When assembling this kit, tools including knives are used. Extra care should be taken to avoid personal injury.
- Read and follow the instructions supplied with paints and/or cement, if used (not included in kit).
- Keep out of reach of small children. Children must not be allowed to put any parts in their mouths or pull vinyl bags over their heads.

VORSICHT

- Bevor Sie mit dem Zusammenbau beginnen, sollten Sie alle Anweisungen gelesen und verstanden haben. Falls ein Kind das Modell zusammenbaut, sollte ein beaufsichtigender Erwachsener die Bauanleitung ebenfalls gelesen haben.
- Beim Zusammenbau dieses Bausatzes werden Werkzeuge einschließlich Messer verwendet. Zur Vermeidung von Verletzungen ist besondere Vorsicht angebracht.
- Wenn Sie Farben und/oder Kleber verwenden (nicht im Bausatz enthalten), beachten und befolgen Sie die dort beiliegenden Anweisungen.
- Bausatz von kleinen Kindern fernhalten. Kindern darf keine Möglichkeit gegeben werden, irgendwelche Teile in den Mund zu nehmen oder sich Plastiktüten über den Kopf zu ziehen.

PRECAUTIONS

- Bien lire et assimiler les instructions avant de commencer l'assemblage. La construction du modèle par un enfant doit s'effectuer sous la surveillance d'un adulte.
- L'assemblage de ce kit requiert de l'outillage, en particulier des couteaux de modélisme. Manier les outils avec précaution pour éviter toute blessure.
- Lire et suivre les instructions d'utilisation des peintures et ou de la colle, si utilisées (non incluses dans le kit).
- Garder hors de portée des enfants en bas âge. Ne pas laisser les enfants mettre en bouche ou sucer les pièces,

《タミヤ・エクスペック GT 2.4G プロボ / ESC (スピードコントローラー) 付き》 TAMIYA EXPEC GT 2.4G R/C SYSTEM (WITH ELECTRONIC SPEED CONTROLLER)

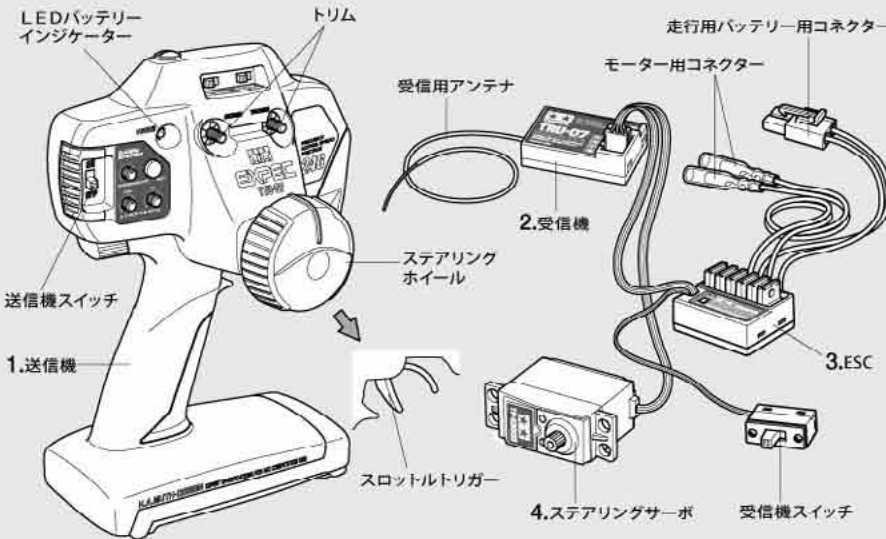

《2チャンネルプロボの名称》

- 送信機=コントロールボックスとなるもので、ステアリング、スロットルの操作を電波信号に変えて発信します。
●ステアリングホイール、スロットルトリガー=ステアリングホイールでステアリングサーボを、スロットルトリガーでESCをコントロールします。
- 受信機=送信機からの電波を受け、それをESCやサーボにつなげます。
- ESC(スピードコントローラー)=受信機が受けた電波信号を電気的な信号に変え、車のスピードをコントロールします。
- ステアリングサーボ=受信機が受けた電波信号を機械的な動きに変え、ハンドルを切りまします。

COMPOSITION OF 2-CHANNEL R/C UNIT

- Transmitter: Serves as control box. Steering wheel/stick and throttle trigger/stick movements are transformed into radio signals which are transmitted through the antenna.
●Wheel & Trigger: Moves servos, which steer car and adjust throttle.
- Receiver: Accepts signals from the transmitter and converts them into pulses that operate the model's servo and speed controller.
- Electronic speed controller: Accepts signals received from the receiver and controls the current going to the motor.
- Steering servo: Transforms signals received from the receiver into mechanical movements.

ZUSAMMENSTELLUNG DER 2-KANAL RC-EINHEIT

- Sender: Dient als Steuergerät. Lenkrad/-knüppel- und Gaszuggriff/-knüppelbewegungen werden in Funksignale umgewandelt und über die Antenne ausgesendet.
●Lenkrad und Gaszuggriff: Setzt die Servos in Bewegung, welche das Auto lenken und Gas geben.
- Empfänger: Der Empfänger nimmt die Signale des Senders auf und wandelt sie in Steuerimpulse für das Lenkservo und den Fahrregler um.
- Elektronischer Fahrregler: Erhält Steuersignale vom Empfänger und regelt den zum Motor fließenden Strom.
- Lenkservo: Wandelt die vom Empfänger kommenden Lenksignale in mechanische Bewegung um.

COMPOSITION D'UN ENSEMBLE R/C 2 VOIES

- Emetteur: sert de boîtier de commande. Les actions sur le manche de direction/volant ou sur le manche de gaz/gâchette sont converties en signaux radio transmis par le biais de l'antenne.
●Volant/Gâchette: permettent de contrôler respectivement la direction et le régime moteur du modèle.
- Récepteur: capte les signaux de l'émetteur, les convertit en impulsions et contrôle les mouvements du(des) servo(s) et le variateur électronique de vitesse.
- Variateur électronique de vitesse: reçoit un signal du récepteur et régule la quantité de courant alimentant le moteur.
- Servo de direction: convertit les signaux émanant du récepteur en mouvements mécaniques.

《スティックタイプ送信機》STICK TYPE TRANSMITTER

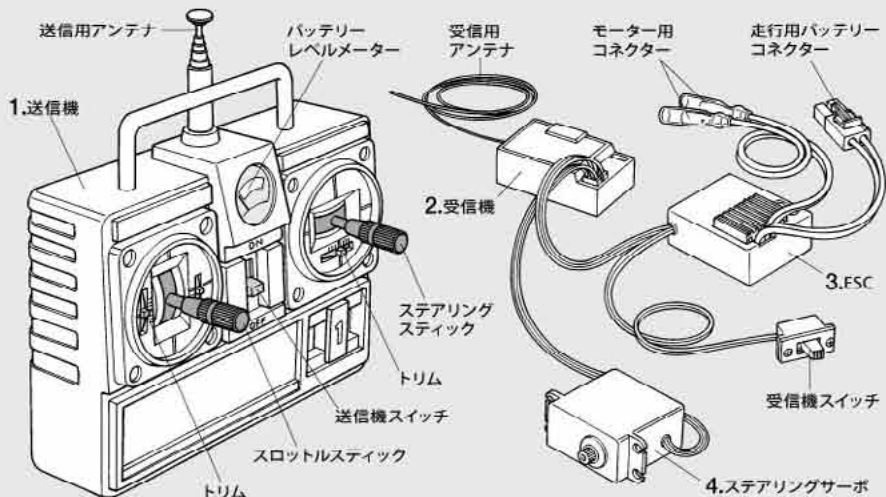



★組み立てに入る前に説明図を最後までよく見て、全体の流れをつかんでください。
 ★お買い求めの際、また組み立ての前には必ず内容をお確かめください。万一不良部品、不足部品などありました場合には、お買い求めの販売店にご相談ください。
 ★小さなビス、ナット類が多く、よく似た形の部品もあります。図をよく見てゆっくり確実に組んでください。金具部品は少し多目に入っています。予備として使ってください。
 このマークはグリスを塗る部分に指示しました。必ず、グリスアップして、組みこんでください。

★Study the instructions thoroughly before assembly.
 ★There are many small screws, nuts and similar parts. Assemble them carefully referring to the drawings. To prevent trouble and finish the model with good performance, it is necessary to assemble each step exactly as shown.
 Apply grease first, then assemble.

★Vor Baubeginn die Bauanleitung genau durchlesen.
 ★Viele kleine Schrauben und Muttern etc. müssen genau der Anleitung nach eingebaut werden. Exaktes Bauen bringt ein gutes Modell mit bester Leistung.
 Stellen mit diesem Zeichen erst fetten, dann zusammenbauen.

★Assimilez les instructions parfaitement avant l'assemblage.
 ★Il y a beaucoup de petites vis, d'écrous et de pièces similaires. Les assembler soigneusement en se référant aux dessins. Pour éviter les erreurs suivre les stades du montage dans l'ordre indiqué.
 Graisser les endroits indiqués par ce symbole.
 Graisser d'abord, assembler ensuite.

※の部品はキットには含まれていません。
 Parts marked ※ are not in kit.
 Teile mit ※ sind im Bausatz nicht enthalten.
 Les pièces marquées ※ ne sont pas incluses dans le kit.

A **1~13**
 袋詰Aを使用します
 BAG A / BEUTEL A / SACHET A

1

※の部品はキットには含まれません。
 Parts marked ※ are not in kit.
 Teile mit ※ sind im Bausatz nicht enthalten.
 Les pièces marquées ※ ne sont pas incluses dans le kit.

2

3×10mm タッピングビス
 Tapping screw
 Schneidschraube
 Vis décollée
MA3 ×4

3×14mm 段付タッピングビス
 Step screw
 Paßschraube
 Vis décollée
MA2 ×2

《リアアームの組み立て》
 Rear arms
 Hintere Arme
 Triangles arrière

注意!
CAUTION

★部品の向きに注意してください。
 ★Note direction.
 ★Auf richtige Platzierung achten.
 ★Noter le sens.

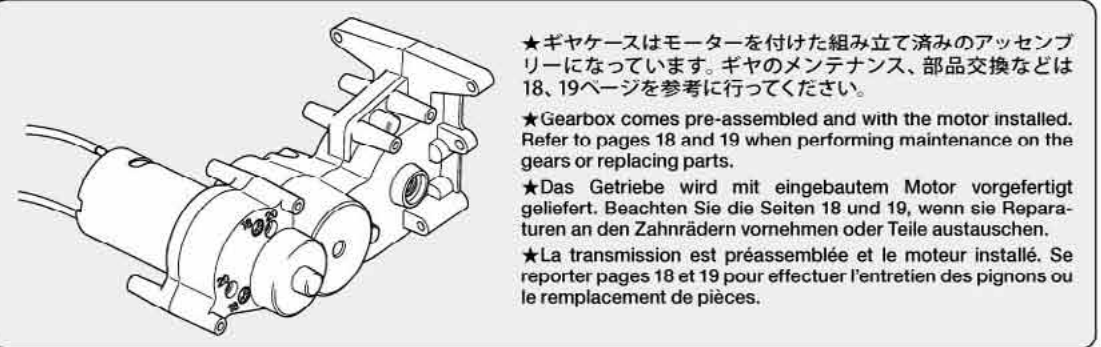
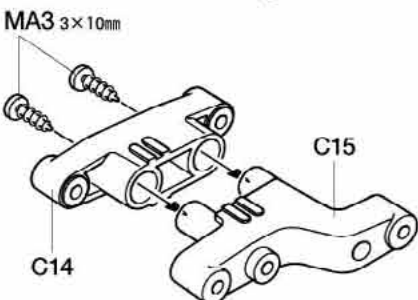
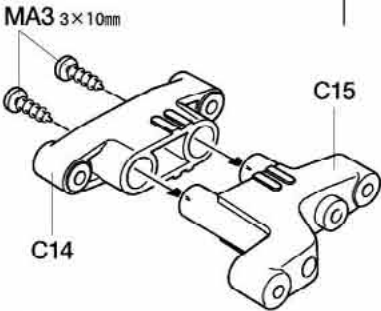

★ギヤケースはモーターを付けた組み立て済みのアッセンブリーになっています。ギヤのメンテナンス、部品交換などは18、19ページを参考に行ってください。

★Gearbox comes pre-assembled and with the motor installed. Refer to pages 18 and 19 when performing maintenance on the gears or replacing parts.

★Das Getriebe wird mit eingebautem Motor vorgefertigt geliefert. Beachten Sie die Seiten 18 und 19, wenn sie Reparaturen an den Zahnradern vornehmen oder Teile austauschen.

★La transmission est préassemblée et le moteur installé. Se reporter pages 18 et 19 pour effectuer l'entretien des pignons ou le remplacement de pièces.

1 《走行用バッテリーの充電》
 Charging battery pack
 Aufladen des Akkupack
 Chargement de la pack d'accus

★別売の走行用バッテリーを専用充電器を使って充電します。充電方法や取り扱い上の注意はバッテリーおよび専用充電器に付属の取扱説明書をよくお読みください。

★Charge battery pack with compatible charger (available separately). When handling battery/charger, read supplied instructions carefully.

★Den Akkupack mit einem geeigneten Ladegerät aufladen (getrennt erhältlich). Zur Bedienung von Akku/Ladegerät die mitgelieferte Anleitung sorgfältig lesen.

★Utiliser un chargeur compatible avec les Pack d'accus (disponible séparément). Se référer et lire attentivement les instructions et les précautions d'emploi fournies avec le chargeur et la batterie.

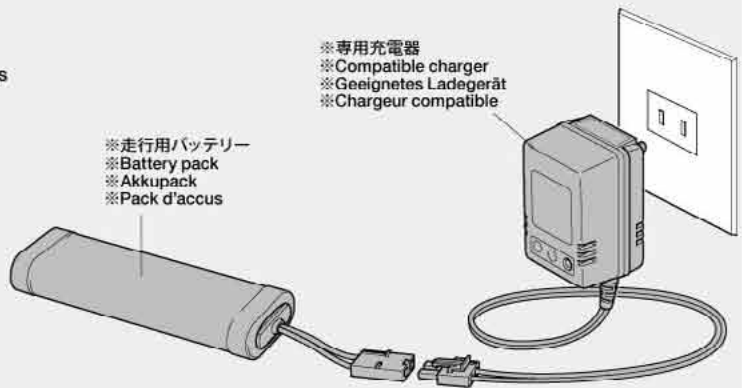

※専用充電器
 ※Compatible charger
 ※ Geeignetes Ladegerät
 ※Chargeur compatible

※走行用バッテリー
 ※Battery pack
 ※ Akkupack
 ※ Pack d'accus

2 リアアームの取り付け
 Attaching rear arms
 Anbringung der hinteren Arme
 Fixation des triangles arrière

★3×14mm 段付タッピングビス (MA2) は締めすぎないように注意します。
 ★Do not overtighten MA2.
 ★Nicht ganz einschrauben MA2.
 ★Ne pas serrer trop MA2.

ギヤケースアッセンブリ
 Assembled gearbox
 Zusammengebautes
 Getriebgehäuse
 Carter assemblé

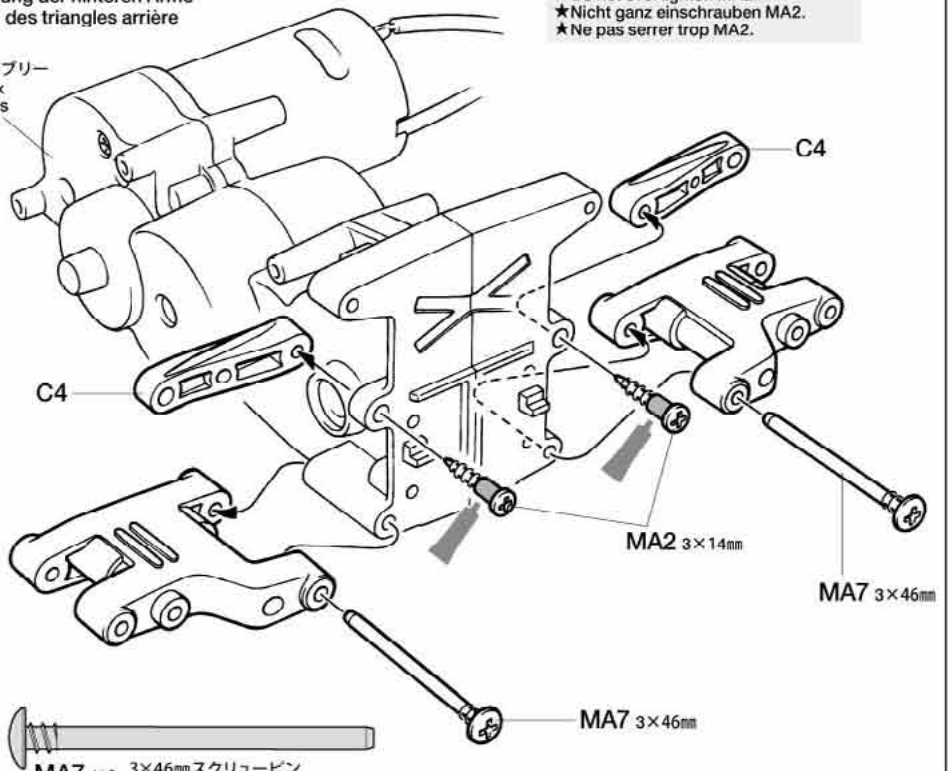

MA7 ×2 3×46mm スクリューピン
 Screw pin
 Schraubzapfen
 Cheville à vis

3

MA3 ×4
3×10mm タッピングビス
Tapping screw
Schneidschraube
Vis décollée

MA6 ×2
3mm Oリング (黒)
O-ring (black)
O-Ring (schwarz)
Joint torique (noir)

MA9 ×1
ギヤボックスジョイント (長)
Gearbox joint (long)
Getriebegehäuse-Gelenk (lang)
Accouplement de pont (long)

MA10 ×1
ギヤボックスジョイント (短)
Gearbox joint (short)
Getriebegehäuse-Gelenk (kurz)
Accouplement de pont (court)

4

MA13 ×2
ホイールアクスル
Wheel axle
Rad-Achse
Axe de roue

MA19 ×2
1150 プラベアリング
Plastic bearing
Plastik-Lager
Palier en plastique

5

MA2 ×2
3×14mm 段付タッピングビス
Step screw
Paßschraube
Vis décollée

MA5 ×2
3×32mm スクリューピン
Screw pin
Schraubzapfen
Cheville à vis

MA12 ×2
ドライブシャフト
Drive shaft
Achswelle
Arbre d'entraînement

3

リヤギヤボックスジョイントの取り付け
Attaching rear gearbox joints
Einbau der Getriebegehäuse-Gelenke hinten
Installation des accouplements de pont arrière

MA12
ドライブシャフト
Drive shaft
Achswelle
Arbre d'entraînement

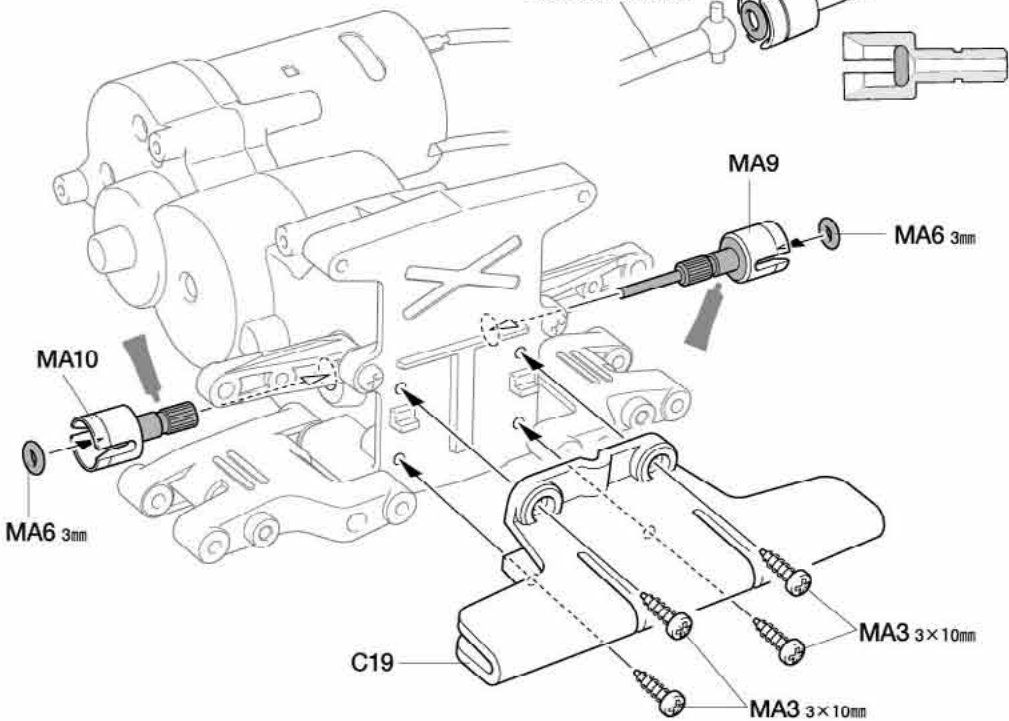

4

リアアクスルの組み立て
Rear axles
Hinterachsen
Essieux arrière

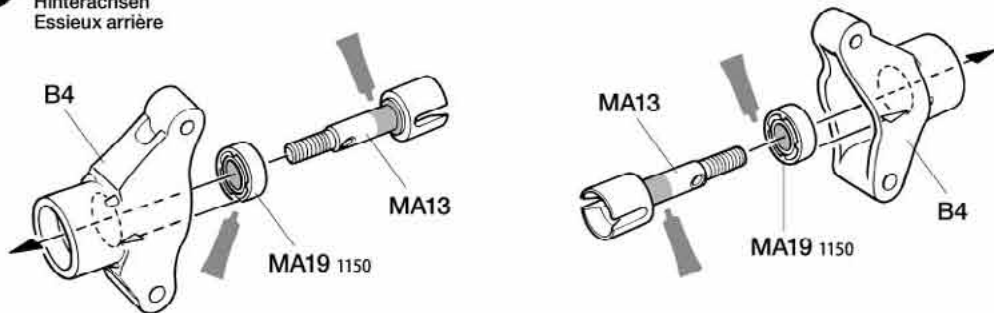

5

リアアクスルの取り付け
Attaching rear axles
Hinterachsen-Einbau
Fixation des essieux arrière

注意ステッカー Ⓒ
Caution sticker
Aufkleber
Autocollant

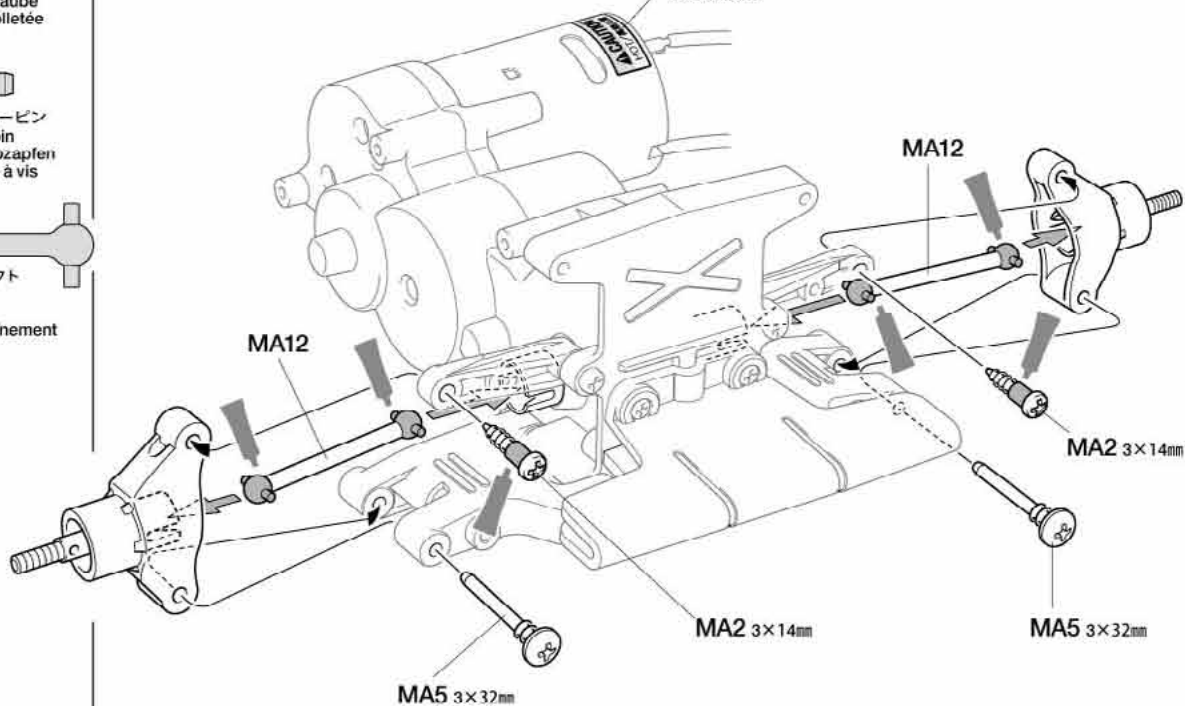

6

3×10mm タッピングビス
Tapping screw
Schneidschraube
Vis décolletée

7

3×10mm タッピングビス
Tapping screw
Schneidschraube
Vis décolletée

8

3×14mm 段付タッピングビス
Step screw
Paßschraube
Vis décolletée

MA17
x1

U型シャフト
U-shaped shaft
U-förmige Achse
Support en U

6

フロントフレームの組み立て
Front frame
Vorderer Rahmen
Longeron avant

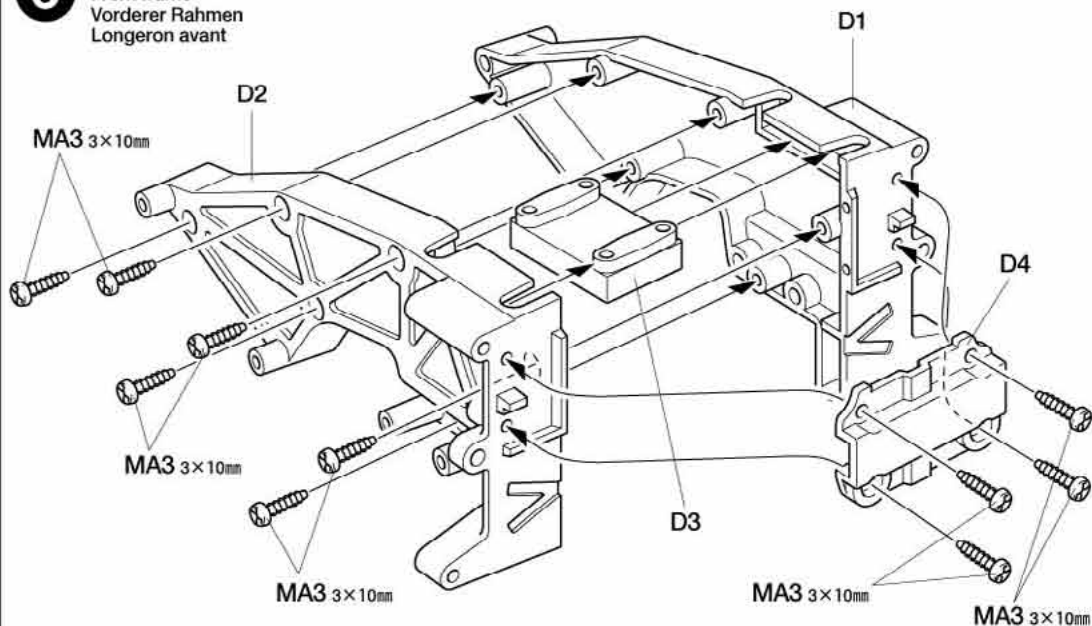
**7**

フロントアームの組み立て
Front arms
Vordere Arme
Triangles avant

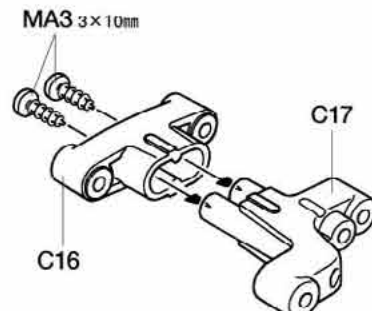
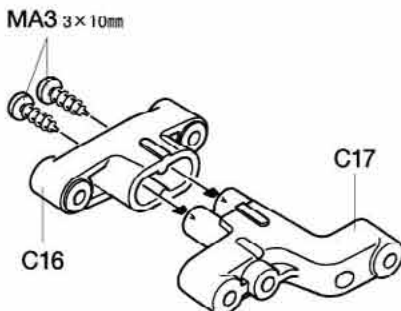

★部品の向きに注意してください。
★Note direction.
★Auf richtige Platzierung achten.
★Noter le sens.

**8**

フロントアームの取り付け
Attaching front arms
Anbringung der vorderen Arme
Fixation des triangles avant

★3×14mm 段付タッピングビス (MA2) はしめ込みすぎないように注意します。
★Do not overtighten MA2.
★Nicht ganz einschrauben MA2.
★Ne pas serrer trop MA2.

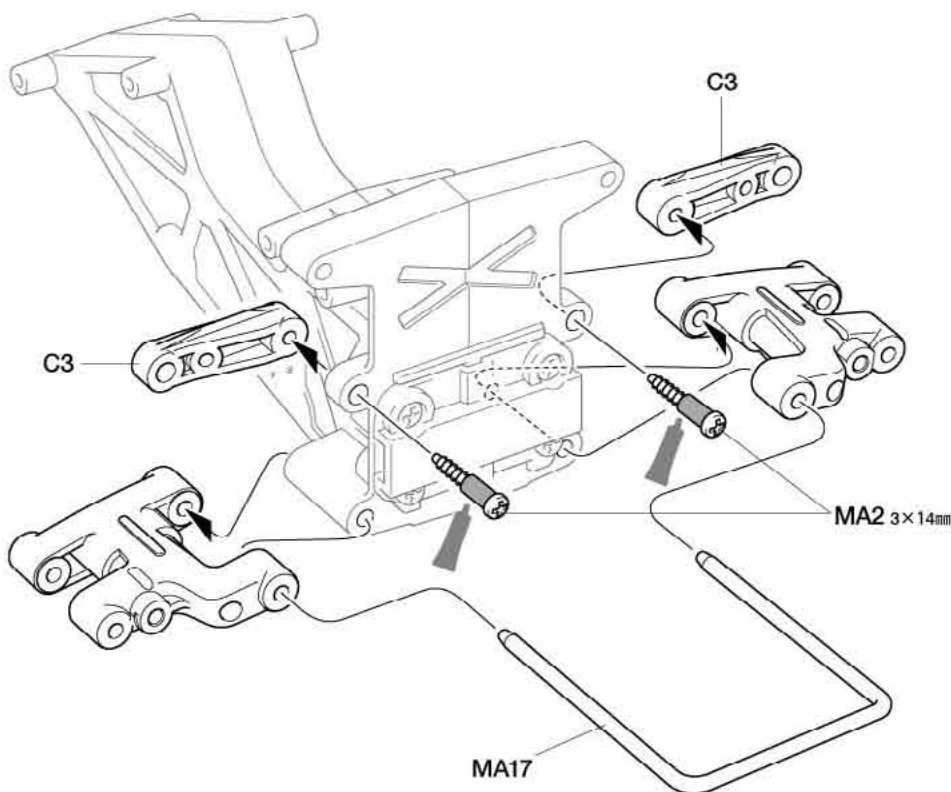

TAMIYA CRAFT TOOLS

良い工具選びは製作づくりのための第一歩。本格派をめざすモデラーにふさわしいタミヤクラフトツール。耐久性も高く、使いやすい高品質な工具です。

SIDE CUTTER for PLASTIC

精密ニッパー
(プラスチック用)



ITEM 74001

(+)SCREWDRIVER-L

プラスドライバー-L(5×100)



ITEM 74006

(+)SCREWDRIVER-M

プラスドライバー-M(4×75)



ITEM 74007

CRAFT KNIFE

クラフトカッター



ITEM 74013

- 9**
- MA1 ×4 4×11.5mm 段付ビス
Step screw
Paßschraube
Vis décollétée
 - MA8 ×2 5mm ビローボール (長)
Ball connector (long)
Kugelkopf (lang)
Connecteur à rotule (long)
 - MA19 ×4 1150 プラベアリング
Plastic bearing
Plastik-Lager
Palier en plastique
 - MA14 ×2 フリーホイールシャフト
Free wheel shaft
Frei laufende Radachse
Axe de roue libre
 - MA11 ×2 スナップピン (小)
Snap pin (small)
Federstecker (klein)
Epingle métallique (petite)

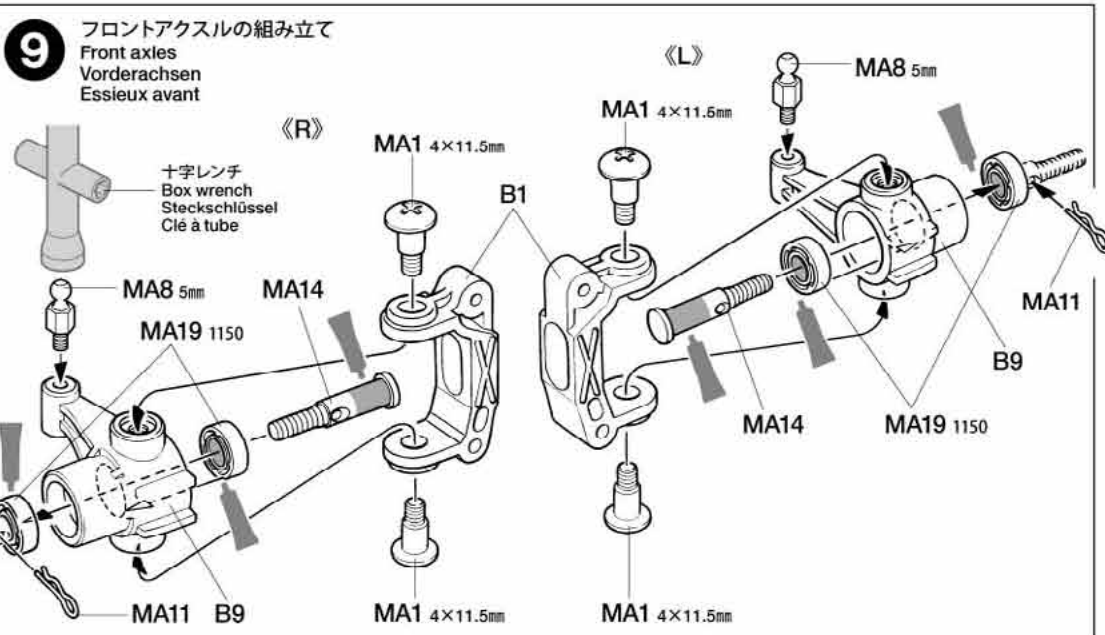

- 10**
- MA2 ×2 3×14mm 段付タッピングビス
Step screw
Paßschraube
Vis décollétée
 - MA5 ×2 3×32mm スクリューピン
Screw pin
Schraubzapfen
Cheville à vis

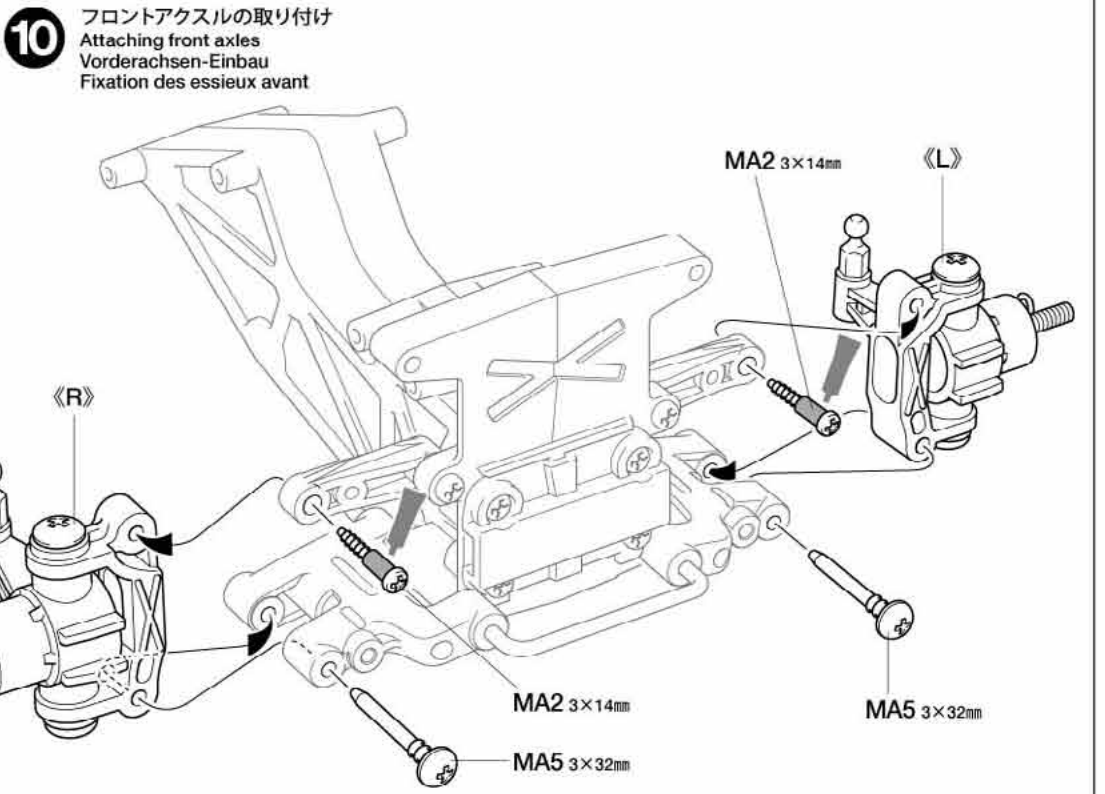

- 11**
- MA3 ×2 3×10mm タッピングビス
Tapping screw
Schneidschraube
Vis décollétée
 - MA4 ×2 3×32mm 丸ビス
Screw
Schraube
Vis
 - MA15 ×2 コイルスプリング (銀)
Coil spring (silver)
Spiralfeder (silber)
Ressort hélicoïdal (aluminium)

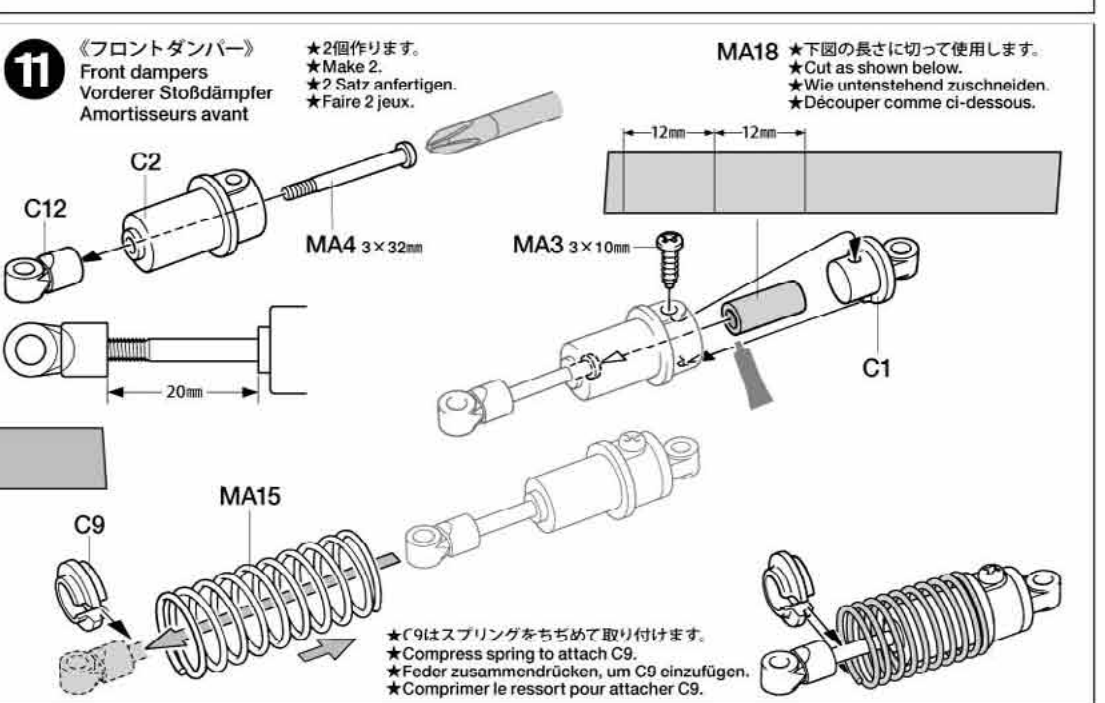

12

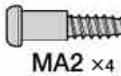

3×14mm 段付タッピングビス
Step screw
Paßschraube
Vis décollée



3×10mm タッピングビス
Tapping screw
Schneidschraube
Vis tarauduse

13



3×14mm 段付タッピングビス
Step screw
Paßschraube
Vis décollée



3×10mm タッピングビス
Tapping screw
Schneidschraube
Vis décollée



MA18
×1
コムパイプ
Rubber tubing
Gummrohr
Tube caoutchouc

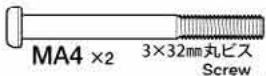

MA4 ×2 3×32mm 丸ビス
Screw
Schraube
Vis



MA16 ×2
コイルスプリング (黒)
Coil spring (black)
Spiralfeder (schwarz)
Ressort hélicoïdal (noir)

★図のように取り付けます。
★Attach as shown.
★Gemäß Abbildung anbringen.
★Installer comme indiqué.

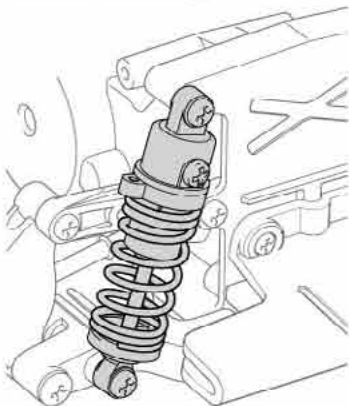

TAMIYA CRAFT TOOLS

良い工具選びは製作づくりのための第一歩。本誌派をめざすモデラーにふさわしいタミヤクラフトツール。耐久性も高く、使いやすい高品質な工具です。

LONG NOSE w/ CUTTER
ラジオペンチ



ITEM 74002

ANGLED TWEEZERS
ツル指ピンセット



ITEM 74003

12

フロントダンパーの取り付け
Attaching front dampers
Einbau der vorderen Stoßdämpfer
Fixation des amortisseurs avant

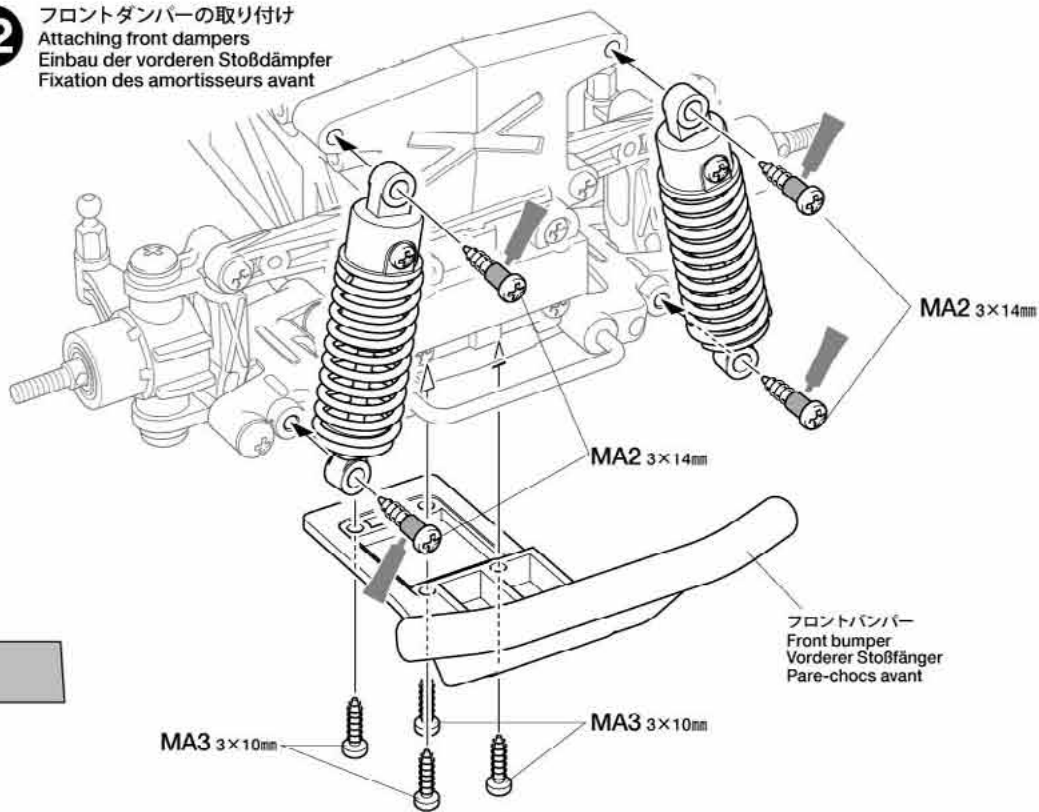

13

《リヤダンパー》
Rear dampers
Hinteren Stoßdämpfer
Amortisseurs arrière

★2個作ります。
★Make 2.
★2 Satz anfertigen.
★Faire 2 jeux.

MA18 ★下図の長さに切って使用します。
★Cut as shown below.
★Wie untenstehend zuschneiden.
★Découper comme ci-dessous.

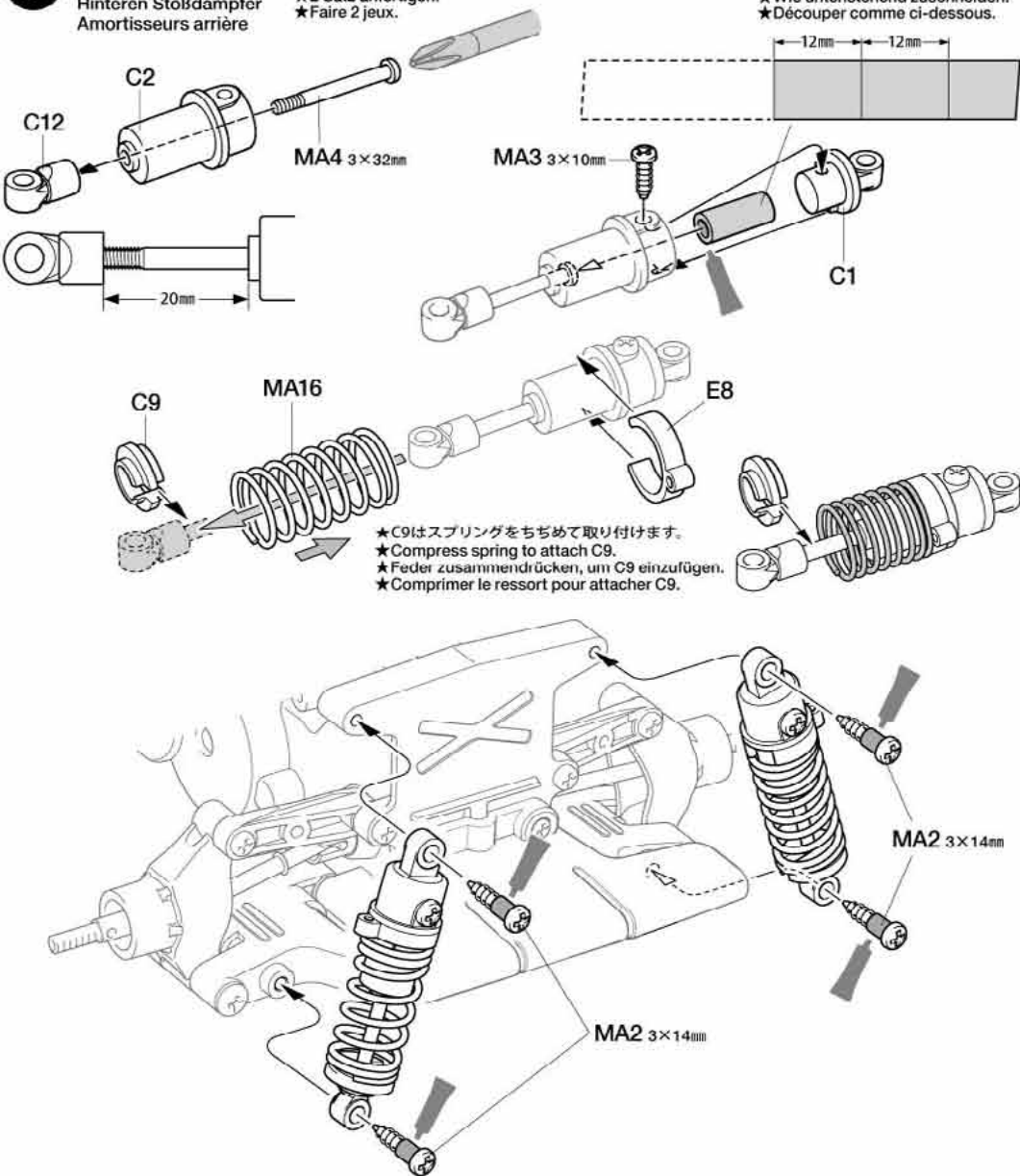

14

- MA3** ×3 3×10mm タッピングビス
Tapping screw
Schneidschraube
Vis décolletée
- MB1** ×1 2.6×10mm タッピングビス
Tapping screw
Schneidschraube
Vis décolletée
- MB11** ×1 2.6×10mm ハインドビス
Screw
Schraube
Vis
- MB12** ×1 3×10mm 丸ビス
Screw
Schraube
Vis
- MB4** ×2 3mm ワッシャー
Washer
Beilagscheibe
Rondelle
- MB6** ×2 5mm ビロ-ボール
Ball connector
Kugelfkopf
Connecteur à rotule

Checking R/C equipment

- ① Install batteries.
- ② Extend receiver antenna.
- ③ Connect charged battery.
- ④ Switch on transmitter.
- ⑤ Switch on receiver.
- ⑥ Trims in neutral.
- ⑦ Switch transmitter to reverse for steering servo.
- ⑧ Steering wheel in neutral.
- ⑨ Servo in neutral position.
- ⑩ After attaching servo saver, switch off R/C units and disconnect connectors.

Überprüfen der RC-Anlage (Siehe Bild rechts.)

- ① Batterien einlegen.
- ② Empfängerantenne ausrollen.
- ③ Voll aufgeladenen Akku verbinden.
- ④ Sender einschalten.
- ⑤ Empfänger einschalten.
- ⑥ Trimmhebel neutral stellen.
- ⑦ Schalter für Lenkservo (Servo-Reverse)
- ⑧ Lenkrad neutral stellen.
- ⑨ Servo in Neutralstellung.
- ⑩ Nachdem der Servo-Saver angebracht ist, die RC-Einheit ausschalten und die Stecker abziehen.

Vérification de l'équipement R/C

- ① Mettre en place les piles.
- ② Déployer l'antenne du récepteur.
- ③ Charger complètement la batterie.
- ④ Allumer l'émetteur.
- ⑤ Allumer le récepteur.
- ⑥ Placer les trims au neutre.
- ⑦ Position "Reverse" pour le servo de direction.
- ⑧ Le volant de direction au neutre.
- ⑨ Servo au neutre.
- ⑩ Après installation du sauve-servo, éteindre l'ensemble R/C et débrancher les connecteurs.

14 ラジオコントロールメカのチェック Checking R/C equipment Überprüfen der RC-Anlage Vérification de l'équipement R/C



★ご使用のプロボセット付属の取扱説明書をよく読んでからお使いください。
★Refer to the manual included with R/C unit.
★Die bei der RC-Anlage enthaltene Anleitung beachten.
★Se référer au manual inclus avec l'équipement R/C.

- ★番号の順にチェックし、必ずサーボのニュートラルを確認して組みたててください。
★Make sure the servo is in neutral prior to assembly.
★Servo vor dem Einbau in neutrale Stellung bringen.
★S'assurer que le servo est au neutre avant assemblage.

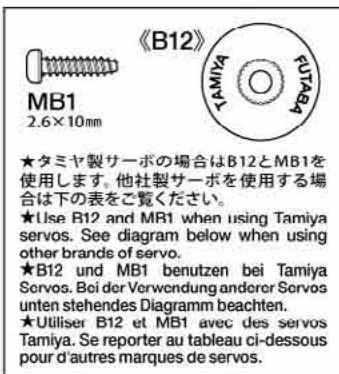
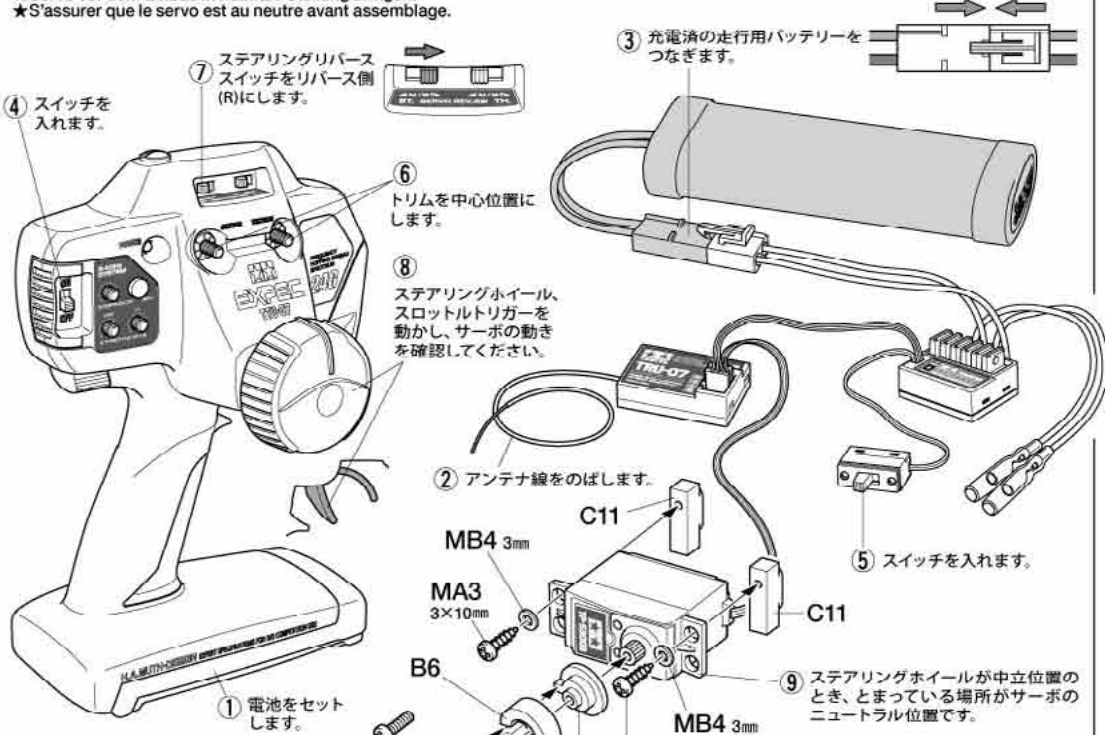

★右図の寸法が14mm以下の時はC11を逆にとりつけてください。
★Note placement of C11 referring to diagram at right.
★Beachten Sie zur Anordnung von C11 die rechts stehende Darstellung.
★Positionner C11 en fonction des dessins à droite.

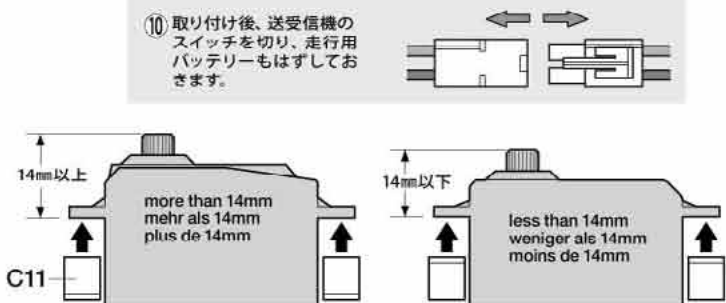
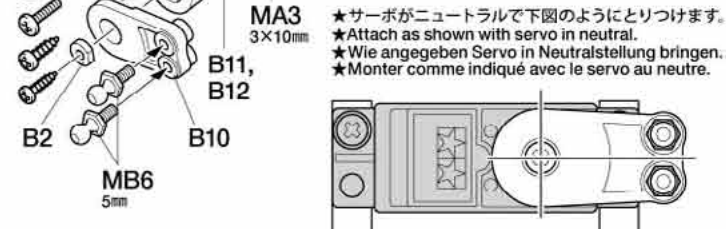

「サーボホーン用ビスの選び方」 / Selecting Servo Horn Screw Schraube des Servohorns / Choix du palonnier de servo

★他社製サーボを搭載する場合は、サーボホーン用ビスをキット付属の10mmサイズビスに交換します。この表をよく見て、4種類の中からサーボに合わせたビスを選んでください。また、これ以外のビスの場合はプロボメーカーにお問い合わせください。
★When using other brands of servo, replace servo horn screw with 10mm screw included in this kit, using this diagram to select the correct screw. If there is no suitable screw, please contact the servo manufacturer.
★Bei der Verwendung anderer Servos sollte die Schraube am Servohorn durch die beiliegende 10mm Schraube ersetzt werden. Beachten Sie das Diagramm für die Auswahl der richtigen Schraube. Ist dort keine geeignete Schraube aufgeführt, fragen Sie den Servohersteller.
★Pour d'autres marques de servos, remplacer la vis de palonnier par la vis 10mm incluse dans ce kit, en utilisant ce tableau pour choisir la vis correcte. S'il n'y a pas de vis compatible, contacter le fabricant du servo.

- ★サーボからビスを外します。
★Remove original servo horn screw.
★Originalschraube des Servohorns entfernen.
★Enlever la vis originale du palonnier.

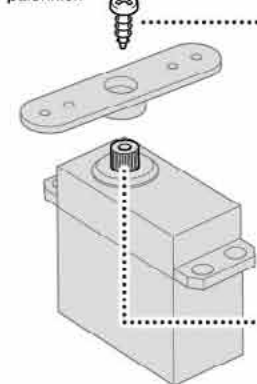

- ① ★ビスのネジ部をよく見て、ビスの種類を確認します。
★Examine screw and determine type.
★Schraube überprüfen und die Richtige auswählen.
★Examiner la vis et déterminer le type.
- ② ★下の原寸図でビスの太さを確認し、選択したビスを使います。
★Check screw thickness with diagram below. Use selected screw.
★Dicke der Schraube mit dem unten stehenden Diagramm vergleichen. Die ausgewählte Schraube nutzen.
★Vérifier l'épaisseur de la vis sur le tableau ci-dessous. Utiliser la vis choisie.

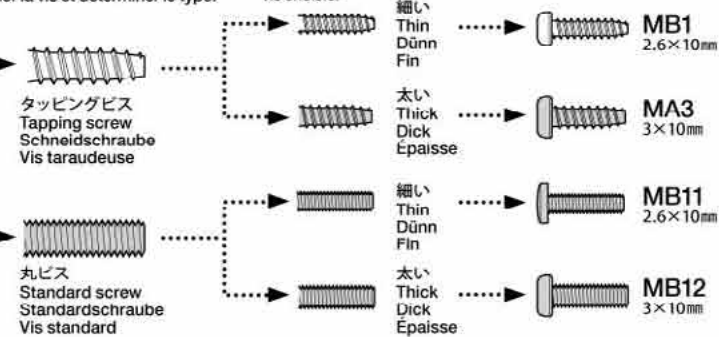

- ★使用するサーボの取り付け部に合わせて選びます。
★Match part with servo.
★Den zum Servo passenden Socket aussuchen.
★Utiliser une pièce adaptée au servo.



15

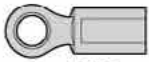

MB7 x4

5mmアジャスター
Adjuster
Einstellstück
Chape à rotule



MB9 3×37.7mm
×2
両ネジシャフト
Threaded shaft
Gewindestange
Tige filetée

15

タイロッドの取り付け
Attaching tie-rods
Einbau der Spurstangen
Fixation des biellettes

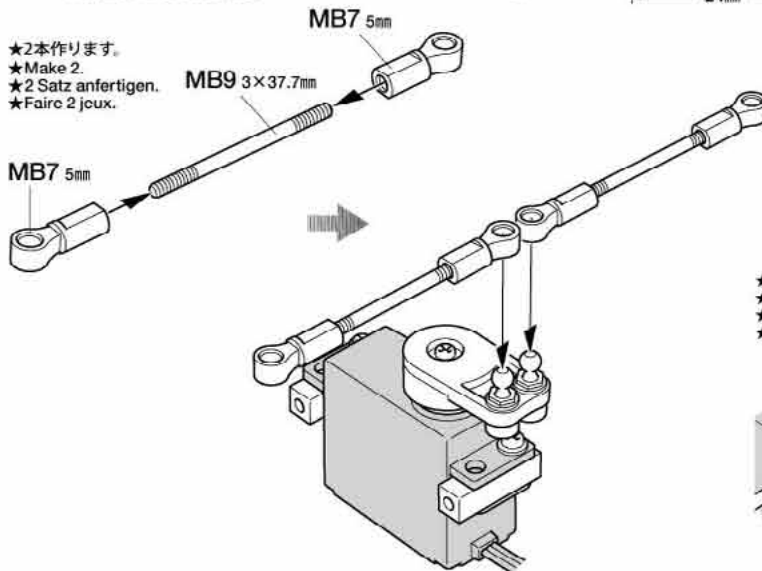

★2本作ります。
★Make 2.
★2 Satz anfertigen.
★Faire 2 jeux.

★押し込みます。
★Press in.
★Eindrücken.
★Presser.

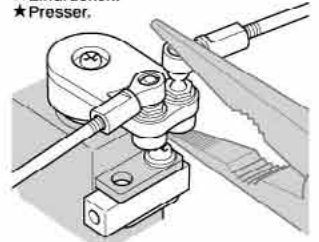

16



MA3 x10

3×10mmタッピングビス
Tapping screw
Schneidschraube
Vis décolletée



MB4 x1

3mmワッシャー
Washer
Beilagscheibe
Rondelle

16

シャーシ左側の組み立て
Left chassis
Chassis links
Châssis gauche

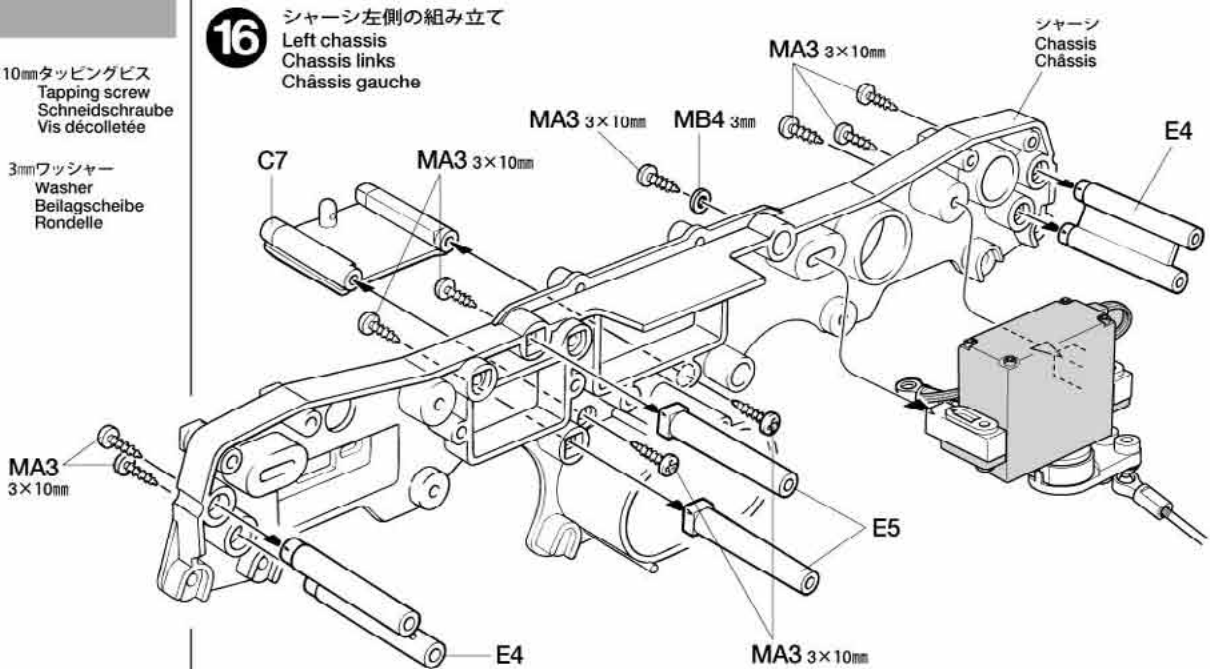

17



MA3 x6

3×10mmタッピングビス
Tapping screw
Schneidschraube
Vis décolletée

17

シャーシ右側の組み立て
Right chassis
Chassis rechts
Châssis droit

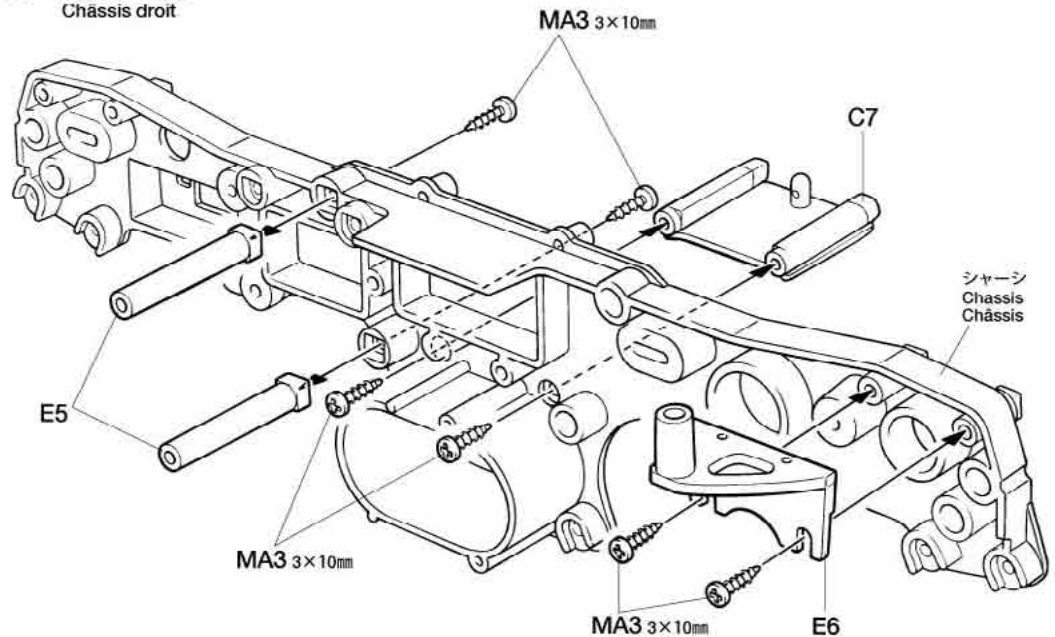

TAMIYA CRAFT TOOLS

良い工具選びは製作づくりのための第一歩。本格派をめざすモデラーにふさわしいタミヤクラフトツール。耐久性も高く、使いやすい高品質な工具です。

"BUILDER'S 8" SCREWDRIVER SET (8Pcs.)
ドライバー8本セット(ビルダーズエイト)



ITEM 74023

PRECISION CALIPER
精密ノギス



ITEM 74030

18



3×10mm タッピングビス
Tapping screw
Schneidschraube
Vis décollétée



2×8mm 丸ビス
Screw
Schraube
Vis

MB2 2×8mm

※受信機スイッチ
※Receiver switch
※Empfänger-Schalter
※Interrupteur

18

シャーシの組み立て
Chassis assembly
Chassis-Zusammenbau
Assemblage du châssis

シャーシ (左側)
Left chassis
Chassis links
Châssis gauche

シャーシ (右側)
Right chassis
Chassis rechts
Châssis droit

MA3 3×10mm

MA3 3×10mm

MA3 3×10mm

MA3 3×10mm

MA3 3×10mm

注意ステッカー (A)
Caution sticker
Aufkleber
Autocollant

19



3×10mm タッピングビス
Tapping screw
Schneidschraube
Vis décollétée

19

RCメカの取り付け
Installing R/C units
Einbau der RC-Einheit
Installation de l'ensemble R/C

※ESC (スピードコントローラー)
※Electronic speed controller
※Elektronischer Fahrregler
※Variateur de vitesse électronique

※受信機
※Receiver
※Empfänger
※Récepteur

★各コネクターをつなぎます。
★Connect.
★Einstecken.
★Connector.

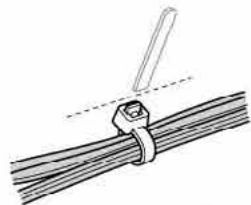

★余分な部分はニッパーなどで切り取ります。
★Cut off excess portion using side cutters.
★Überstand mit Seitenschneider abschneiden.
★Enlever la partie excédentaire avec des pinces coupantes.

★アンテナ線を通します。
★Pass antenna.
★Antennenrohr durchführen.
★Passer l'antenne.

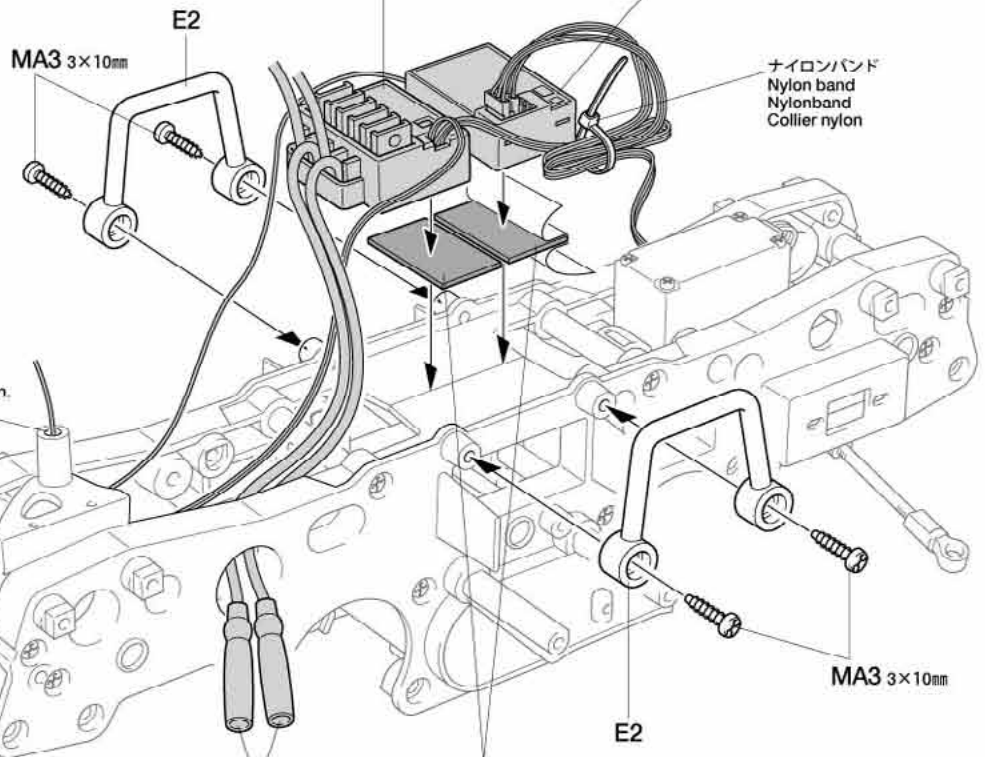

ナイロンバンド
Nylon band
Nylonband
Collier nylon

MA3 3×10mm

E2

両面テープ
Double-sided tape
Doppelklebeband
Adhésif double face

★モーター用コネクター
★Motor cable connectors
★Motorkabelanschluss
★Connecteur du moteur

タミヤニュースを読もう

タミヤニュースはモデル作りの情報誌として多くの方に愛読されています。ご希望の方は模型店でおたずね下さい。当社より定期購読する方法もあります。

20



3×10mmタッピングビス
Tapping screw
Schneidschraube
Vis taraudeuse

MA3 ×16

《モーターコードのつなぎ方》

Motor cables
Motorkabel
Câbles du moteur



ESC、アンプ側
Speed controller
Fahrtenregler
Variateur de vitesse

モーター側
Motor
Moteur

+ (プラス) コード
(赤, オレンジ, 黄)
(+) Red, orange, yellow
(+) Rot, orange, gelb
(+) Rouge, orange, jaune

黄/赤コード
Yellow / red
Gelb / rot
Jaune / rouge

- (マイナス) コード
(黒, 青)
(-) Black, blue
(-) Schwarz, blau
(-) Noir, bleu

緑/黒コード
Green / black
Grün / schwarz
Vert / noir

★コネクター部は+ (プラス)、- (マイナス) を確かめ、しっかりつないでください。
★Connect cables firmly.
★Die Kabel fest zusammenstecken.
★Connecter fermement les câbles.

《ロッドのはずし方》

How to remove MB7
Entfernen von MB7
Comment deconnecter MB7

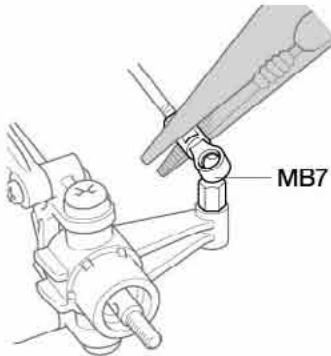

★ひねってはずします。
★Pinch with long nose pliers and twist.
★Mit Flachzange packen und drehen.
★Serrer avec des pinces à becs longs et torde.

TAMIYA CRAFT TOOLS

良い工具選びは製作づくりのための第一歩。本格派をめざすモデラーにふさわしいタミヤクラフトツール。耐久性も高く、使いやすい高品質な工具です。

CURVED SCISSORS

曲線はさみ
(プラスチック用)



ITEM 74005

DECAL SCISSORS

デカルバサミ



ITEM 74031

20

ギヤケースの取り付け
Attaching gearbox
Einbau des Getriebegehäuses
Fixation du carter

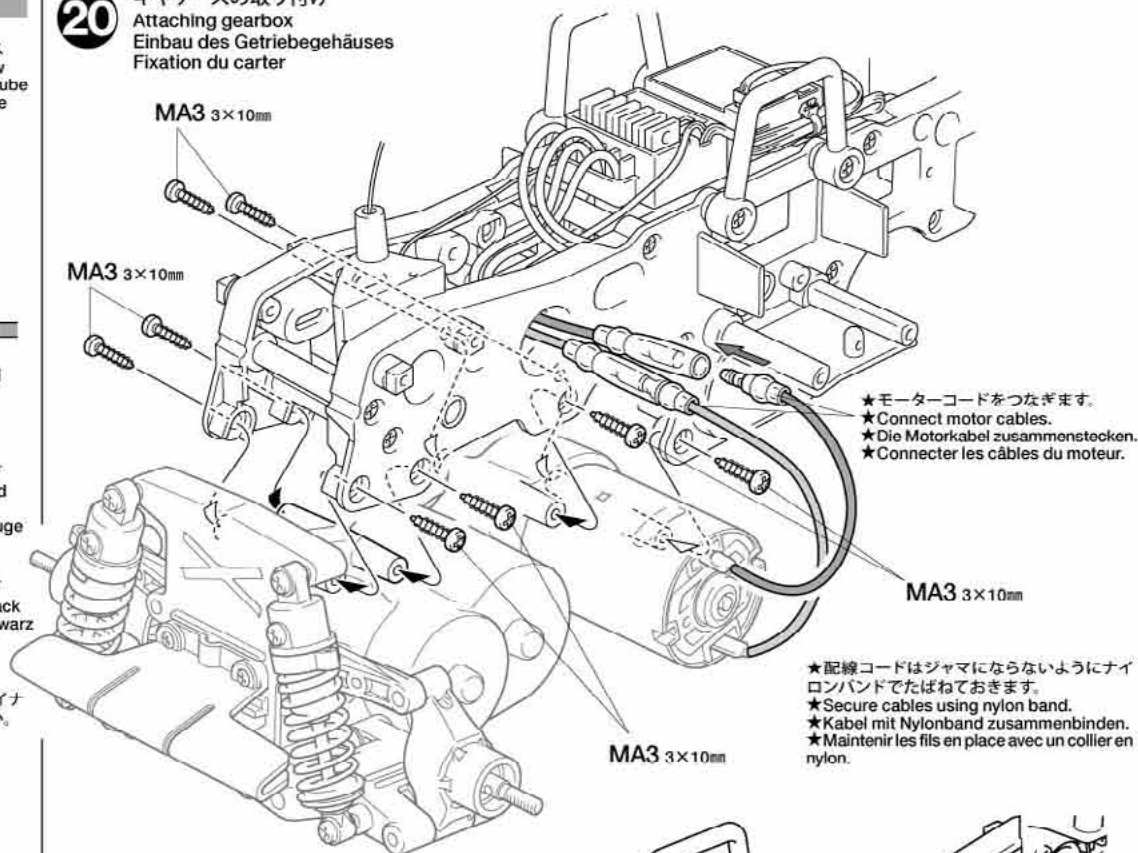

MA3 3×10mm

MA3 3×10mm

MA3 3×10mm

MA3 3×10mm

★モーターコードをつなぎます。
★Connect motor cables.
★Die Motorkabel zusammenstecken.
★Connecter les câbles du moteur.

★配線コードはジャマにならないようにナイロンバンドでたばねておきます。
★Secure cables using nylon band.
★Kabel mit Nylonband zusammenbinden.
★Maintenir les fils en place avec un collier en nylon.

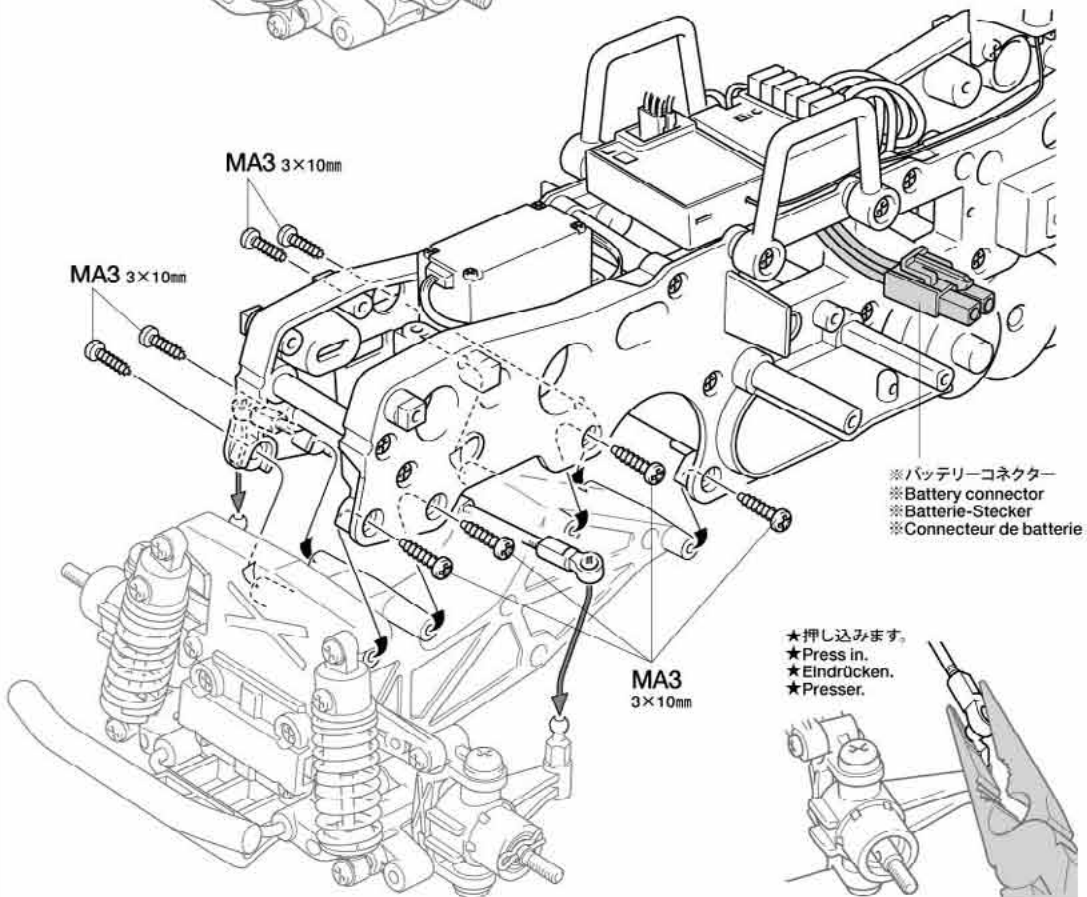

MA3 3×10mm

MA3 3×10mm

MA3 3×10mm

※バッテリーコネクター
※Battery connector
※Batterie-Stecker
※Connecteur de batterie

★押し込みます。
★Press in.
★Eindrücken.
★Presser.

《ステアリングのニュートラル位置》

Steering adjustments
Einstellung der Schubstangen
Réglage de la direction

注意!
CAUTION

★必ずサーボのニュートラルを確認してください。
★Make sure the servo is in neutral.
★Servo soll in Neutralstellung sein.
★S'assurer que le servo est au neutre.



★B9 (アップライト) が図のように少し内側にかたむくように調整します。
★Adjust so uprights face slightly inward (toe-in).
★Spurstangen so einstellen, daß die Räder vorne leicht nach innen zeigen.
★Régler pour donner une légère inclinaison.

21

- ★ホイールとタイヤは接着しないでください。
- ★Do not cement.
- ★Nicht kleben.
- ★Ne pas coller.



22

- MA3 ×4 3×10mm タッピングビス
Tapping screw
Schneidschraube
Vis décollée
- MA11 ×2 スナップピン (小)
Snap pin (small)
Federstecker (klein)
Épingle métallique (petite)
- MB3 ×2 4mm フランジロックナット
Flange lock nut
Sicherungsmutter
Ecrou nylstop à flasque
- MB5 ×2 2×10mm シャフト
Shaft
Achse
Axe

- MB8 ×1 3×32mm 両ネジシャフト
Threaded shaft
Gewindestange
Tige fileté

21

ホイールの組み立て
Wheels
Räder
Roues

《L》

- ★2個作ります。
- ★Make 2.
- ★2 Satz anfertigen.
- ★Faire 2 jeux.

左ホイール
Wheel (left)
Rad (links)
Roue (gauche)

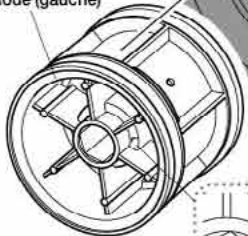

タイヤ
Tire
Reifen
Pneu

《L》



《R》

- ★2個作ります。
- ★Make 2.
- ★2 Satz anfertigen.
- ★Faire 2 jeux.

右ホイール
Wheel (right)
Rad (rechts)
Roue (droite)

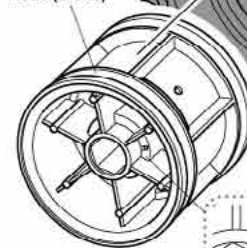

タイヤ
Tire
Reifen
Pneu

《R》



注意!
CAUTION

- ★タイヤ、ホイールには回転方向があります。組み合わせに注意してください。
- ★Note direction of wheels and tire tread patterns when assembling.
- ★Achten Sie beim Zusammenbau auf die Laufrichtung der Räder und das Reifenprofil.
- ★Notez le sens d'assemblage des roues et des sculptures des pneus.

22

フロントホイールの取り付け
Attaching front wheels
Einbau der Vorderräder
Fixation des roues avant

注意!
CAUTION

- ★スナップピン(MA11)の取り付け位置はボディに合わせて決めてください。
- ★Adjust snap pin positions according to the body.
- ★Die Position der Federstecker je nach Karosserie wählen.
- ★Régler la position des épingles en fonction de la carrosserie.

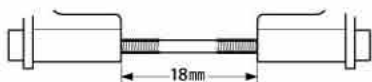
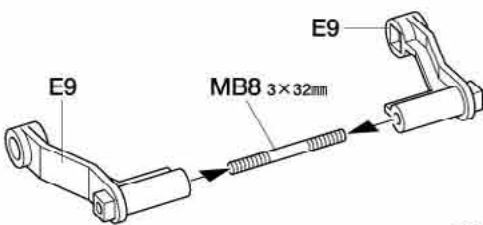

- ★ナイロン部まで締め込みます。
- ★Tighten up into nylon portion.
- ★Anziehen, bis Gewinde aus Nylon-Sicherungsteil schaut.
- ★Serrer jusqu'à la bague en nylon.

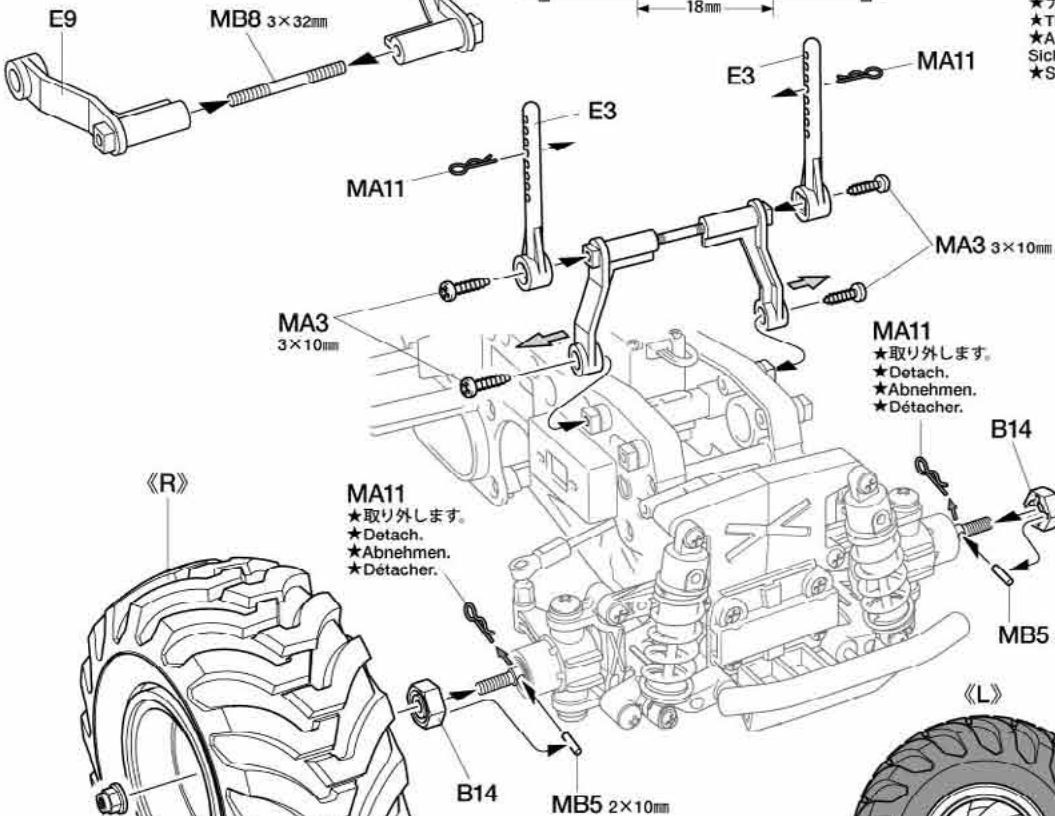
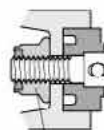

- MA11
- ★取り外します。
- ★Detach.
- ★Abnehmen.
- ★Détacher.

- MA11
- ★取り外します。
- ★Detach.
- ★Abnehmen.
- ★Détacher.

注意!
CAUTION

- ★タイヤには回転方向があります。
- ★Note tire rotation direction.
- ★Reifenmuster beachten.
- ★Noter le sens de rotation.

MB3 4mm

23

3×10mm タッピングビス
Tapping screw
Schneidschraube
Vis décollétée

MA3 ×4

スナップピン (小)
Snap pin (small)
Federstecker (klein)
Epingle métallique (petite)

MA11 ×2

1150 プラベアリング
Plastic bearing
Plastik-Lager
Palier en plastique

MA19 ×2

4mm フランジロックナット
Flange lock nut
Sicherungsmutter
Ecrou nylontop à flasque

MB3 ×2

2×10mm シャフト
Shaft
Achse
Axe

MB5 ×2



MB3 4mm

《L》

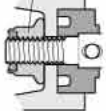

★ナイロン部まで締め込みます。
★Tighten up into nylon portion.
★Anziehen, bis Gewinde aus Nylon-Sicherungsteil schaut.
★Serrer jusqu'à la bague en nylon.

24

注意してください
CAUTION
VORSICHT
PRECAUTION



走行させない時は必ずバッテリーの
コネクターを外してください。
走行用バッテリーをつないだままで
おくと、車が暴走することがあります。
走らせないときは、必ず走行用バッテ
リーのコネクターを抜いておきます。

**DISCONNECT BATTERY WHEN NOT
USING THE MODEL**

Disconnect battery when model is not
being used, as it may result in a run
away model.

**AKKUSTECKER ABZIEHEN, WENN
DAS MODELL NICHT IN BETRIEB IST**
Akku abhängen, wenn das Modell
nicht benutzt wird, da es sich sonst
selbstständig machen kann.

**DECONNECTER LA BATTERIE
LORSQUE LE MODELE N'EST PAS
UTILISE**

Déconnecter la batterie lorsque le
modèle n'est pas utilisé pour éviter
qu'il se déplace inopinément.

23

リヤホイールの取り付け
Attaching rear wheels
Einbau der Hinterräder
Fixation des roues arrière

注意!
CAUTION

★スナップピン(MA11)の取り付け位置はボディに合わせて決めてください。
★Adjust snap pin positions according to the body.
★Die Position der Federstecker je nach Karosserie wählen.
★Régler la position des épingles en fonction de la carrosserie.

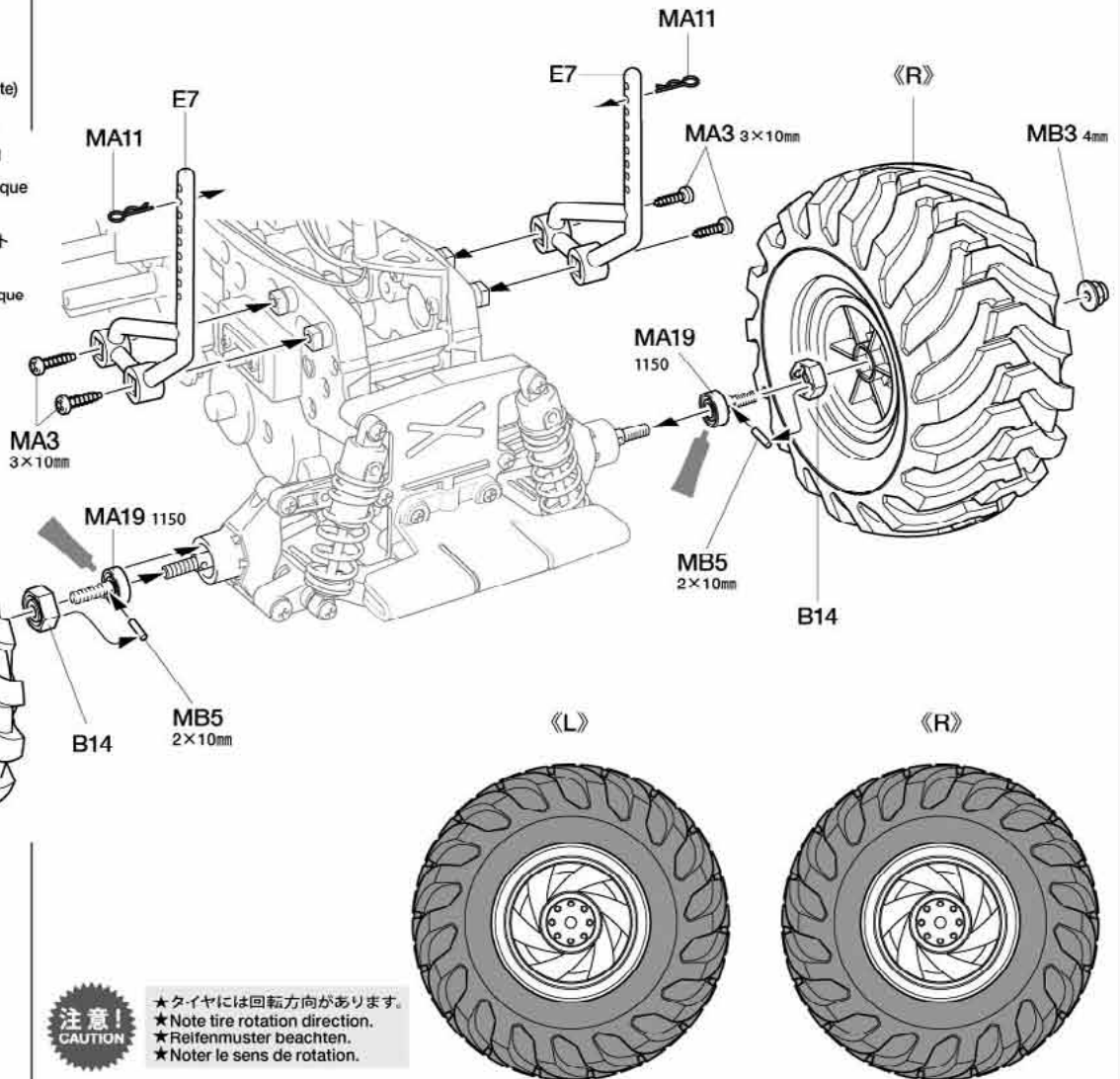

注意!
CAUTION

★タイヤには回転方向があります。
★Note tire rotation direction.
★Reifenmuster beachten.
★Noter le sens de rotation.

24

走行用バッテリーの搭載
Installing battery pack
Einlegen des Akkupacks
Installation du pack d'accus

★アンテナ線を通します。
★Pass antenna.
★Antennenrohr durchführen.
★Passer l'antenne.

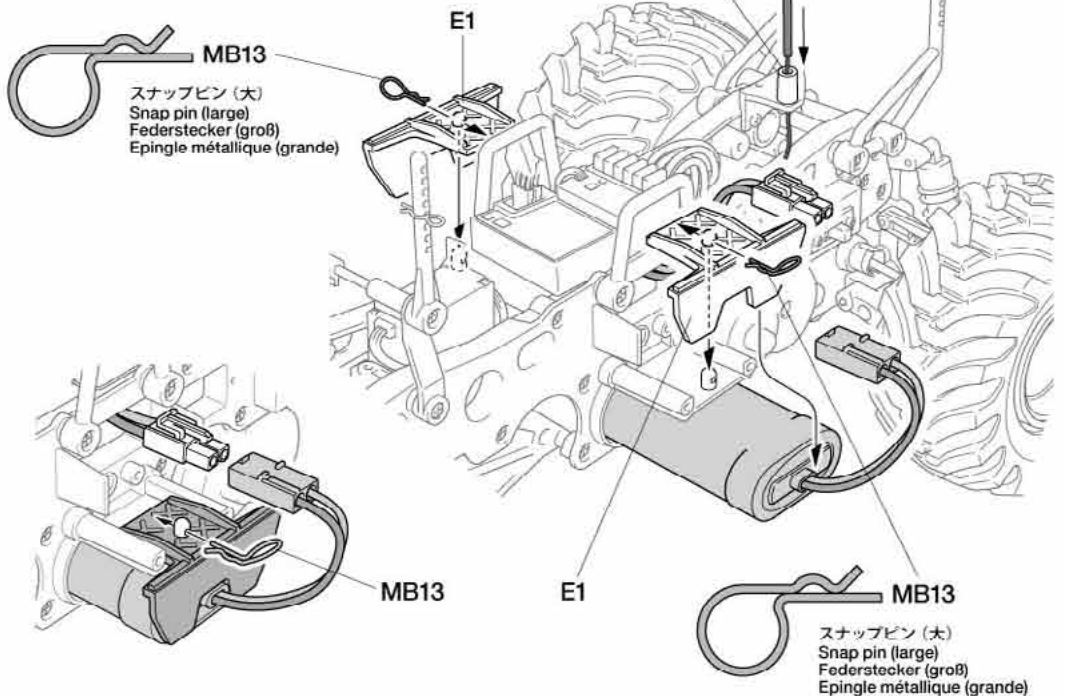

25

《ボディの切り取り》

Trimming
Zurichten
Découpe

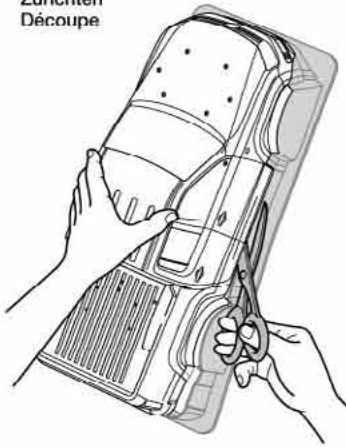

★ハサミやカッターナイフで切り取ります。
★Cut off using scissors or a modeling knife.
★Mit Messer oder Schere abschneiden.
★Découper en utilisant des ciseaux ou un cutter.

26



《塗装する前に》

★塗装前に中性洗剤で油気をおとします。水洗いをし洗剤分を洗い流して乾かしてください。

Preparing body for painting

★Wash the body thoroughly with detergent in order to remove any oil, then rinse well and allow to air dry.

Vorbereitung der Karosserie für Bemalung

★Karosserie sorgfältig mit Spülmittel abwaschen, damit Staub und ggf. Öl entfernt sind. Trocknen lassen.

Préparation de la carrosserie pour la mise en peinture

★Nettoyer entièrement la carrosserie avec du détergent, la rincer et laisser sécher.

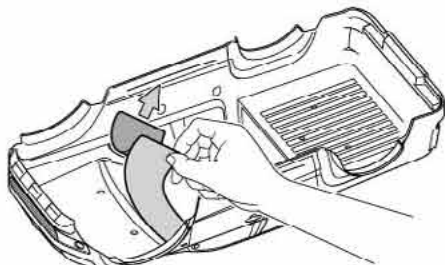

★マスキンを切り出してボディ内側からウインドウ部に貼ります。
★Cut out masking stickers and mask off windows from inside.
★Die selbstklebenden Abkleber ausschneiden und damit Fenster von innen abkleben.
★Découper les caches autocollants et masquer les vitres et feux de l'intérieur.

25

ボディの切り取り

Trimming
Zurichten
Découpe

★4mm穴をあけます。
★Make 4mm holes.
★4mm Löcher bohren.
★Perçer des trous de 4mm.

★5.5mm穴をあけます。
★Make 5.5mm holes.
★5.5mm Löcher bohren.
★Perçer des trous de 5.5mm.

ボディ
Body
Karosserie
Carrosserie

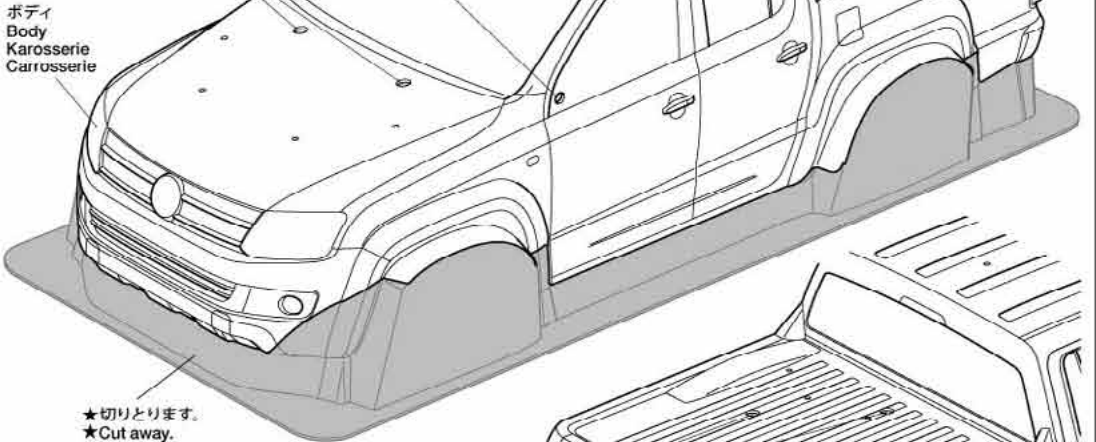

★切りとります。
★Cut away.
★Abschneiden.
★Couper.

★5.5mm穴をあけます。
★Make 5.5mm holes.
★5.5mm Löcher bohren.
★Perçer des trous de 5.5mm.

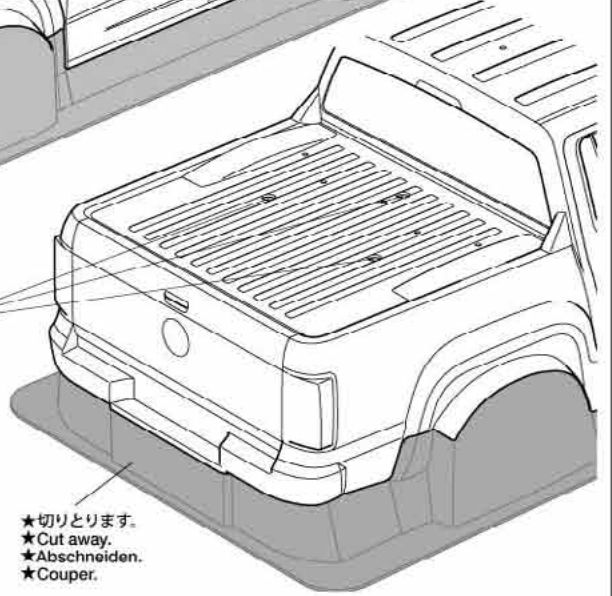

★切りとります。
★Cut away.
★Abschneiden.
★Couper.

26

マスキング

Masking
Abkleben
Masquage

PS-12 シルバー
Silver
Silber
Aluminium

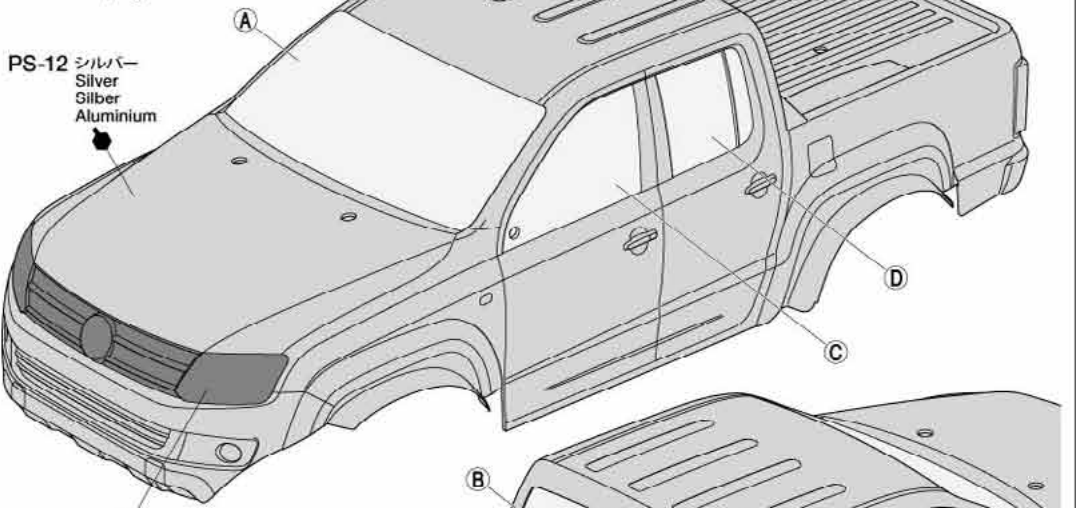

PS-5 ブラック
Black
Schwarz
Noir

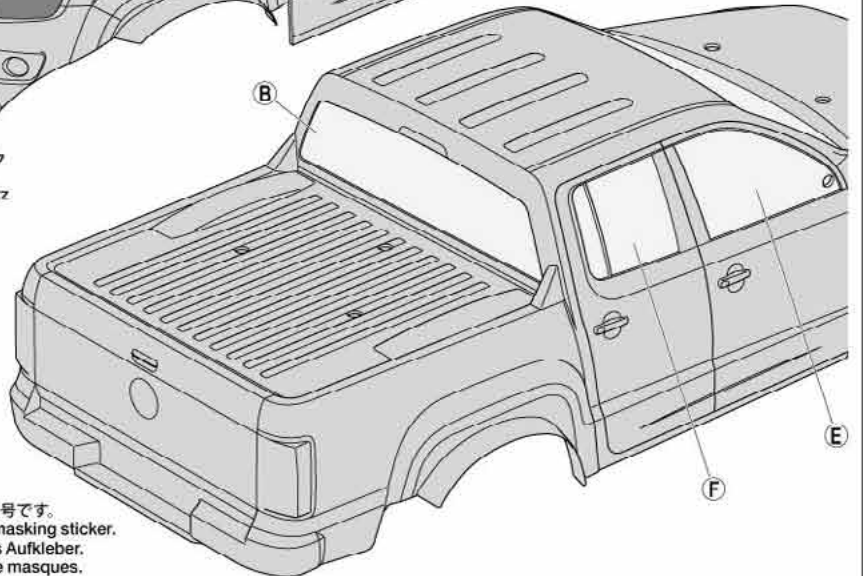

★A~Fはマスキンの番号です。
★A~F denotes number of masking sticker.
★A~F gibt die Nummer des Aufkleber.
★A~F indique le numéro de masques.

27

のマークは塗装指示のマークです。ボディの塗装にはポリカーボネート用塗料で内側から塗装してください。ミラーなどのプラスチック部品の塗装にはプラスチック用塗料をお使いください。

● This mark denotes numbers for Tamiya Paint colors. Paint body from inside using polycarbonate paints. Paint plastic parts (side mirrors) using plastic paint.

● Dieses Zeichen gibt die Tamiya Farbnummern an. Karosserie von innen mit Lexan-Farben bemalen. Plastikteile (Rückspiegel) mit Plastik-Farben bemalen.

● Ce signe indique la référence de la peinture Tamiya à utiliser. Peindre la carrosserie par l'intérieur en utilisant des peintures spéciales polycarbonate. Peindre les pièces plastique (rétroviseurs) en utilisant des peintures pour maquettes plastique.

《ポリカーボネート用タミヤカラー》 TAMIYA POLYCARBONATE PAINTS

PS-5 ●ブラック / Black / Schwarz / Noir

PS-12 ●シルバー / Silver / Silber / Aluminium

PS-31 ●スモーク / Smoke / Rauchtarten / Fumé

《プラスチック用タミヤカラー》 TAMIYA PLASTIC PAINTS

TS-17 ●アルミシルバー / Gloss aluminum / Alu-Silber / Aluminium brillant

TS-29 ●セミグロスブラック / Semi gloss black / Seidenglanz Schwarz / Noir satiné

28

《ステッカーの貼り方》

①できるだけ余白を残さずに、印刷された部分を切り抜いてください。番号のついたマークは切りとってしまうとまちがえやすいのでは順に切りとってください。

②ステッカーの端の部分を少しはがして台紙を切り取ります。台紙はつけたまま、指定された位置にあわせてステッカーを貼ります。

③残った台紙を少しずつはがしながら、場所がずれたり、ステッカーの中に気泡が残らないように注意して貼っていきます。台紙は一度に全部はがさないでください。しわができたか気泡が残る原因になります。

Stickers

① Cut stickers along colored edge so that transparent film is removed.

② Peel away the lining slightly and place the sticker in position on the body.

③ Remove the lining slowly. Be careful not to move the sticker out of position and not to leave air bubbles under the sticker.

Aufkleber

① Die Aufkleber an den bunten Kanten so ausschneiden, daß der transparente Film weg ist.

② Das Trägerpapier an einem Ende etwas abziehen und den Aufkleber an die gewünschte Stelle der Karosserie andrücken.

③ Das Trägerpapier vorsichtig abziehen. Darauf achten, dass der Aufkleber nicht verrutscht und sich keine Luftblasen darunter bilden.

Autocollants

① Découper l'autocollant au plus près de ses contours pour éliminer le film transparent.

② Soulever une partie de l'autocollant et le positionner sur la carrosserie.

③ Enlever doucement le reste du support. Veiller à ne pas déplacer l'autocollant et à ne pas laisser de bulles d'air sous l'autocollant.

27

ボディの塗装 Painting body Lackierung der Karosserie Peinture de la carrosserie

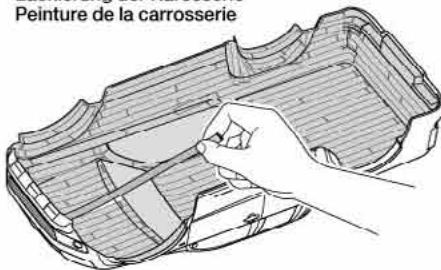

- ① ★シルバーで塗装する部分を別売のマスキングテープでマスキングします。
★Mask off areas to be painted Silver using masking tape (sold separately).
★Die mit Silber zu lackierenden Flächen mit (getrennt erhältlichem) Abklebeband abkleben.
★Masquer les parties à peindre dans Aluminium avec de la bande cache (disponible séparément).



- ③ ★ウインドウ部分のマスキングシールをはがし、お好みでPS-31(スモーク)を塗装します。
★After paint has dried, remove masking stickers from windows and paint using Smoke (PS-31).
★Nachdem Trocknen der Farbe sind die Abklebungen von den Fenstern zu entfernen und Fenster mit Rauchtarten (PS-31) zu lackieren.
★Après séchage, enlever les caches des parties vitrées et les peindre avec du Smoke (PS-31).



- ② ★ボディを内側からPS-5(ブラック)で塗装します。スプレー塗料はボディから30cmほどはなし、一度に塗らず数回に分けて塗ります。ブラックが乾いたらウインドウ以外のマスキングテープをはがし、ボディ全体をPS-12(シルバー)で塗装します。
★Paint the body from inside using Black (PS-5). Apply thin layer of spray paint 2-3 times keeping 30cm distance from body. Remove masking tape but keep windows covered. Paint using Silver (PS-12).
★Die Karosserie von innen mit Schwarz (PS-5) lackieren. Die Sprühfarbe aus einem Abstand von 30cm in dünnen Schichten 2-3 mal auftragen. Abklebeband entfernen, aber die Fenster abgedeckt lassen. Mit Silber (PS-12) lackieren.
★Peindre la carrosserie par l'intérieur avec du Noir (PS-5). Pulvériser 2 à 3 fines couches de peinture à 30cm de la carrosserie. Enlever la bande cache mais garder les vitres masquées. Peindre avec du Aluminium (PS-12).

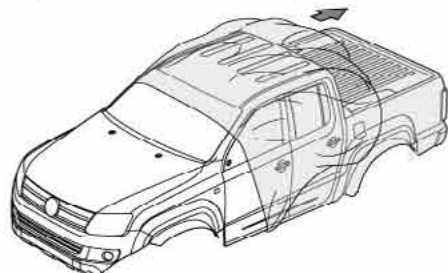

- ④ ★塗装終了後にボディ表面の保護フィルムをはがしてください。
★After completion of painting, remove protective film.
★Wenn die Farbe getrocknet ist wird der Schutzfilm entfernt.
★Une fois la peinture sèche, enlever le film de protection.

28

マーキング 1 Markings 1 Verzierung 1 Décoration 1

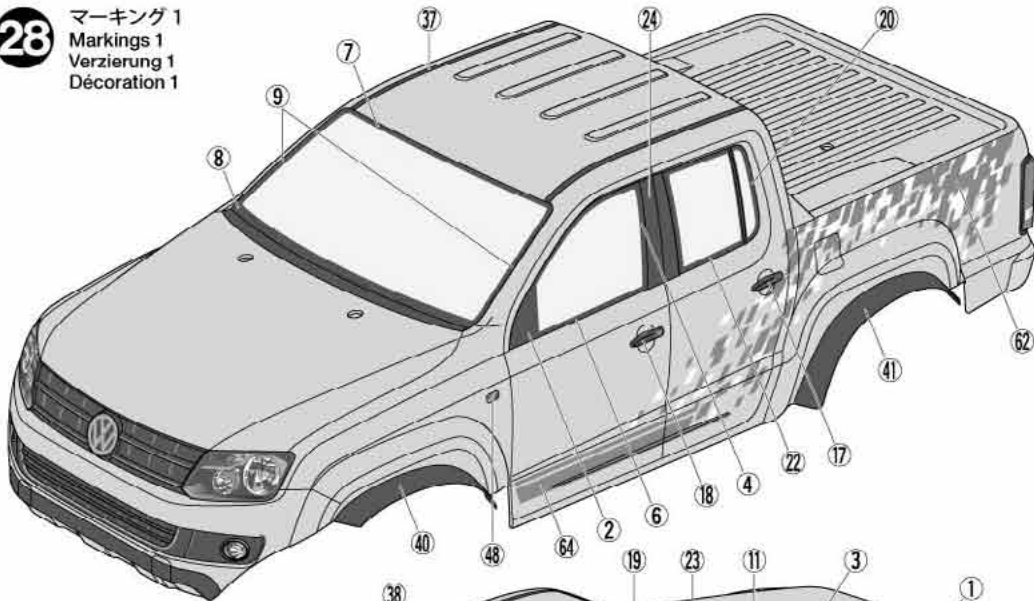

- ★マークは番号順に貼ってください。
★Apply stickers in numbered order.
★Abziehbilder der Reihenfolge nach anbringen.
★Appliquer les stickers dans l'ordre numérique.

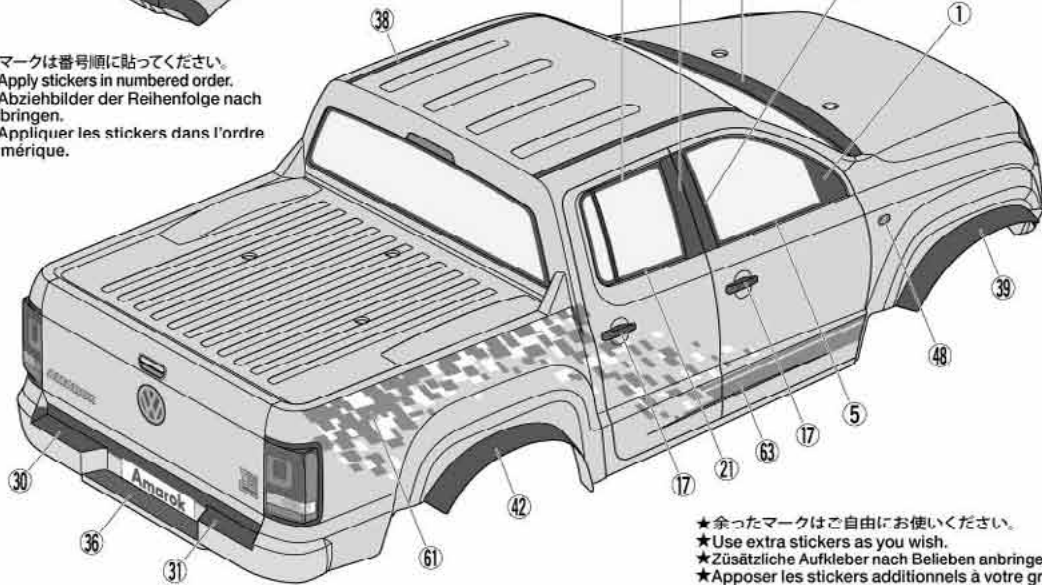

- ★余ったマークはご自由にお使いください。
★Use extra stickers as you wish.
★Zusätzliche Aufkleber nach Belieben anbringen.
★Apposer les stickers additionnels à votre gré.

30

スナップピン (小)
Snap pin (small)
Federstecker (klein)
Epingle métallique (petite)
MA11 ×2

3mm Oリング (黒)
O-ring (black)
O-Ring (schwarz)
Joint torique (noir)
MA6 ×2

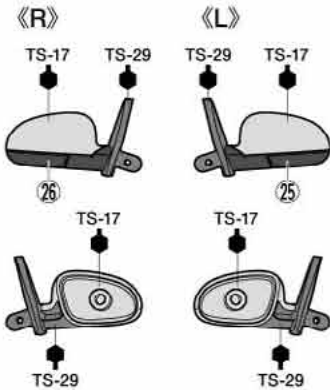

《ナンバープレート》
License plate
Nummernschild
Plaque d'immatriculation

- ★保護フィルムをはがしてください。
★Remove protective film.
★Schutzfolie abziehen.
★Enlever le film protecteur.



- ★指示のマークをはり、その後マークにあわせて切り取ります。
★Apply sticker and cut out as shown.
★Aufkleber anbringen und wie gezeigt ausschneiden.
★Apposer le sticker et découper comme montré.



31

スナップピン (小)
Snap pin (small)
Federstecker (klein)
Epingle métallique (petite)
MA11 ×4

《スナップピンの折り曲げ》
Modifying snap pins

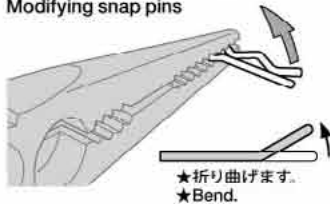

注意!
NOTICE

- ★連続走行はモーター、シャーシを傷めます。バッテリー1本分走行させたら、モーターを休ませ、各部の点検チェックをしましょう。
- ★Avoid continuous running. Allow the motor to cool and check the chassis after running for each battery's duration.
- ★Vermeiden Sie fortwährende Fahrten. Geben Sie dem Motor Zeit zum Abkühlen und überprüfen Sie das Chassis nach jeder Akku-Laufzeit.
- ★Eviter de rouler continuellement. Laissez le moteur refroidir et vérifiez le châssis après chaque pack consommé.

29

マーキング 2 / Markings 2 /
Verzierung 2 / Décoration 2

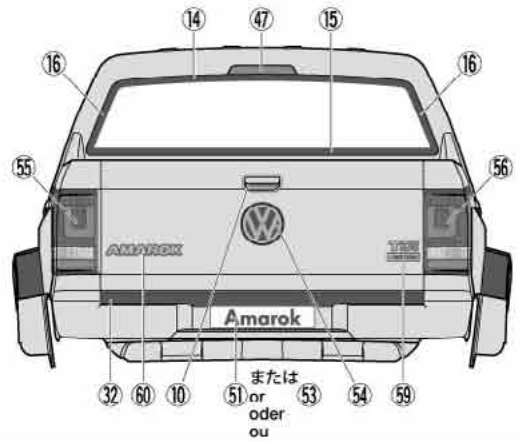
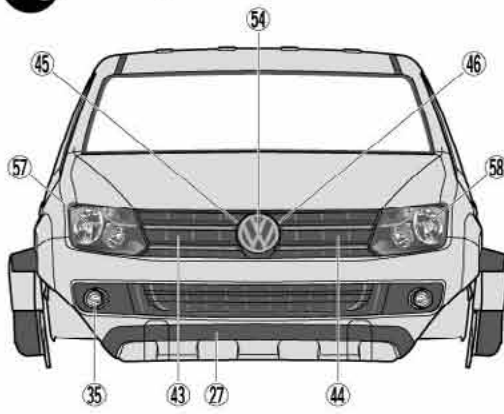

30

サイドミラーの取り付け
Attaching side mirrors
Rückspiegel-Einbau
Fixation des rétroviseurs

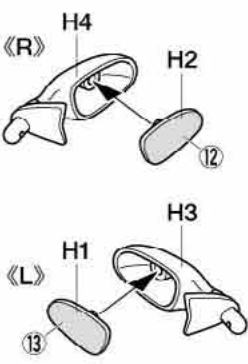

両面テープ
Double-sided tape
Doppelklebeband
Adhésif double face
20mm
5mm

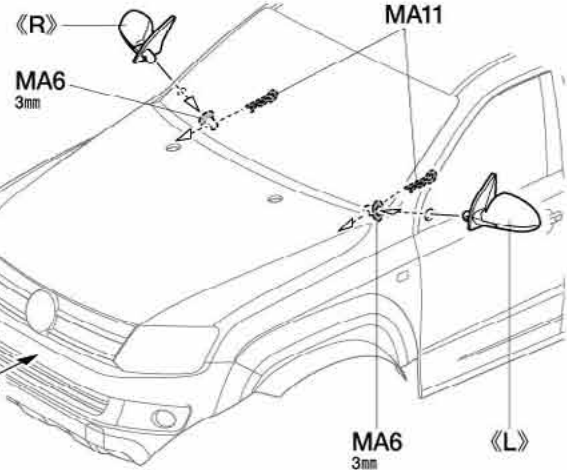

31

ボディの取り付け
Attaching body
Aufsetzen der Karosserie
Fixation de la carrosserie

- ★アンテナパイプを通します。
- ★Pass antenna.
- ★Antennekabel durchführen.
- ★Passer l'antenne.

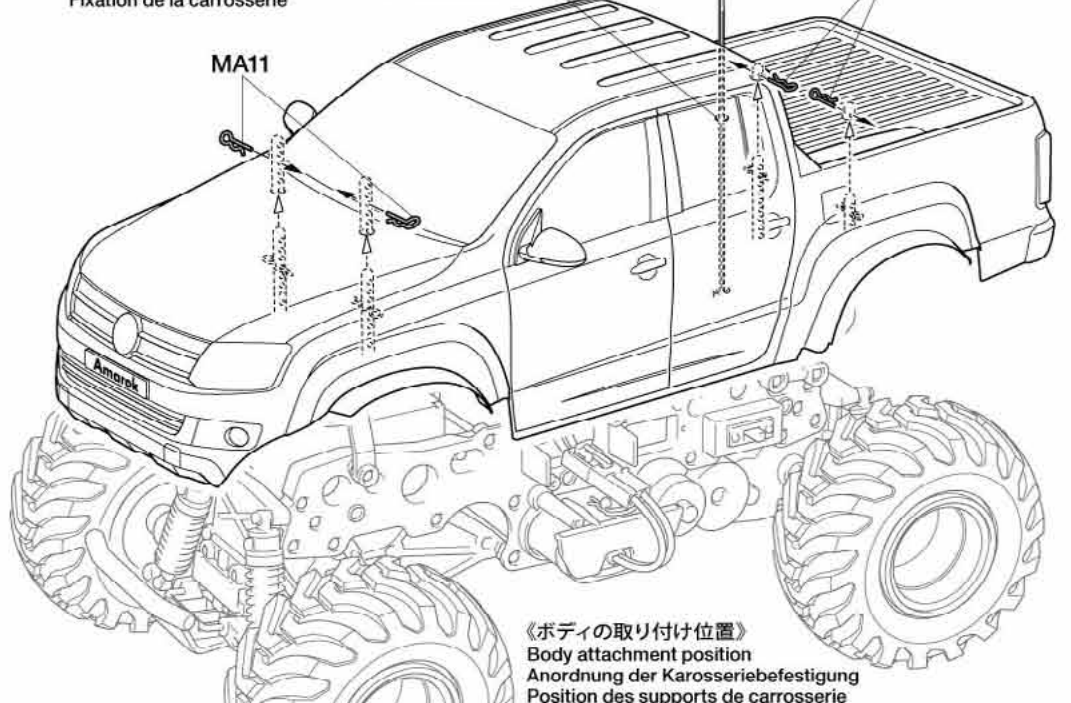

《ボディの取り付け位置》
Body attachment position
Anordnung der Karosseriebefestigung
Position des supports de carrosserie

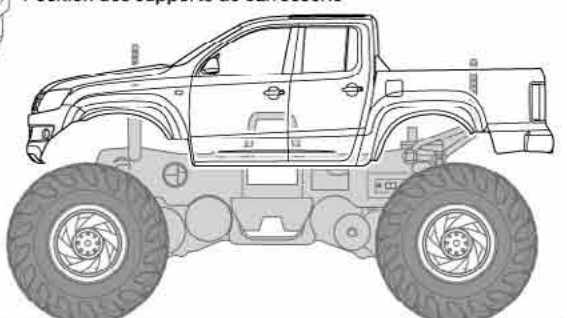

- ★スナップピンの位置は、ボディがタイヤに接触しない高さに取り付けてください。
- ★Attach the snap pins ensuring that the body does not come in contact with tires.
- ★Bringen Sie die Federstifte so an, dass die Karosserie nicht an den Rädern schleift.
- ★Fixer les épingles en s'assurant que la carrosserie n'entre pas contact avec les pneus.

《ダンパーオイルのセッティング》
別売のタミヤシリコンダンパーオイルは、RCカーのオイルダンパー用に開発された高性能オイルです。温度が変化しても粘度変化が少なく、安定したダンピング効果を発揮。幅広いダンパーセッティングが可能です。

Tamiya Silicone Damper Oil

ソフトセット SOFT SET (53443)	赤 RED	# 200
	橙 ORANGE	# 300
	黄 YELLOW	# 400
ミディアムセット MEDIUM SET (53444)	緑 GREEN	# 500
	青 BLUE	# 600
	紫 PURPLE	# 700
ハードセット HARD SET (53445)	ピンク PINK	# 800
	クリアー CLEAR	# 900
	ライトブルー LIGHT BLUE	#1000

OPTIONS

OP.155 ローフリクションダンパーセット
53155 Low Friction Aluminum Damper Set

3mm Oリング (2個)
O-ring
O-Ring
Joint torique

V4

標準オイル #600
Standard oil
Standardöl
Huile standard

MA15, MA16

OP.8 1150ラバーシールベアリング4個セット
53008 1150 Sealed Ball Bearing Set (4 pcs.)

SP.356 20・21T AVビニオンセット
50356 20T, 21T AV Pinion Gear Set

★ビニオンギヤの枚数にあわせて穴位置にモーターを取り付けます。
★Match numbered holes with pinion gear number.
★Numerierte Löcher der Anzahl der Ritzel anpassen.
★Support-moteur comportant différents percages pour permettre le réglage des différents rapports.

MA19 1150 1150ラバーシールベアリング
1150 Sealed ball bearing

MG3 1150 1150ラバーシールベアリング
1150 Sealed ball bearing

18T 20T

18.3:1 16.5:1

★モーター、ギヤにムリをかけるようなビニオン (ギヤ比) をとりつけないでください。
★Do not install a pinion gear which could strain the motor and gearbox.
★Kein Ritzel verwenden, welches an Motor oder Getriebe streift.
★Ne pas installer un pignon qui endommagerait le moteur et la transmission.

MAINTENANCE

- ギヤケースのメンテナンスをするときに、以下の組立図をご利用ください。
- Refer to these steps for gearbox maintenance.
- Für Wartungsarbeiten am Getriebe verfahren Sie bitte gemäß diesen Angaben.
- Se reporter à ces étapes pour l'entretien de la transmission.

1

MA3 ×3 3×10mm タッピングビス
Tapping screw
Schneidschraube
Vis décolletée

MG4 ×2 9mm フッシャー
Washer
Beilagscheibe
Rondelle

MG8 ×2 ベベルギヤ (大)
Large bevel gear
Kegelrad groß
Grand pignon conique

MG9 ×3 ベベルギヤ (小)
Small bevel gear
Kegelrad klein
Petit pignon conique

MG10 ×1 ベベルシャフト
Star shaft
Stern-Achse
Support de satellite

1

デフギヤの組み立て
Differential gear
Differentialgetriebe
Différentiel

MG9

MG10

MG9

MG8

MG4 9mm

デフキャリア
Differential spur gear
Differentialrad
Couronne de différentiel

MA3 3×10mm

デフカバー
Differential cover
Differential-Abdeckung
Couvercle de différentiel

MG4 9mm

MG8

★ミゾに入れます。
★Fit into grooves.
★In die Rille richtig eindrücken.
★Insérer dans les rainures.

2

MA19 ×4 1150 プラベアリング
Plastic bearing
Plastik-Lager
Palier en plastique

MG3 ×2 1150 メタル
Metal bearing
Metall-Lager
Palier en métal

2

《カウンターギヤ (小)》
Counter gear (small)
Vorgelege-Rad (klein)
Pignon intermédiaire (petit)

《カウンターギヤ (中)》
Counter gear (medium)
Vorgelege-Rad (mittel)
Pignon intermédiaire (moyenne)

《カウンターギヤ (大)》
Counter gear (large)
Vorgelege-Rad (groß)
Pignon intermédiaire (grand)

MG3 1150

MA19 1150

MA19 1150

MA19 1150

カウンターギヤ (小)
Counter gear (small)
Vorgelege-Rad (klein)
Pignon intermédiaire (petit)

カウンターギヤ (中)
Counter gear (medium)
Vorgelege-Rad (mittel)
Pignon intermédiaire (moyenne)

カウンターギヤ (大)
Counter gear (large)
Vorgelege-Rad (groß)
Pignon intermédiaire (grand)

- 3**
- 3×10mmタッピングビス
Tapping screw
Schneidenschraube
Vis décollée
- MA3** ×5

- 1150プラベアリング
Plastic bearing
Plastik-Lager
Palier en plastique
- MA19** ×2

- MG5** 5×50mmシャフト
×2
Shaft
Achse
Axe

- MG6** 5×34mm/パイプ
×1
Tube
Rohr

3 ギヤケースの組み立て
Gearbox assembly
Zusammenbau des Getriebegehäuses
Assemblage du carter de transmission

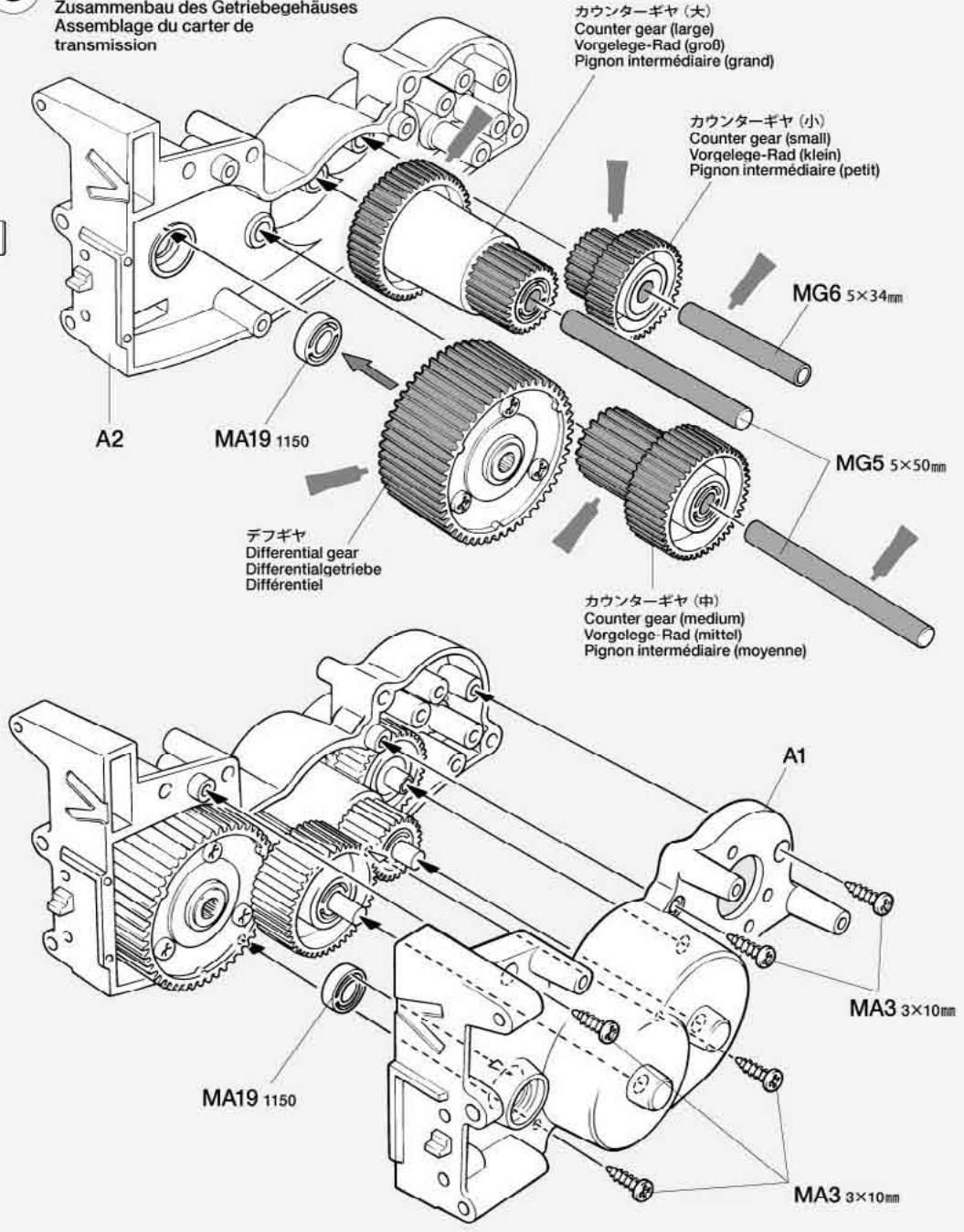

- 4**
- MG1** ×2
3×25mm丸ビス
Screw
Schraube
Vis

- MG2** ×1
3×3mmイモネジ
Grub screw
Madenschraube
Vis pointeau

- MG7** ×1
18Tピニオンギヤ
Pinion gear
Motorritzel
Pignon moteur

4 モーターの取り付け
Attaching motor
Motor-Einbau
Fixation du moteur

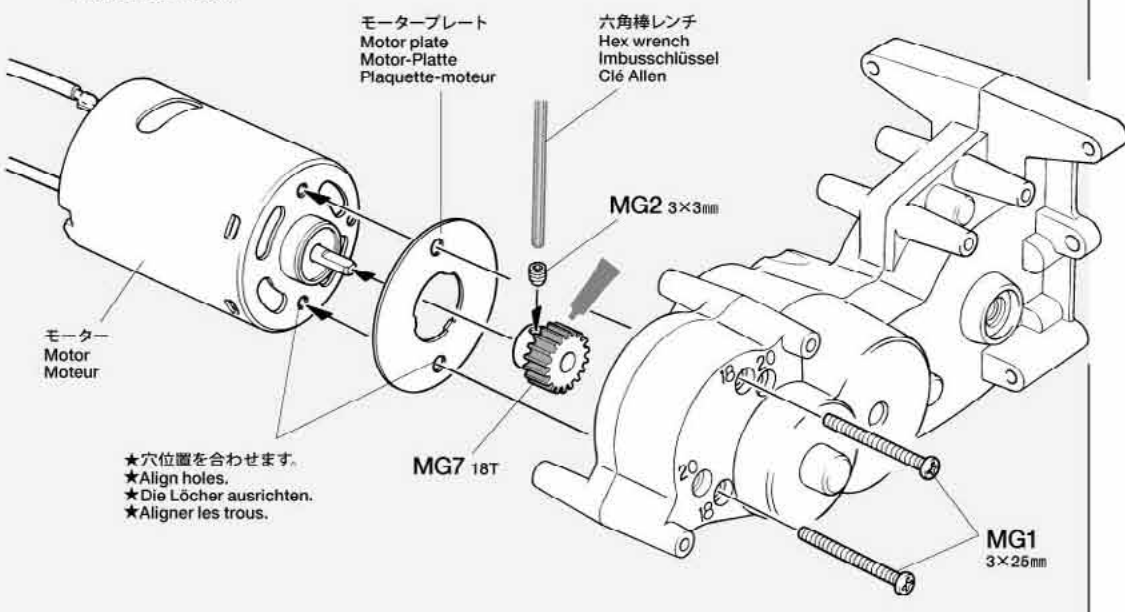

★穴位置を合わせます。
★Align holes.
★Die Löcher ausrichten.
★Aligner les trous.

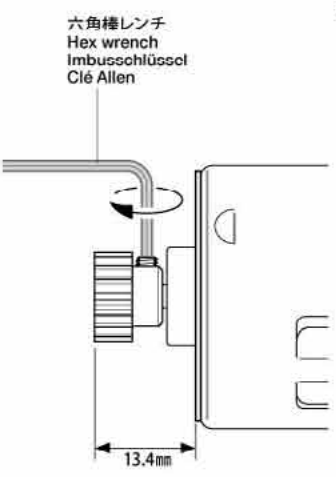

VOLKSWAGEN AMAROK CUSTOM LIFT

●走らせない時はバッテリーを必ずはずしておきましょう。

SAFETY PRECAUTIONS

Follow the outlined rules for safe radio control operation.

- Avoid running the car in crowded areas and near small children.
- Make sure that no one else is using the same frequency in your running area. Using the same frequency at the same time can cause serious accidents, whether it's driving, flying, or sailing.
- Avoid running in standing water and rain. If R/C unit, motor, or battery get wet, clean and dry thoroughly in a dry shaded area.

R/C OPERATING PROCEDURES

- ①Switch on transmitter. If using a transmitter with an extending antenna, fully extend.
- ②Switch on receiver.
- ③Inspect operation using transmitter before running.
- ④Adjust steering servo and trim so that the model runs straight with transmitter in neutral.
- ⑤Reverse sequence to shut down after running.
- ⑥Make sure to disconnect/remove all batteries.
- ⑦Completely remove sand, mud, dirt etc.
- ⑧Apply grease to suspension, gears, bearings, etc.
- ⑨Store the car and battery pack separately when not in use.

TIPS ZUR SICHERHEIT

Beachten Sie die folgenden Richtlinien für fehlerfreien Betrieb.

- Vermeiden Sie das Fahren des Autos an überfüllten Plätzen und in der Nähe von kleinen Kindern. Gebrauchen Sie nie die Straße für R/C Rennen.
- Prüfen Sie, daß niemand in der Umgebung dieselbe Frequenz benutzt, denn dadurch können Unfälle entstehen - sowohl beim Fahren, Fliegen oder Segeln.
- Vermeiden Sie das Fahren durch Pfützen und während Regen. Wenn das R/C Fahrzeug, der Motor oder die Batterien naß werden, müssen Sie alles sorgfältig im Trockenen säubern und reinigen.

KONTROLLEN VOR DER FAHRT

- ①Sender einschalten. Wenn Sie einen Sender mit Teleskopantenne benutzen, dieses ganz ausziehen.
- ②Empfänger einschalten.
- ③Die Funktion vor Abfahrt mit dem Sender überprüfen.
- ④Richten Sie das Lenkservo durch Einstellung am Gestänge so ein, daß das Modell bei neutraler Sender-Trimmung geradeaus fährt.
- ⑤Nach dem Fahrbetrieb in umgekehrter Reihenfolge vorgehen.
- ⑥Die Batterien herausnehmen bzw. abklemmen.
- ⑦Entfernen Sie Sand, Matsch, Schmutz etc.
- ⑧Fetten Sie die Aufhängung, Getriebe, Federungen etc. ein.
- ⑨Bei Nichtgebrauch Auto und Akkus getrennt verwahren.

MESURES DE SECURITE

Veillez respecter impérativement les règles de sécurité suivantes lors de l'utilisation de votre ensemble R/C.

- Eviter de faire évoluer la voiture à proximité de jeunes enfants ou dans la foule. Ne jamais utiliser sur la voie publique!
- Assurez-vous que personne d'autre n'utilise la même fréquence sur le même terrain que vous. Utiliser la même fréquence en même temps peut être source de sérieux accidents, pendant la conduite, le vol ou la navigation des modèles R/C.
- Ne jamais faire évoluer le modèle sous la pluie ou sur une surface mouillée. Si le moteur, les accus, le récepteur ou les servos prenaient l'humidité, les nettoyer avec un chiffon et les laisser sécher.

PROCEDURE DE MISE EN MARCHÉ

- ①Allumer l'émetteur. Déployer entièrement l'antenne de l'émetteur, s'il en est doté.
- ②Mettre en marche le récepteur.
- ③Vérifiez la bonne marche de votre radiocommande avant de rouler.
- ④Le trim de direction doit être réglé pour que manche au neutre, le modèle évolue en ligne droite.
- ⑤Faites les opérations inverses après utilisation de votre ensemble R/C.
- ⑥Assurez-vous que les batteries soient bien débranchées et sortez-les du modèle.
- ⑦Enlever sable, poussière, boue etc...
- ⑧Graisser les pignons, articulations...
- ⑨Rangez la voiture et les accus séparément.

《RCカーの走らせかた》

★この走らせかたの順番はかならず守ってください。スイッチのON/OFFの順番を間違えると他の電波の混信によってRCカーが暴走する場合があります。



- ① スイッチをONにします。アンテナ付き送信機の場合はアンテナをのばしてください。

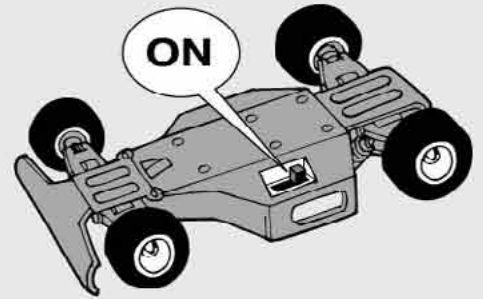

- ② 次にRCカー側のスイッチをONにしてください。



- ③ 走らせる前にRCカーを台の上に乗せ、各部の動きをチェックします。

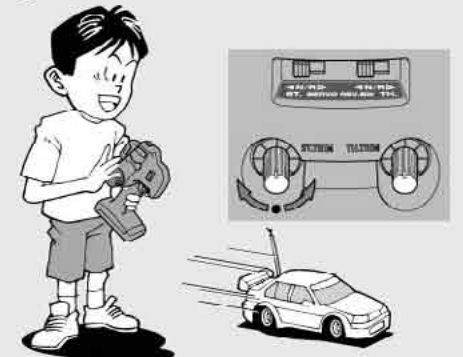

- ④ ステアリングを使わず走らせてみます。まっすぐに走らない場合はステアリングトリムを使って調節してください。

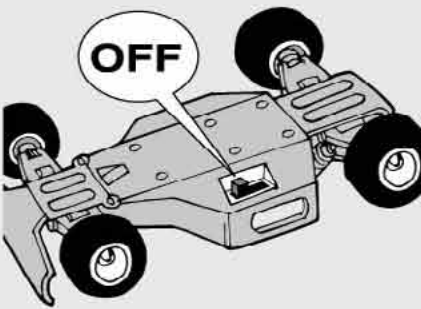

- ⑤ 走行を終わらせる時は、かならず走らせる時の逆の手順でスイッチを切っています。

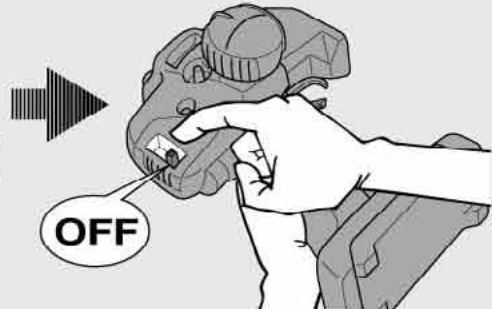

- ⑥ 走らせたと後は、かならずバッテリーをはずしておきましょう。

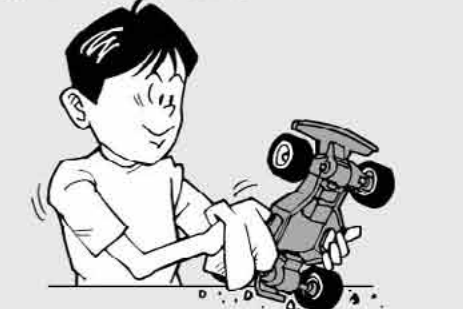

- ⑦ RCカーについての泥や砂、汚れなどはやわらかな布などできれいに拭き取りましょう。



- ⑧ ギヤや軸受け部、サスペンションなどの可動部はグリスをさしておきましょう。



- ⑨ あとかたづけをしっかりとしましょう。その時、バッテリーは別々にしておきます。



走行練習をしよう
PRACTICING
ÜBUNG
ENTRAINEMENT

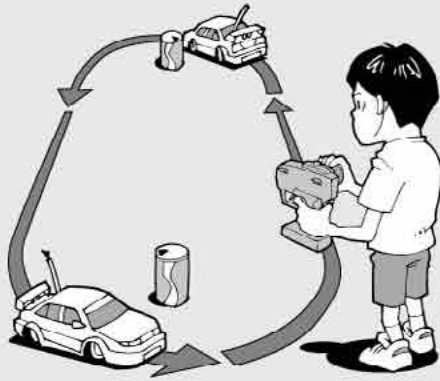

- 大きく楕円を描くように走らせてみよう。
- Practice to achieve a large regular oval.
- Üben Sie, bis Sie ein sauberes Oval fahren können.
- Exercez vous à décrire un grand ovale régulier.

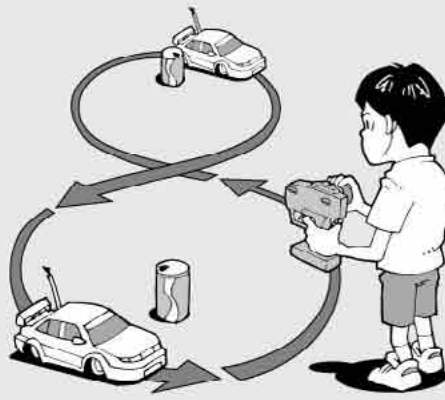

- 空き缶などを利用して、8の字を描くように走らせてみよう。
- Use empty cans etc. as pylons for figure "8" drill.
- Verwenden Sie leichte, leere Büchsen etc. als Markierung für einen 8er-Übungskurs.
- Employez des boîtes vides... comme repères pour réaliser des "8".

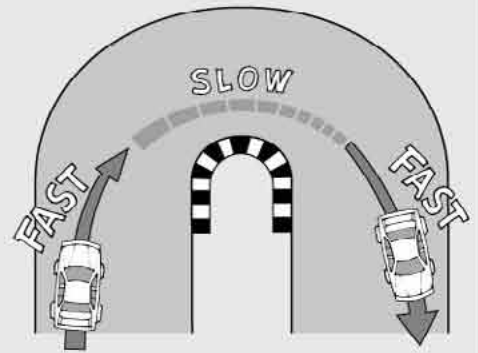

- コーナリングのやり方は、カーブに入るときに速度を落とし、曲がり終わるとともに速度を上げて行くようにしましょう。
- Decelerate when entering into a curve and pick up the speed after vertex of the curve.
- Nehmen Sie beim Einfahren in die Kurve Gas weg und beschleunigen Sie nach dem Scheitelpunkt der Kurve.
- Ralentissez à l'entrée d'une courbe et reprenez de la vitesse après le passage du milieu de la courbe.

トラブルチェック
TROUBLESHOOTING
FEHLERSUCHE
RECHERCHE DES PANNES

★おかしい?と思ったらときは、車(RCカー)を修理に出すまえに、下の表を見てトラブルチェックを行ってください。

★Before sending your R/C model in for repair, check it again using the below diagram.

★Bevor Sie Ihr Modell zur Reparatur einsenden, prüfen Sie es nochmals selbst entsprechend der folgenden Anleitung.

★Avant de renvoyer votre modèle R/C pour une réparation, vérifiez-le à nouveau en suivant ce processus.

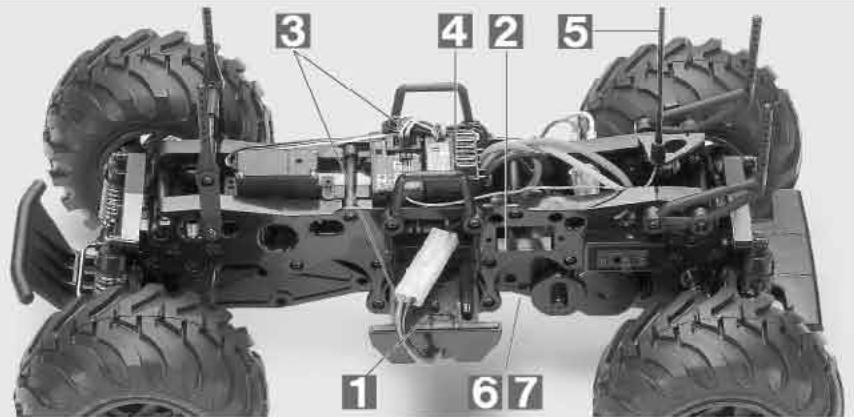

車の異常 PROBLEM PROBLEME	原因 CAUSE URSACHE	直し方 REMEDY LÖSUNG REMEDE	
車が動かない Model does not move. Modell fährt nicht. Le modèle ne démarre pas.	走行用バッテリーが充電されていますか? Weak or no battery in model. Schwache oder keine Batterien in Auto. Pack de propulsion manquant ou insuffisamment chargée.	走行用バッテリーを充電してください。 Install charged battery. Voll aufgeladene Batterien einlegen. Recharger la batterie.	1
	モーターに故障はありませんか? Damaged motor. Motorschaden. Moteur endommagé.	異音や、少しの走行で熱くなるようならモーターを交換してください。 Replace with new motor. Durch neuen Motor ersetzen. Remplacer par un nouveau moteur.	2
	コード類がやぶけてショートしていませんか? Worn or broken wiring. Verschlissene oder gebrochene Kabel. Câblage sectionné ou usé.	コードをしっかりと絶縁するか、メーカーに修理を依頼してください。 Splice and insulate wiring completely. Kabel anspleißen und gut isolieren. Vérifier et isoler le câblage.	3
	ESC (エレクトロニクススピードコントローラー) が故障していませんか? Damaged electronic speed controller. Beschädigter Fahrregler. Variateur électronique de vitesse endommagé.	ご使用のメーカーにお問い合わせください。 Ask manufacturer to repair. Erkundigen Sie sich über Reparaturmöglichkeit beim Hersteller. Faites réparer par le S.A.V. du fabricant.	4
思うように走らない No control. Keine Kontrolle. Perte de contrôle.	送信機、受信機のアンテナはのびていますか? Improper position of antenna on transmitter or model. Sender- oder Empfängerantenne ist nicht ganz herausgezogen. Problème d'antenne émetteur ou récepteur.	送信機、受信機のアンテナをのびてください。 Fully extend antenna. Antenne vollständig herausziehen. Déployer entièrement l'antenne.	5
	走行用バッテリーや、送信機の電池が少なくなっていますか? Weak or no batteries in transmitter or model. Schwache oder keine Batterien in Sender oder Auto. Accus manquants ou insuffisamment chargés dans l'émetteur ou le modèle.	走行用バッテリーは充電してください。送信機の電池は新品のものに交換してください。 Install charged or fresh batteries. Legen Sie geladene Akkus oder neue Batterien ein. Installez des accus rechargés ou des piles neuves.	1
	回転部 (ギヤなど) の組み立てがしっかり出来ていますか? Improper assembly of rotating parts. Unachtsamer Einbau drehender Teile. Mauvais assemblage des pièces en rotation.	説明図をよく見て回転部を確認、または組み立て直してください。 Reassemble them correctly referring to the instruction manual. Auseinandemehmen und gemäß Bedienungsanleitung neu zusammenbauen. Réassemblez correctement en vous référant au manuel d'instructions.	6
	可動部がグリスアップされていますか? Improper lubrication on rotating parts. Drehende Teile unzureichend geschmiert. Mauvaise lubrification des pièces en rotation.	可動部にグリスをつけてください。 Apply grease. Fetten. Graisser.	7
近くで別のRCモデルを操縦していませんか? Another R/C model using same frequency. Ein anderes RC-Modell fährt auf der gleichen Frequenz. Un autre modèle R/C est sur la même fréquence.	場所を変えるか、少し時間をおきます。 Try a different location to operate your model. Das Auto an einem anderen Ort fahren lassen. Essayez un autre endroit pour faire rouler votre modèle R/C.		

PARTS

不要部品
Not used
Nicht verwenden
Non utilisées

★製品改良のためキットは予告なく仕様を変更することがあります。
★Specifications are subject to change without notice.
★Technische Daten können im Zuge ohne Ankündigung verändert werden.
★Caractéristiques pouvant être modifiées sans information préalable.

B PARTS ×1 50736

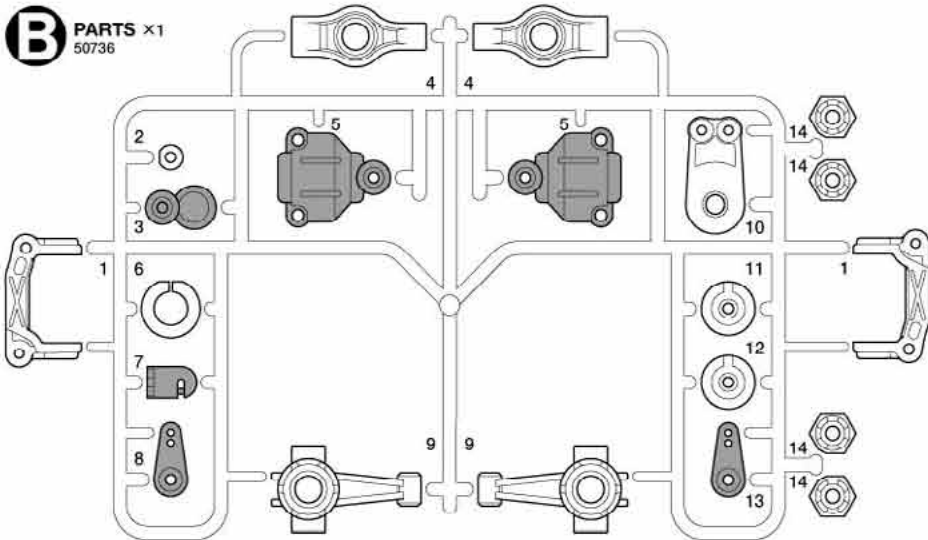

フロントバンパー……………×1
Front bumper 19335744
Vorderer Stoßfänger
Pare-chocs avant

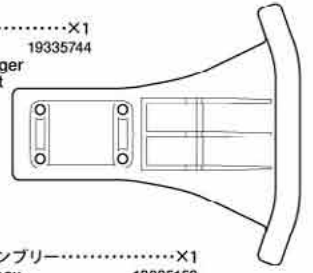

ギヤケースアッセンブリ……………×1
Assembled gearbox 18085153
Zusammengebautes Getriebegehäuse
Carter assemblé

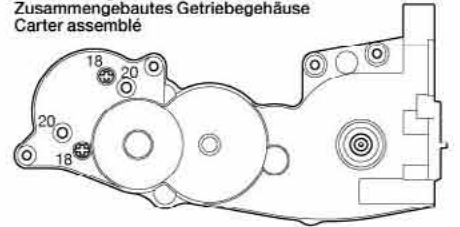

C PARTS ×2 50737

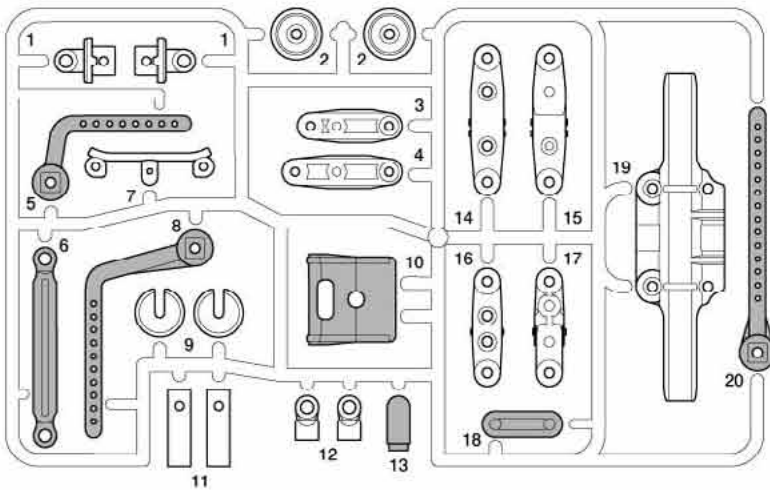

D PARTS ×1 19005735

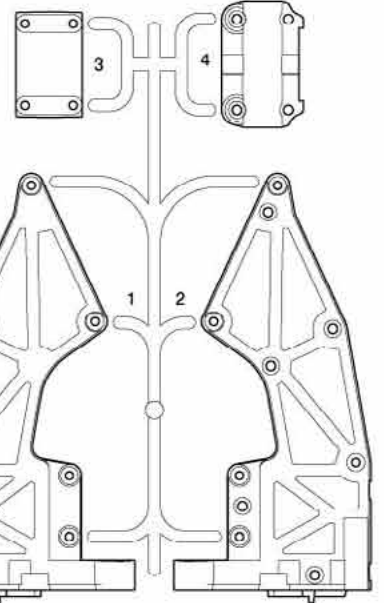

E PARTS ×2 10005/14

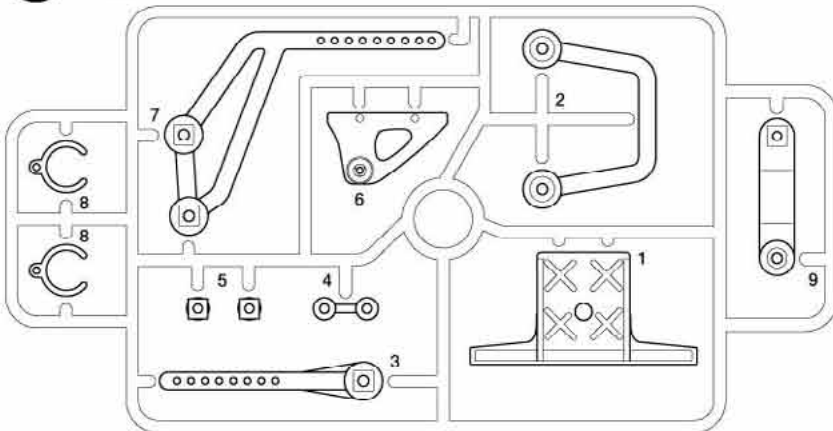

H PARTS ×1 19000/62

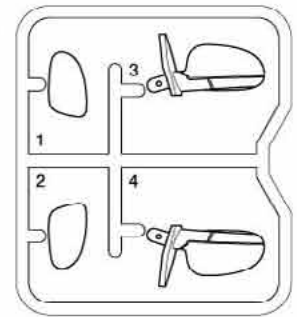

タイヤ……………×4
Tire 19401968
Reifen
Pneu

ステッカー……………×1
Sticker 19495853
Aufkleber

マスクシール……………×1
Masking Sticker 19495853
Aufkleber
Cache

シャーシ……………×2
Chassis 10445718
Châssis

ボディ……………×1
Body 11825855
Karosserie
Carrosserie

注意ステッカー……………×1
Caution sticker
Aufkleber
Autocollant

アンテナパイプ……………×1
Antenna pipe 16095010
Antennenrohr
Gaino d'antenne

左ホイール……………×2
Wheel (left) 10440666
Rad (links)
Roue (gauche)

右ホイール……………×2
Wheel (right) 10440666
Rad (rechts)
Roue (droite)

A 1~13

MA1 ×4
84175

4×11.5mm 段付ビス
Step screw
Paßschraube
Vis décolletée

MA2 ×16
50582

3×14mm 段付タッピングビス
Step screw
Paßschraube
Vis décolletée

MA3 ×30
19804392

3×10mm タッピングビス
Tapping screw
Schneidschraube
Vis taraudeuse

MA4 ×4
19805384

3×32mm 丸ビス
Screw
Schraube
Vis

MA5 ×4
19805756

3×32mm スクリューピン
Screw pin
Schraubzapfen
Cheville à vis

MA6 ×2
84195

3mm Oリング (黒)
O-ring (black)
O-Ring (schwarz)
Joint torique (noir)

MA7 ×2
19805976

3×46mm スクリューピン
Screw pin
Schraubzapfen
Cheville à vis

PARTS

A

- MA8** ×2
19805825
5mmピローボール (長)
Ball connector (long)
Kugelkopf (lang)
Connecteur à rotule (long)
- MA9** ×1
19805368
ギヤボックスジョイント (長)
Gearbox joint (long)
Getriebegehäuse-Gelenk (lang)
Accouplement de pont (long)
- MA10** ×1
19805368
ギヤボックスジョイント (短)
Gearbox joint (short)
Getriebegehäuse-Gelenk (kurz)
Accouplement de pont (court)
- MA11** ×2
50197
スナップピン (小)
Snap pin (small)
Federstecker (klein)
Epingle métallique (petite)

- MA12** ×2
50883
ドライブシャフト
Drive shaft
Achswelle
Arbre d'entraînement

- MA13** ×2
50823
ホイールアクスル
Wheel axle
Rad-Achse
Axe de roue

- MA14** ×2
19805502
フリーホイールシャフト
Free wheel shaft
Frei laufende Radachse
Axe de roue libre

- MA15** ×2
19808057
コイルスプリング (銀)
Coil spring (silver)
Spiralfeder (silber)
Ressort hélicoïdal (aluminium)

- MA16** ×2
19805576
コイルスプリング (黒)
Coil spring (black)
Spiralfeder (schwarz)
Ressort hélicoïdal (noir)

- MA17** ×1
13485068
U型シャフト
U-shaped shaft
U-förmige Achse
Arbre en U
- MA18** ×1
18000072
ゴムパイプ
Rubber tubing
Gummirohr
Tube caoutchouc
- 六角棒レンチ×1
Hex wrench 50038
Imbusschlüssel
Clé Allen

- MA19** ×6
10555015
1150プラベアリング
Plastic bearing
Plastik-Lager
Palier en plastique
- 十字レンチ×1
Box wrench 50038
Steckschlüssel
Clé à tube
- グリス×1
Grease 87099
Fett
Graisse

B 14~31

- MA3** ×55
19804392
3×10mmタッピングビス
Tapping screw
Schneidschraube
Vis taraudeuse
- MB1** ×1
50575
2.6×10mmタッピングビス
Tapping screw
Schneidschraube
Vis taraudeuse
- MB2** ×2
19805556
2×8mm丸ビス
Screw
Schraube
Vis
- MB3** ×4
19806567
4mmフランジロックナット
Flange lock nut
Sicherungsmutter
Ecrou nylstop à flasque

- MB4** ×3
50586
3mmワッシャー
Washer
Beilagscheibe
Rondelle

- MB5** ×4
50594
2×10mmシャフト
Shaft
Achse
Axe

- MA19** ×2
10555015
1150プラベアリング
Plastic bearing
Plastik-Lager
Palier en plastique

- MB6** ×2
50592
5mmピローボール
Ball connector
Kugelkopf
Connecteur à rotule

- MB7** ×4
50596
5mmアジャスター
Adjuster
Einstellstück
Chape à rotule

- MB8** ×1
12500020
3×32mm両ネジシャフト
Threaded shaft
Gewindestange
Tige filetée

- MB9** ×2
19808211
3×37.7mm両ネジシャフト
Threaded shaft
Gewindestange
Tige filetée

- MA6** ×2
04195
3mmOリング (黒)
O-ring (black)
O-Ring (schwarz)
Joint torique (noir)

- MB11** ×1
19804394
2.6×10mmハインドビス
Screw
Schraube
Vis

- ナイロンバンド×3
Nylon band 50595
Nylonband
Coulter en nylon

- MB13** ×2
50197
スナップピン (大)
Snap pin (large)
Federstecker (groß)
Epingle métallique (grande)

- MA11** ×10
50197
スナップピン (小)
Snap pin (small)
Federstecker (klein)
Epingle métallique (petite)

- MB12** ×1
19804159
3×10mm丸ビス
Screw
Schraube
Vis

- 両面テープ×2
Double-sided tape 50171
Doppelklebeband
Adhésif double face

GEARBOX COMPOSITION

- ギヤケースアッセンブリ×1
Assembled gearbox 18085153
Zusammengebautes Getriebegehäuse
Carter assemblé

- MG1** ×2
19804285
3×25mm丸ビス
Screw
Schraube
Vis

- MA3** ×8
19804392
3×10mmタッピングビス
Tapping screw
Schneidschraube
Vis taraudeuse

- MG2** ×1
50576
3×3mmイモネジ
Grub screw
Madenschraube
Vis pointeau

- MA19** ×6
10555015
1150プラベアリング
Plastic bearing
Plastik-Lager
Palier en plastique

- MG3** ×2
19805622
1150メタル
Metal bearing
Metal-Lager
Palier en métal

- MG4** ×2
12300010
50602
9mmワッシャー
Washer
Beilagscheibe
Rondelle

- MG5** ×2
19805621
5×50mmシャフト
Shaft
Achse
Axe

- MG6** ×1
13580068
5×34mmパイプ
Tube
Rohr

- MG7** ×1
50355
18Tピニオンギヤ
18T Pinion gear
18Z Motorritzel
Pignon moteur 18 dents

- MG8** ×2
50602
ヘベルギヤ (大)
Large bevel gear
Kegelrad groß
Grand pignon conique

- MG9** ×3
50602
ヘベルギヤ (小)
Small bevel gear
Kegelrad Klein
Petit pignon conique

- MG10** ×1
50602
ベベルシャフト
Star shaft
Stern-Achse
Support de satellite

A PARTS ×1
10005/13

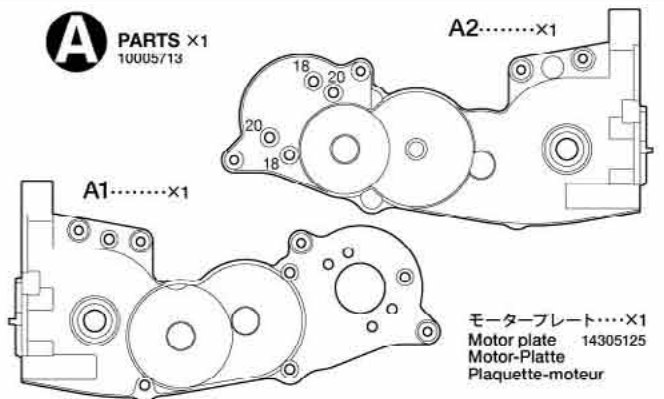

- モーター×1
Motor 53689
Moteur

- デフキャリア×1
Differential spur gear
Differentialrad
Couronne de différentiel
10555092

- デフカバー×1
Differential cover
Differential-Abdeckung
Couvercle de différentiel
10555092

- カウンターギヤ (小)×1
Counter gear (small)
Vorgelege-Rad (klein)
Pignon intermédiaire (petit)
10555092

- カウンターギヤ (中)×1
Counter gear (medium)
Vorgelege-Rad (mittel)
Pignon intermédiaire (moyenne)
10555092

- カウンターギヤ (大)×1
Counter gear (large)
Vorgelege-Rad (groß)
Pignon intermédiaire (grand)
10555092

- モータープレート×1
Motor plate 14305125
Motor-Platte
Plaquette-moteur

VOLKSWAGEN AMAROK CUSTOM LIFT

WT-01N

AFTER MARKET SERVICE CARD

When purchasing Tamiya replacement parts, please take or send this form to your local Tamiya dealer so that the parts required can be correctly identified and supplied. Please note that specifications, availability and price are subject to change without notice.

KUNDENNACHBETREUUNGS-KARTE

Wenn Sie Tamiya-Ersatzteile kaufen möchten, nehmen Sie bitte zur Unterstützung dieses Formular mit zu Ihrem örtlichen Fachhändler. Bezüglich der Angaben, der Lagerhaltung der Artikel und der Preise sind Änderungen vorbehalten.

SERVICE APRES-VENTE

LISTE DE PIECES DETACHEES

Afin de vous permettre de vous procurer des pièces de rechange Tamiya, amenez cette liste à votre point de vente Tamiya qui ne manquera pas de vous renseigner. Veuillez noter que les caractéristiques, disponibilité et prix peuvent changer sans avis préalable.

PARTS CODE

11825855	Body
19000762	H Parts
10445718 *1	Chassis (x1)
19005735	D Parts
10005714 *1	E Parts (x1)
10440666 *1	Wheel (L, R x1)
19335744	Front Bumper
19401968	Tire (x4)
18000072	8x60mm Rubber Tubing (MA18)
19808057	Coil Spring (MA15 x2)
19805576	Coil Spring (Black) (MA16 x2)
13485068	U-Shaped Shaft (MA17)
19804392 *4	3x10mm Tapping Screw (MA3 x10)
19805584	3x32mm Damper Screw (MA4 x4)
19805756	3x32mm Screw Pin (MA5 x4)
19805976	3x46mm Screw Pin (MA7 x4)
10555015 *1	1150 Plastic Bearing (MA19 x10)
19805825	5mm Ball Connector (Long) (MA8 x5)
19805368	Gearbox Joint (Long, Short) (MA9, MA10)
19805502	Free Wheel Axle (MA14 x2)
19808211	3x37.7mm Threaded Shaft (MB9 x2)

12500029	3x32mm Threaded Shaft (MB8 x1)
19804394	2.6x10mm Blinding Screw (MB11 x5)
19804159	3x10mm Screw (MB12 x10)
19805557	4mm Flange Lock Nut (MB3 x4)
18086163	Assembled Gearbox
10005713	A Parts (A1, A2)
10555092	Gear Bag (Diff Spur Gear, Diff Cover, Counter Gear (Small, Medium, Large))
19805556	2x8mm Screw (MB2 x10)
19804285	3x25mm Screw (MG1 x2)
12300010 *1	9mm Washer (MG4 x1)
19805621	5x50mm Shaft (MG5 x2)
13580068	5x34mm Tube (MG6 x1)
14305125	Motor Plate
19805622	1150 Metal Bearing (MG3 x2)
16095010	Antenna Pipe (30cm) (Black)
19495853	Sticker, Masking Sticker
11053963	Instructions
50038	Tool Set (Box Wrench, 1.5mm/2.5mm Hex Wrench, MG2 x4)
50171	Heat Resistant Double-Sided Tape (x5)
50197 *2	Snap Pin Set (MA11 x5, MB13 x10)
50355	18T, 19T Pinion Gear (MG7, etc.)
50575	2.6x10mm Tapping Screw (MB1 x5)

50576	3mm Grub Screw (MG2 x10)
50582 *3	3x14mm Step Tapping Screw (MA2 x5)
50586	3mm Washer (MB4 x15)
50592	5mm Ball Connector (MB6 x10)
60694	2x10mm Shaft (MB5 x10)
50595	Nylon Band w/Metal Hook (x10)
50596	5mm Adjuster (MB7 x6)
50602	Differential Bevel Gear (MG4 x2, MG8 x2, MG9 x3, MG10 x1)
50736	B Parts
50737	C Parts (x2)
50823	Wheel Axle (MA13 x2)
50883	39mm Drive Shaft (MA12 x2)
53689	540-J Motor
84175	4x11.5mm Step Screw (MA1 x5)
84195	3mm O-Ring (Black) (MA6 x10)
87099	Cera-Grease HG

*1 Requires 2 sets for one car.
*2 Requires 3 sets for one car.
*3 Requires 4 sets for one car.
*4 Requires 10 sets for one car.

部品請求について

For use in Japan only!

★部品をなくしたり、こわした方は、このステッカーがはられたカスタマーサービス取次店でご注文いただけます。また、当社カスタマーサービスに直接ご注文する場合は、右記の方法でご注文することができます。詳しくは当社カスタマーサービスまでお問い合わせください。



①《郵便振替のご利用法》

郵便局の払込用紙の通信欄に下のリストを参考にITEM番号、スケール、製品名、部品名、部品コード、数量を必ずご記入ください。振込人住所欄にはお電話番号もお書きいただき、口座番号・00810-9-1118、加入者名・(株)タミヤでお振込ください。

②《代金引換のご利用法》

パーツ代金に加えて代引き手数料(324円)をご負担いただく場合は、電話またはホームページより代金引換によるご注文をお受けいたします。

③《タミヤカードのご利用法》

タミヤカードをご利用の場合、代金はご指定金融機関の口座引き落としとなります。ご注文は電話またはホームページよりお受けいたします。

《住所》 〒422-8610 静岡県駿河区恩田原3-7

株式会社タミヤ カスタマーサービス係

《お問い合わせ電話番号》 静岡 054-283-0003

東京 03-3899-3765 (静岡へ自動転送)

《カスタマーサービスアドレス》

http://tamiya.com/japan/customer/cs_top.htm



1/10

R/C

ITEM 58603

フォルクスワーゲン アマロック リフトアップカスタム

www.tamiya.com

★価格は2015年3月現在のものです。諸事情により変更となる場合があります。

★税込価格の税率は8%となっています。

部品名	税込価格	本体価格	部品コード
ボディ	2,754円	(2,550円)	11825855
Hパーツ	453円	(420円)	19000762
シャーシ(x1)	777円	(720円)	10445718
Dパーツ	972円	(900円)	19005735
Eパーツ(x1)	540円	(500円)	10005714
ホイール、R(各x1)	777円	(720円)	10440666
フロントバンパー	907円	(840円)	19335744
タイヤ(x4)	2,376円	(2,200円)	19401968
ゴムパイプ	183円	(170円)	18000072
コイルスプリング(銀x2)	216円	(200円)	19808057
コイルスプリング(黒x2)	216円	(200円)	19805576
U型シャフト	302円	(280円)	13485068
3x10mm タッピングビス(x10)	259円	(240円)	19804392
3x32mm ダンパービス(x4)	237円	(220円)	19805584
3x32mm スクリューピン(x4)	194円	(180円)	19805756
3x46mm スクリューピン(x4)	216円	(200円)	19805976
1150 プラベアリング(x10)	291円	(270円)	10555015
5mm ピローボール(長x5)	270円	(250円)	19805825
ギヤボックスジョイント長、短(各x1)	561円	(520円)	19805368
フリーホイールシャフト(x2)	388円	(360円)	19805502
3x37.7mm 両ネジシャフト(x2)	194円	(180円)	19808211
3x32mm 両ネジシャフト(x1)	129円	(120円)	12500029
2.6x10mm バインドビス(黒x5)	280円	(260円)	19804394
3x10mm 丸ビス(黒x10)	237円	(220円)	19804159

4mm フランジロックナット(x4)	194円	(180円)	19805557
ギヤケースアッセンブリー	1,674円	(1,550円)	18085153
ギヤケースL(R(A1, A2))	799円	(740円)	10005713
ギヤ袋詰(デフキャリア、デフカバー、カウンターギヤ(大、中、小各x1))	432円	(400円)	10555092
2x8mm 丸ビス(x10)	183円	(170円)	19805556
3x25mm 丸ビス(黒x2)	172円	(160円)	19804285
9mm ワッシャー(x1)	129円	(120円)	12300010
5x50mm シャフト(x2)	194円	(180円)	19805621
5x34mm パイプ(x1)	194円	(180円)	13580068
モータープレート	129円	(120円)	14305125
1150 メタル(x2)	237円	(220円)	19805622
アンテナパイプ(30cm・黒)	291円	(270円)	16095010
ステッカー、マスキングステッカー	1,360円	(1,260円)	19495853
説明図	648円	(600円)	11053963

この他にも修理や整備のためのRCスベアパーツ、オプションパーツが発売されています。お近くの模型店店頭、または当社カスタマーサービスで買い求め下さい。

部品名	税込価格	本体価格	送料	部品コード
SP.38 十字レンチ、六角棒レンチ(1.5mm, 2.5mm)、3x3mmイモネジ(4)	216円	(200円)	120円	50038
SP.171 耐熱両面テープ	324円	(300円)	92円	50171
SP.197 スナップピン(小x5、大x10)	216円	(200円)	92円	50197
SP.355 ビニオンギヤ(18T, 19T)	378円	(350円)	120円	50355
SP.575 2.6x10mm タッピングビス(x5)	108円	(100円)	82円	50575
SP.576 3mm イモネジ(x10)	216円	(200円)	82円	50576
SP.582 3x14mm 段付タッピングビス(x5)	108円	(100円)	82円	50582
SP.586 3mm ワッシャー(x15)	108円	(100円)	82円	50586
SP.592 5mm ピローボール(x10)	324円	(300円)	82円	50592
SP.594 2x10mm シャフト(x10)	162円	(150円)	82円	50594
SP.595 ナイロンバンド メタルフック(x10)	162円	(150円)	82円	50595
SP.596 5mm アジャスター(x6)	162円	(150円)	92円	50596
SP.602 ベベルギヤ(小3)、ベベルギヤ(大2)、ベベルシャフト(1)、9mm ワッシャー(1)	324円	(300円)	92円	50602
SP.736 Bパーツ	540円	(500円)	250円	50736
SP.737 Cパーツ(x2)	972円	(900円)	400円	50737
SP.823 ホイールアクスル(x2)	486円	(450円)	120円	50823
SP.883 ドライブシャフト(x2)	648円	(600円)	92円	50883
OP.689 モーター	1,296円	(1,200円)	250円	53689
AO-5041 4x11.5mm 段付きビス(x5)	172円	(160円)	140円	84175
AO-5042 3mm Oリング(黒x10)	108円	(100円)	140円	84195
セラグリスHG	518円	(480円)	140円	87099

《送料について》

送料が表示されている部品は、送料が別に必要です。部品を2個以上ご注文の場合、最も高い送料(1個分)だけで結構です。部品の合計が5,000円を超える場合、送料はサービスとなります。