

TOYOTA**1/10th SCALE
RADIO CONTROL 4WD OFF ROAD CAR****CC-01 CHASSIS**
SHAFT DRIVEN 4WD**LAND CRUISER 40**
 **ASSEMBLY KIT**

1/10 電動RC4WDオフロードカー

トヨタランドクルーザー40

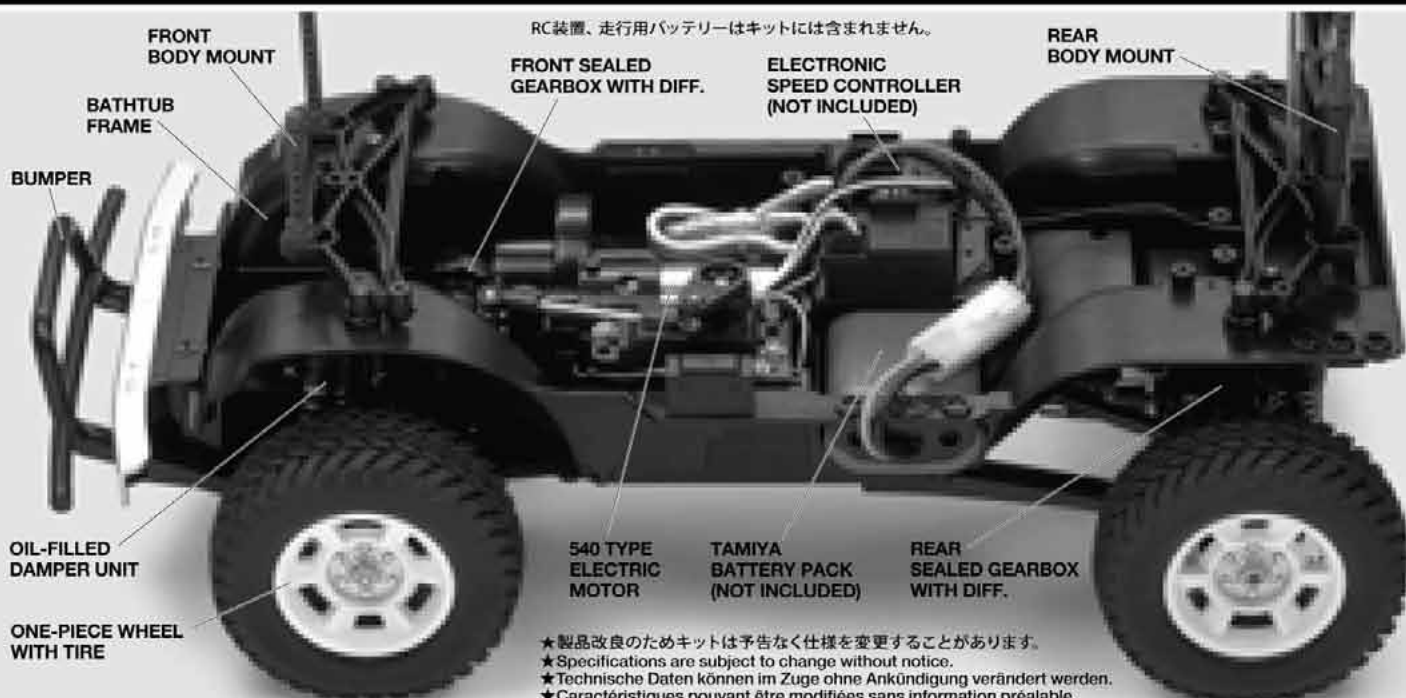

TAMIYA, INC.



3-7 ONDAWARA, SURUGA-KU, SHIZUOKA 422-8610 JAPAN

TOYOTA LAND CRUISER 40 CC-01 CHASSIS

SHAFT DRIVEN 4WD

●小学生や組み立てにできない方は、模型に詳しい方にお手伝いをお願いしてください。

組み立てる前に用意する物
ITEMS REQUIRED
ERFORDERLICHES ZUBEHÖR
OUTILLAGE NECESSAIRE

《ラジオコントロールメカ》

このRCカーには、ESC (FETアンプ) 付き2チャンネルプロボセット (小型受信機、小型ESC (FETアンプ)、標準型サーボのセットがお勧めです。) をご使用ください。他社製品を使用した場合、それによって生じた不具合につきましては保証いたしかねますのでご了承願います。

★取り扱いについては、それぞれの説明書をご覧ください。

《走行用バッテリー・充電器》

このキットはタミヤ走行用バッテリー専用です。専用充電器とともにご用意ください。

RADIO CONTROL UNIT

Standard 2 channel R/C unit plus electronic speed controller is suggested for this model (combination of small size receiver, electronic speed controller and standard size servo is recommended).

★Read and follow instructions supplied with R/C unit.

POWER SOURCE

This kit is designed to use a Tamiya battery pack. Charge battery according to manual supplied with battery.

FERNSTEUER-EINHEIT

Für dieses Modell wird eine übliche RC-Einheit mit einem elektronischen Fahrregler vorgeschlagen (eine Kombination eines kleinen Empfängers mit elektronischem Fahrregler und Servo in Normalgröße wird empfohlen).

★Lesen und befolgen Sie die der RC-Einheit beiliegende Anleitung.

STROMQUELLE

Für diesen Bausatz benötigt man den Tamiya Akkupack. Den Akku gemäß Anweisung aufladen.

ENSEMBLE DE RADIOCOMMANDE

Pour piloter ce modèle, nous vous suggérons d'employer un ensemble de radiocommande 2 voies standard avec variateur de vitesse électronique (récepteur et variateur de taille mini et servo de taille standard recommandés).

★Lire et suivre les instructions fournies avec l'ensemble R/C.

ALIMENTATION

Le moteur qui équipe ce modèle peut être alimenté par un pack d'accus Tamiya. Charger le pack selon les indications du manuel du pack et du chargeur.

★標準型サーボをお使いください。小型サーボは搭載出来ません。
★Use standard size servo. Small size servo cannot be installed.
★Servos in Standardgröße verwenden. Kleinere Servos können nicht eingebaut werden.
★Utiliser un servo de taille standard. Un mini-servo ne peut pas être installé.

タミヤ・ファインスペックFMプロボ / ESC (FETアンプ) 付き
Tamiya FINESPEC FM 2-channel R/C system
Tamiya FINESPEC FM 2-Kanal R/C System
Ensemble R/C Tamiya FINESPEC FM 2 voies
(※ESCはエレクトロニック スピード コントローラーの略です。)

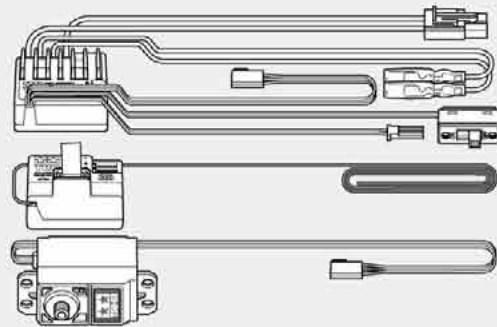

ESC (FETアンプ) 付き2チャンネルプロボ (リバーススイッチ付)
2-channel R/C unit with electronic speed controller
2-Kanal RC-Einheit mit elektronischem Fahrregler
Ensemble R/C 2 voies avec variateur électronique

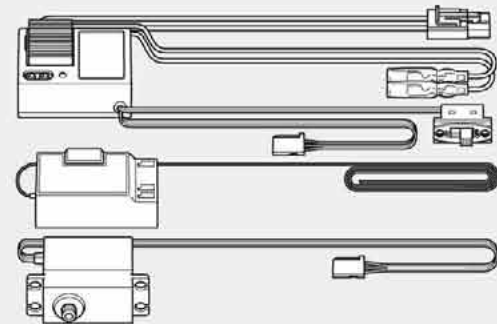

《使用できるサーボの大きさ》

Suitable servo size
Größe der Servos
Dimensions max des servos

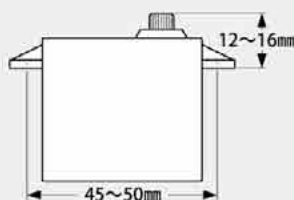

タミヤ走行用バッテリーと専用充電器
Tamiya Battery Pack and compatible charger
Tamiya Akkupack und Geeignetes Ladegerät
Pack d'accus Tamiya et Chargeur compatible



★ホイールタイプ送信機も選べます。
★Wheel type transmitter is also available.
★Ein Lenkrad-Sender kann auch verwendet werden.
★Un émetteur de type volant est également utilisable.

《使用する塗料》 TAMIYA PAINT COLORS / TAMIYA-FARBEN / PEINTURES TAMIYA

●タミヤからはスプレー塗料、筆塗り塗料のほか各種塗装用品が発売されています。下の表を参照し、使用する塗料をご用意ください。

《ポリカーボネート用タミヤカラー》

TAMIYA POLYCARBONATE PAINTS

- PS-1 ●ホワイト / White / Weiß / Blanc
- PS-5 ●ブラック / Black / Schwarz / Noir
- PS-31 ●スモーク / Smoke / Rauchfarben / Fumé
- PS-56 ●マスタードイエロー / Mustard yellow / Senfgelb / Jaune Moutarde

《プラスチック用タミヤカラー》

TAMIYA PLASTIC PAINTS

- TS-17 ●アルミシルバー / Gloss aluminum / Alu-Silber / Aluminium brillant

● 図中は箱絵ポディ色 (PS-56マスタードイエロー) で指示してあります。ボディカラーは車のオーナーになった気分好きなカラーで塗装するのもよいでしょう。This instruction manual shows PS-56 Mustard yellow as body color. Paint body as you like using Tamiya paints. Die Karosseriefarbe entspricht genau PS-56 Senfgelb. Bemalen Sie die Karosserie nach eigenen Ideen mit TAMIYA-farben. PS-56 Jaune Moutarde a été choisie pour peindre la carrosserie. Peindre la carrosserie à son gré avec des peintures Tamiya.



《用意する工具》 TOOLS RECOMMENDED / BENÖTIGTE WERKZEUGE / OUTILLAGE

- +ドライバー (大)
- + Screwdriver (large)
- + Schraubenzieher (groß)
- Tournevis + (grand)

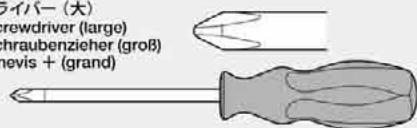

- +ドライバー (小)
- + Screwdriver (small)
- + Schraubenzieher (klein)
- Tournevis + (petit)

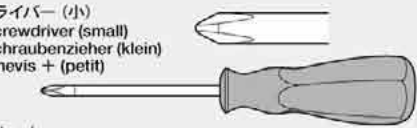

- ピンセット
- Tweezers
- Pinzette
- Précèlles



- ラジオベンチ
- Long nose pliers
- Flachzange
- Pincès à bcs longs

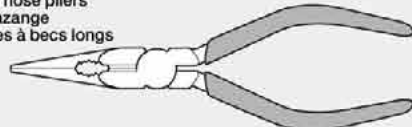

- ニッパー
- Side cutters
- Seitenschneider
- Pincès coupantes

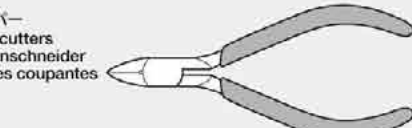

- クラフトナイフ
- Modeling knife
- Modellbaumesser
- Couteau de modéliste



- はさみ
- Scissors
- Schere
- Ciseaux

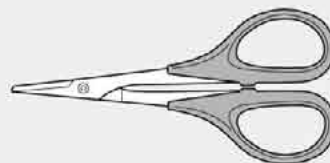

- 瞬間接着剤 (タイヤ用)
- Instant cement
- Sekundenkleber
- Colle rapide



★この他に、ヤスリや柔らかい布、ウエス、ノギスがあると便利です。
★A file, soft cloth and caliper will also assist in construction.
★Beim Zusammenbau können eine Feile, ein weiches Tuch und ein Meßschieber hilfreich sein.
★Une lime, un chiffon et un pied à coulisse seront également utiles.



●組み立てる前に説明図を必ずお読みください。また、保護者の方もお読みください。



●小さなお子様のいる場所での工作はおやめください。小さな部品やビニール袋を口に入れたりする危険があります。



●小学生やうまく組み立てられない方は、保護者の方やRCカーに詳しい方にお手伝いをお願いしてください。



●工具で固い物を切らないでください。刃が折れるなどの危険があります。



●色を塗る時や、接着剤を使う場合は必ず窓を開けて換気に注意してください。



●組み立てる時はまわりに注意してください。また、工具を振り回すようなことはやめてください。

CAUTION

- Read carefully and fully understand the instructions before commencing assembly. A supervising adult should also read the instructions if a child assembles the model.
- When assembling this kit, tools including knives are used. Extra care should be taken to avoid personal injury.
- Read and follow the instructions supplied with paints and/or cement, if used (not included in kit).
- Keep out of reach of small children. Children must not be allowed to put any parts in their mouths, or pull vinyl bags over their heads.

VORSICHT

- Bevor Sie mit dem Zusammenbau beginnen, sollten Sie alle Anweisungen gelesen und verstanden haben. Falls ein Kind das Modell zusammenbaut, sollte ein beaufsichtigender Erwachsener die Bauanleitung ebenfalls gelesen haben.
- Beim Zusammenbau dieses Bausatzes werden Werkzeuge einschließlich Messer verwendet. Zur Vermeidung von Verletzungen ist besondere Vorsicht angebracht.
- Wenn Sie Farben und/oder Kleber verwenden (nicht im Bausatz enthalten), beachten und befolgen Sie die dort beiliegenden Anweisungen.
- Bausatz von kleinen Kindern fernhalten. Kindern darf keine Möglichkeit gegeben werden, irgendwelche Teile in den Mund zu nehmen oder sich Plastiktüten über den Kopf zu ziehen.

PRECAUTIONS

- Bien lire et assimiler les instructions avant de commencer l'assemblage. La construction du modèle par un enfant doit s'effectuer sous la surveillance d'un adulte.
- L'assemblage de ce kit requiert de l'outillage, en particulier des couteaux de modélisme. Manier les outils avec précaution pour éviter toute blessure.
- Lire et suivre les instructions d'utilisation des peintures et ou de la colle, si utilisées (non incluses dans le kit).
- Garder hors de portée des enfants en bas âge. Ne pas laisser les enfants mettre en bouche ou sucer les pièces, ou passer un sachet vinyl sur la tête.

《タミヤ・ファインスペックFMプロボ / ESC (FETアンプ) 付き》
TAMIYA FINESPEC FM 2-CHANNEL R/C SYSTEM (WITH ELECTRONIC SPEED CONTROLLER)

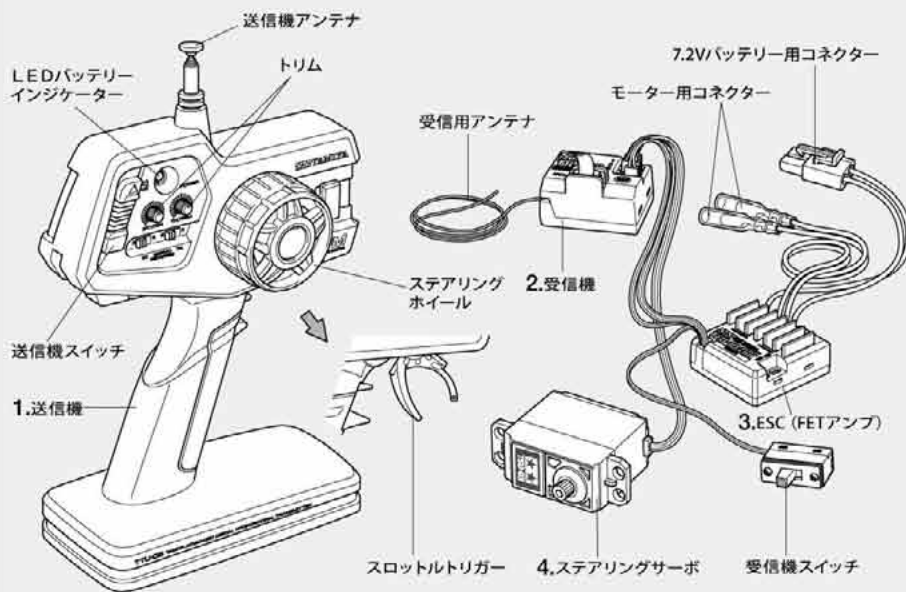

《2チャンネルプロボの名称》

1. ●送信機=コントロールボックスとなるもので、ステアリング、スロットルの操作を電波信号に変えて発信します。
●ステアリングホイール、スロットルトリガー=ステアリングホイールでステアリングサーボを、スロットルトリガーでESC (FETアンプ) をコントロールします。
2. ●受信機=送信機からの電波を受け、それをESC (FETアンプ) やサーボにつたえます。
3. ●ESC (FETアンプ) =受信機が受けた電波信号を電気的な信号に変え、車のスピードをコントロールします。
4. ●ステアリングサーボ=受信機が受けた電波信号を機械的な動きに変え、ハンドルを切ります。

COMPOSITION OF 2 CHANNEL R/C UNIT

1. ●Transmitter: Serves as control box. Steering wheel/stick and throttle trigger/stick movements are transformed into radio signals which are transmitted through the antenna.
- Wheel & Trigger: Moves servos, which steer car and adjust throttle.
2. ●Receiver: Accepts signals from the transmitter and converts them into pulses that operate the model's servo and speed controller.
3. ●Electronic speed controller: Accepts signals received from the receiver and controls the current going to the motor.
4. ●Steering servo: Transforms signals received from the receiver into mechanical movements.

ZUSAMMENSTELLUNG DER 2-KANAL RC-EINHEIT

1. ●Sender: Dient als Steuergerät. Lenkrad/-knüppel- und Gaszuggriff/-knüppelbewegungen werden in Funktionssignale umgewandelt und über die Antenne ausgesendet.
●Lenkrad und Gaszuggriff: Setzt die Servos in Bewegung, welche das Auto lenken und Gas geben.
2. ●Empfänger: Der Empfänger nimmt die Signale des Senders auf und wandelt sie in Steuerimpulse für das Lenkservo und den Fahrregler um.
3. ●Elektronischer Fahrregler: Erhält Steuersignale vom Empfänger und regelt den zum Motor fließenden Strom.
4. ●Lenkservo: Wandelt die vom Empfänger kommenden Lenksignale in mechanische Bewegung um.

《スティックタイプ送信機 / ESC (FETアンプ) ・リバーススイッチ付き》
STICK TYPE TRANSMITTER (WITH ELECTRONIC SPEED CONTROLLER AND STEERING REVERSE SWITCH)

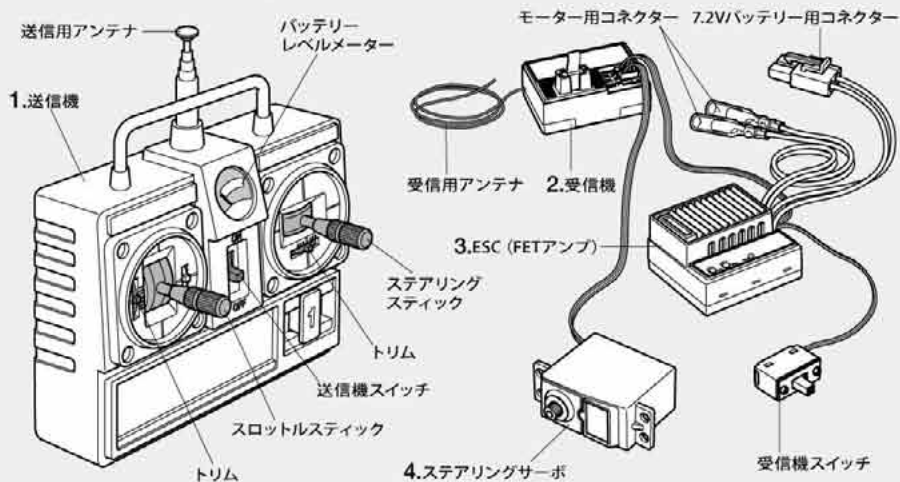

COMPOSITION D'UN ENSEMBLE R/C 2 VOIES

1. ●Emetteur: sert de boîtier de commande. Les actions sur le manche de direction/volant ou sur le manche de gaz/gâchette sont converties en signaux radio transmis par le biais de l'antenne.
●Volant/Gâchette: permettent de contrôler respectivement la direction et le régime moteur du modèle.
2. ●Récepteur: capte les signaux de l'émetteur, les convertit en impulsions et contrôle les mouvements du(des) servo(s) et le variateur électronique de vitesse.
3. ●Variateur électronique de vitesse: reçoit un signal du récepteur et régule la quantité de courant alimentant le moteur.
4. ●Servo de direction: convertit les signaux émanant du récepteur en mouvements mécaniques.



作る前にかみならず
お読みください。
Read before assembly.
Erst lesen - dann bauen.
Lire avant assemblage.

★組み立てに入る前に説明図を最後までよく見て、全体の流れをつかんでください。
★お買い求めの際、また組み立ての前には必ず内容をお確かめください。万一不良品、不足部品などありました場合には、お買い求めの販売店にご相談ください。
★小さなビス、ナット類が多く、よく似た形の部品もあります。図をよく見てゆっくり確実に組んでください。金具部品は少し多目に入っています。予備として使ってください。
このマークはグリスを塗る部分に指示しました。必ず、グリスアップして、組みこんでください。

★Study the instructions thoroughly before assembly.
★There are many small screws, nuts and similar parts. Assemble them carefully referring to the drawings. To prevent trouble and finish the model with good performance, it is necessary to assemble each step exactly as shown.
Apply grease to the places shown by this mark.
Apply grease first, then assemble.

★Vor Baubeginn die Bauanleitung genau durchlesen.
★Viele kleine Schrauben und Muttern etc. müssen genau der Anleitung nach eingebaut werden. Exaktes Bauen bringt ein gutes Modell mit bester Leistung.
Stellen mit diesem Zeichen erst fetten, dann zusammenbauen.

★Assimilez les instructions parfaitement avant l'assemblage.
★Il y a beaucoup de petites vis, d'écrous et de pièces similaires. Les assembler soigneusement en se référant aux dessins. Pour éviter les erreurs suivre les stades du montage dans l'ordre indiqué.
Graisser les endroits indiqués par ce symbole.
Graisser d'abord, assembler ensuite.

※の部品はキットには含まれていません。
Parts marked ※ are not in kit.
Telle mit ※ sind im Bausatz nicht enthalten.
Les pièces marquées ※ ne sont pas incluses dans le kit.

A ①~⑥
袋詰Aを使用します
BAG A / BEUTEL A / SACHET A

1

- MA2 x2 3×6mm丸ビス
Screw
Schraube
Vis
- MA7 x1 3mmイモネジ
Grub screw
Madenschraube
Vis pointeau
- MA20 x1 16Tピニオンギヤ
16T Pinion gear
16Z Motorritzel
Pignon moteur 16 dents

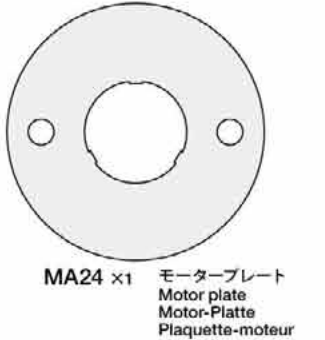

1 ビニオンギヤの取り付け
Attaching pinion gear
Motorritzel-Einbau
Fixation du pignon moteur

★穴位置をあわせませす。
★Align holes.
★Die Löcher ausrichten.
★Aligner les trous.

★平らな部分にしめ込みます。
★Firmly tighten on shaft flat.
★Auf der flachen Seite des Schaftes festziehen.
★Bloquer sur le méplat de l'arbre.

★MA7 (3mmイモネジ) をしめ込んでから必ずA4をはずしておきます。
★Tighten MA7, then remove A4.
★MA7 aufschrauben dann A4 abziehen.
★Serrer MA7 puis retirer A4.

六角棒レンチ (1.5mm)
Hex wrench (1.5mm)
Imbusschlüssel (1,5mm)
Clé Allen (1,5mm)

★ピニオンギヤの枚数にあわせた穴位置にモーターを取り付けます。
★Match numbered holes to pinion gear number.
★Numerierte Löcher der Anzahl der Ritzel anpassen.
★Support-moteur comportant différents percages pour permettre le réglage des différents rapports.

2

- MA5 x3 2.6×10mmタッピングビス
Tapping screw
Schneidschraube
Vis taraudeuse
- MA9 x2 9mmワッシャー
Washer
Beilagscheibe
Rondelle
- MA21 x1 ベベルシャフト
Star shaft
Stern-Achse
Support de satellite
- MA22 x2 ベベルギヤ (大)
Large bevel gear
Kegelrad groß
Grand pignon conique
- MA23 x3 ベベルギヤ (小)
Small bevel gear
Kegelrad klein
Petit pignon conique

2 フロントデフギヤ
Front differential
Vorderes Differentialgetriebe
Différentiel avant

★みぞに入れます。
★Fit into grooves.
★In die Rille richtig eindrücken.
★Insérer dans les rainures.

フロントデフカバー
Front diff cover
Vordere Differential-Abdeckung
Couvercle de différentiel avant

フロントデフキャリア
Front diff spur gear
Vorderes Differentialrad
Couronne de différentiel avant

3

- MA11 ×3 1150ブラベアリング
Plastic bearing
Plastik-Lager
Palier en plastique
- MA12 ×1 850メタル
Metal bearing
Metall-Lager
Palier en métal
- MA18 ×1 5×60mmシャフト
Shaft
Achse
Axe
- MA19 ×1 5×34mmシャフト
Shaft
Achse
Axe

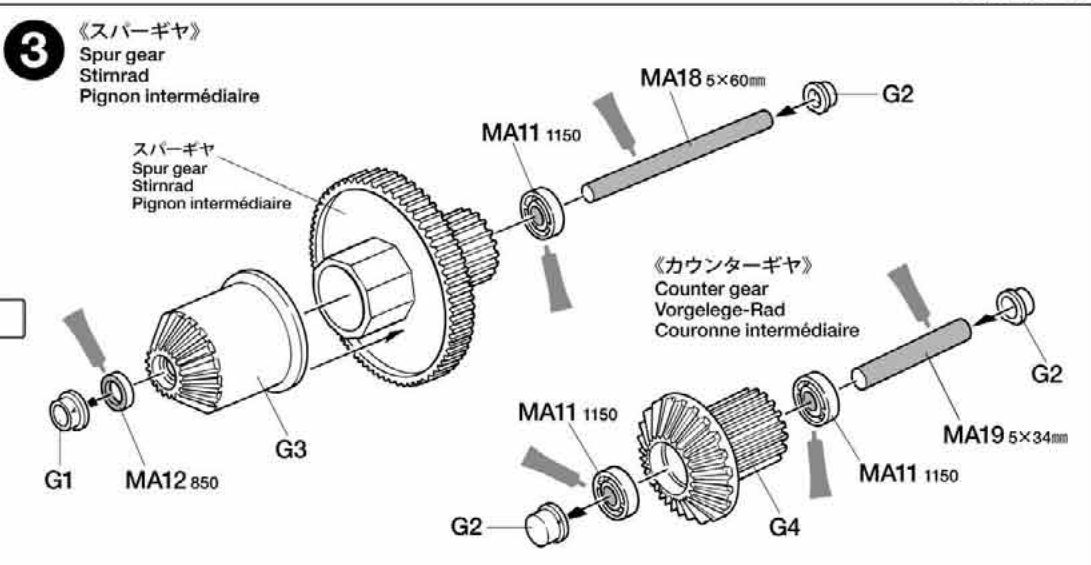

4

- MA4 ×4 3×10mmタッピングビス
Tapping screw
Schneidschraube
Vis taraudeuse
- MA11 ×2 1150ブラベアリング
Plastic bearing
Plastik-Lager
Palier en plastique

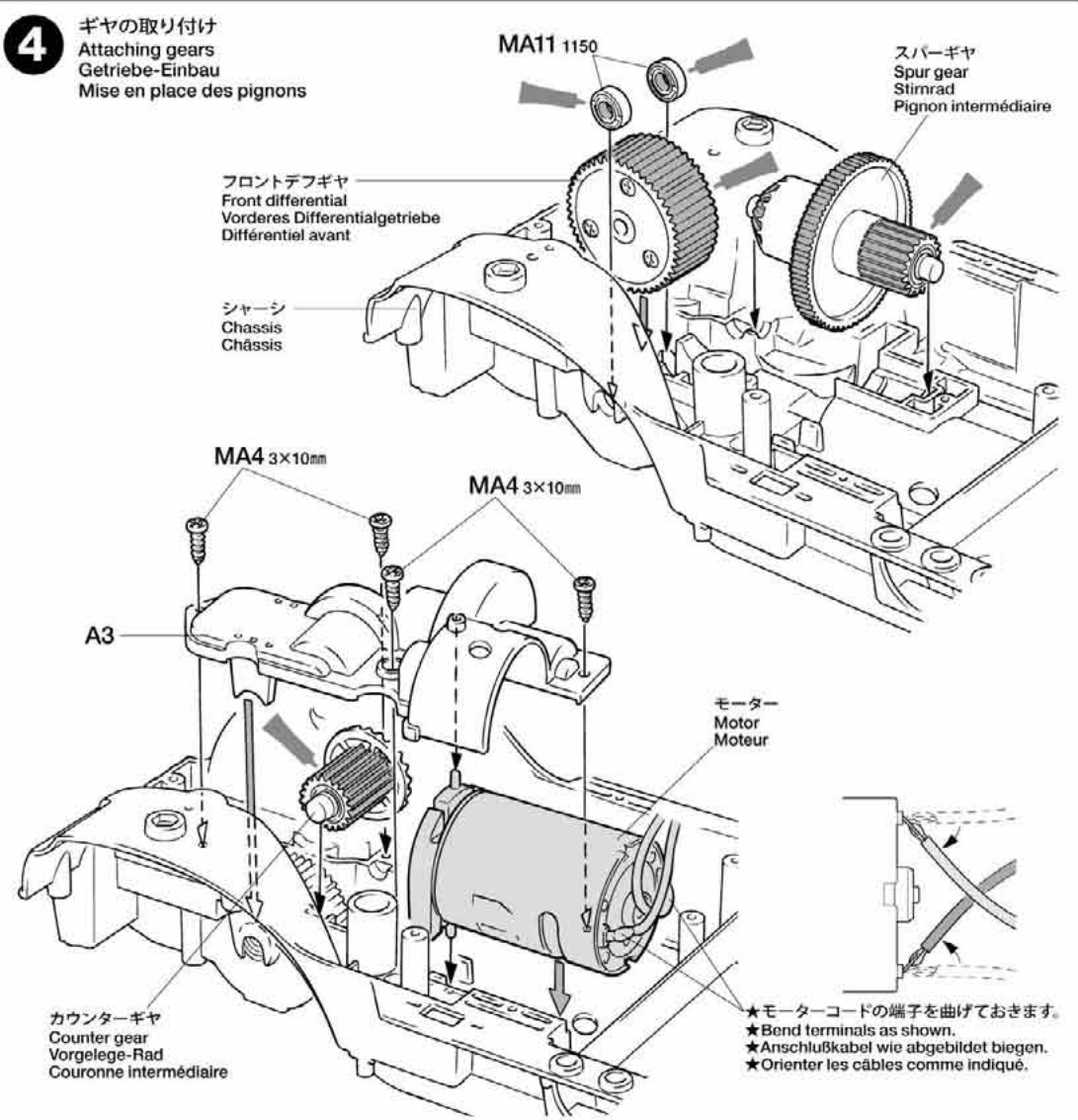

5

- MA10 ×1 4mmEリング
E-ring
E-Ring
Circlip
- MA11 ×1 1150ブラベアリング
Plastic bearing
Plastik-Lager
Palier en plastique
- MA12 ×1 850メタル
Metal bearing
Metall-Lager
Palier en métal
- MA15 ×2 5mmビローボール
Ball connector
Kugelkopf
Connecteur à rotule
- MA16 ×1 フロントプロペラジョイント
Front propeller joint
Vorderes Antriebs-Gelenk
Accouplement d'arbre de transmission avant

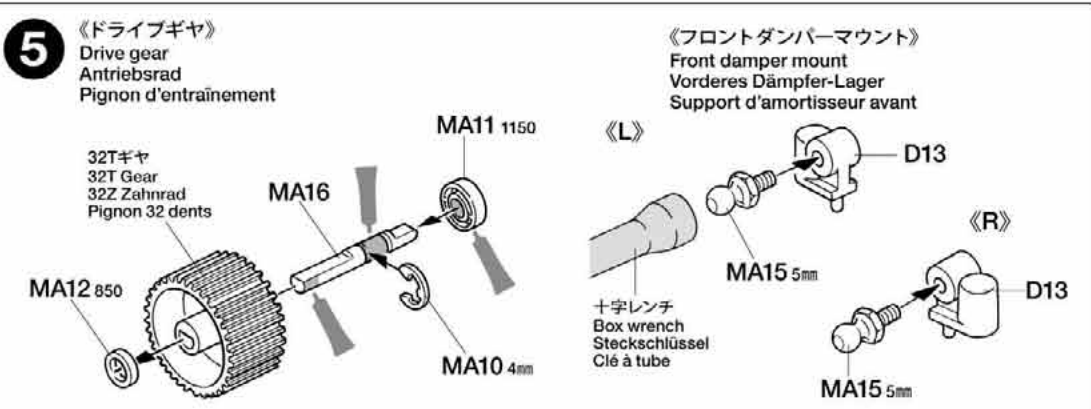

6

MA1 ×2 3×20mm丸ビス
Screw
Schraube
Vis



MA3 ×8 3×8mmフラットビス
Screw
Schraube
Vis

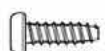

MA4 ×6 3×10mmタッピングビス
Tapping screw
Schneidschraube
Vis taraudeuse



MA6 ×1 5mmイモネジ
Grub screw
Madenschraube
Vis pointeau



MA8 ×4 3mmロックナット
Lock nut
Sicherungsmutter
Ecrou nylstop

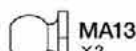

MA13 ×2 6mmビローボールナット
Ball nut
Kugelpfanne
Ecrou-connecteur à rotule



MA14 ×2 6mmビローボール
Ball connector
Kugelkopf
Connecteur à rotule



MA15 ×2 5mmビローボール
Ball connector
Kugelkopf
Connecteur à rotule

B**7~10**

袋詰Bを使用します
BAG B / BEUTEL B / SACHET B

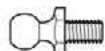
7

MA15 ×2 5mmビローボール
Ball connector
Kugelkopf
Connecteur à rotule



MB5 ×2 3×35mm両ネジシャフト
Threaded shaft
Gewindestange
Tige filetée

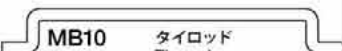

MB10 ×1 タイロッド
Tie-rod
Zugstange
Barre d'accouplement

《タイロッド (MB10) の取り付け方》

Attaching MB10
Einbau von MB10
Fixation de MB10

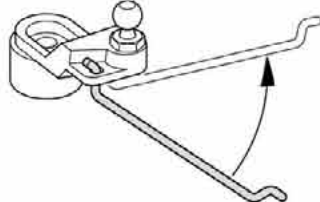
**GERAMIC GREASE**

タミヤセラミックグリス

ファインセラミックの原料として使われるボロンナイトライドの微粒子を配合した高性能グリスです。特に樹脂パーツに効果的。ギヤや軸受け、ジョイント部分などにつけて動きをなめらかにし、摩耗をおさえます。

This is a very effective ceramic grease formulated with Boron Nitride and is ideal for lubrication of all gears, bearings and joints on radio control cars. Reduces friction and prolongs life of parts.

6

ドライブギヤの取り付け
Attaching drive gear
Antriebsrad-Einbau
Mise en place du pignon d'entraînement

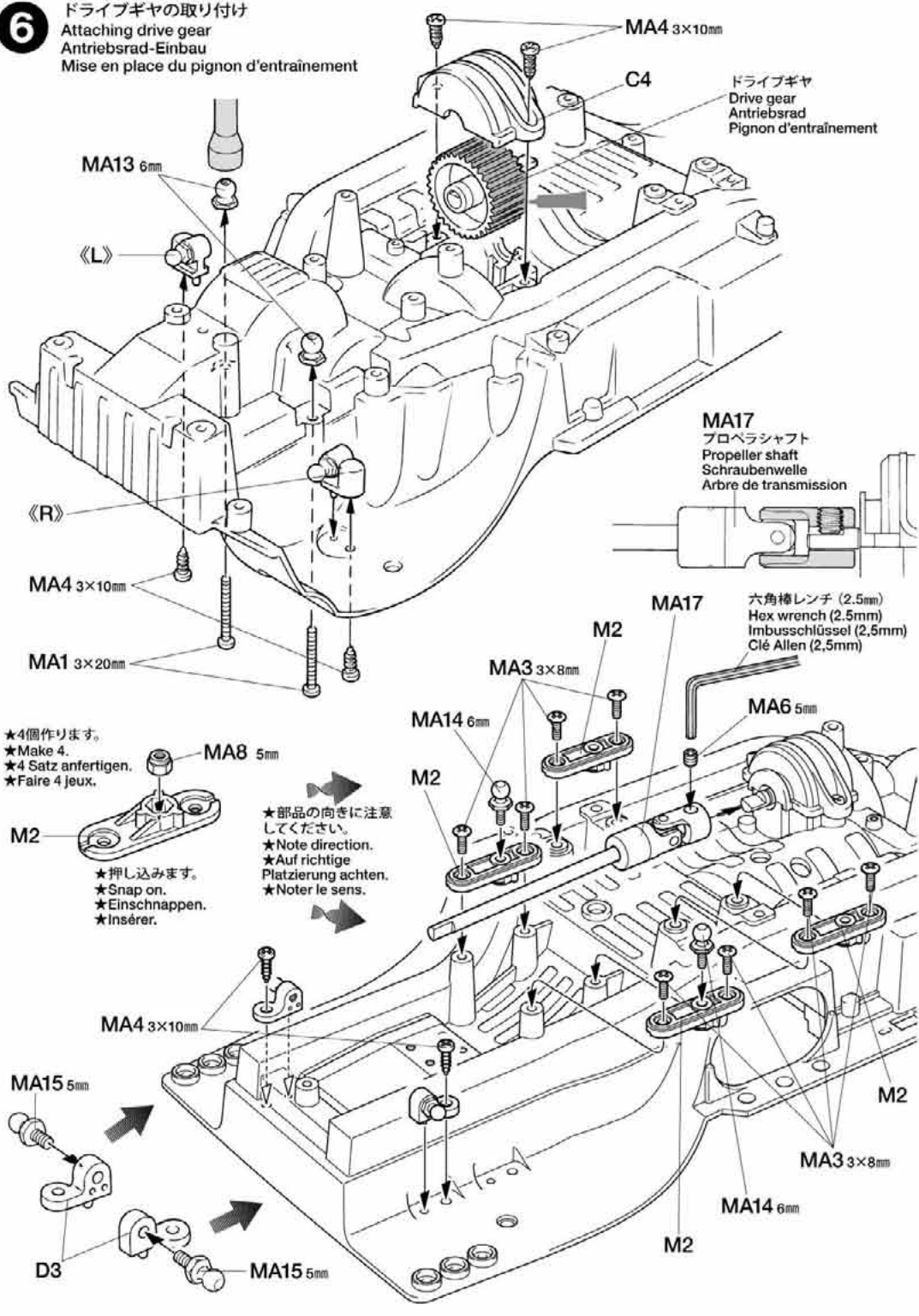

★4個作ります。
★Make 4.
★4 Satz anfertigen.
★Faire 4 jeux.



★押し込みます。
★Snap on.
★Einschnappen.
★Insérer.

★部品の向きに注意
してください。
★Note direction.
★Auf richtige
Platzierung achten.
★Noter le sens.

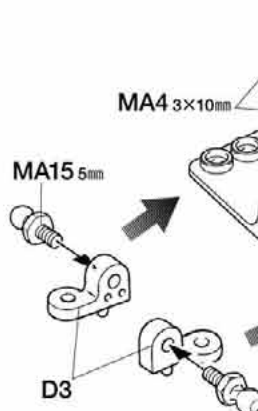
**7**

ステアリングワイパーの組み立て
Steering arms
Lenkgestänge
Barres d'accouplement

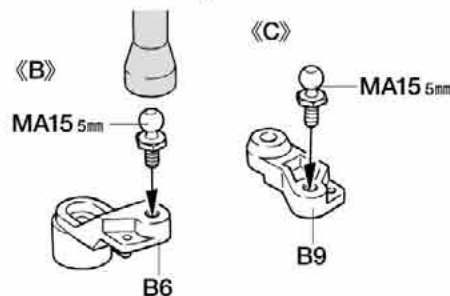

★押し込みます。
★Snap on.
★Einschnappen.
★Insérer.



《A》★2個作ります。
★Make 2.
★2 Satz anfertigen.
★Faire 2 jeux.

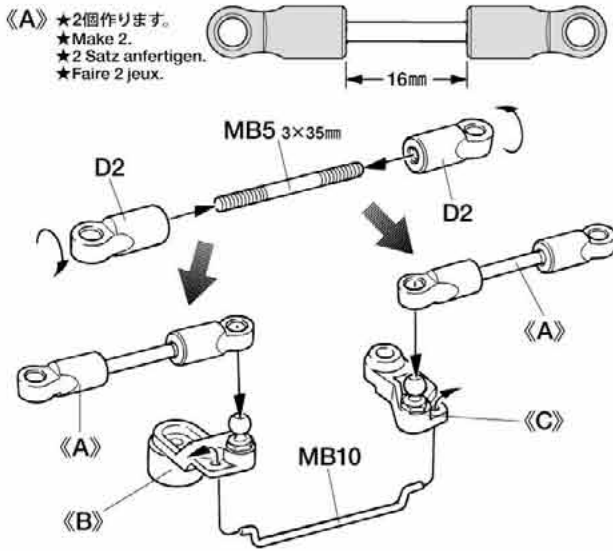

8

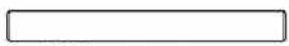
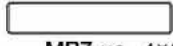

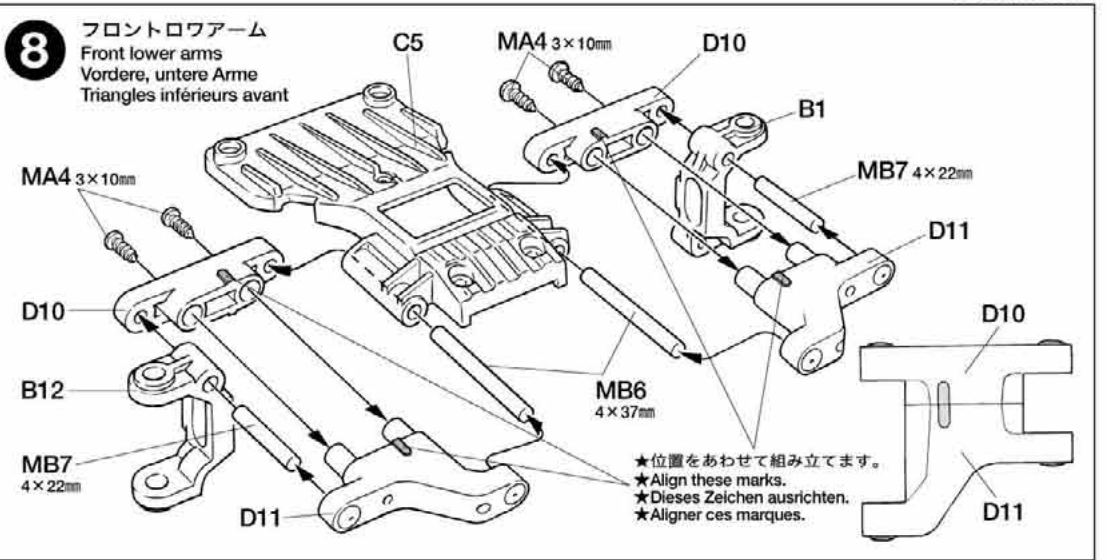

-  3×10mmタッピングビス
Tapping screw
Schneidschraube
Vis taraudeuse
- MA4** ×4
-  **MB6** ×2 4×37mmシャフト
Shaft
Achse
Axe
-  **MB7** ×2 4×22mmシャフト
Shaft
Achse
Axe

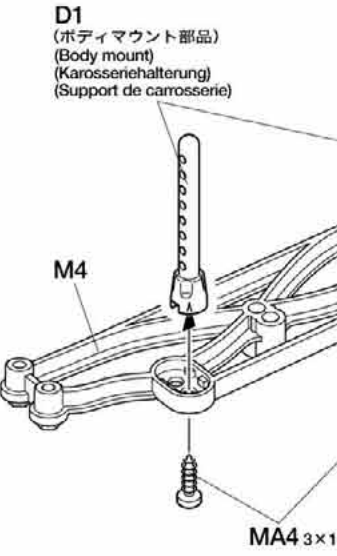

9

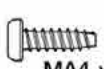
《フロントボディマウント》
Front body mount
Vordere Karosserieaufhängung
Support de carrosserie avant

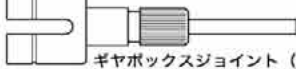
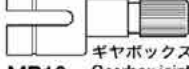

-  3×10mmタッピングビス
Tapping screw
Schneidschraube
Vis taraudeuse
- MA4** ×6
-  5mmビローボール
Ball connector
Kugelkopf
Connecteur à rotule
- MA15** ×1
-  3×12mmタッピングビス
Tapping screw
Schneidschraube
Vis taraudeuse
- MB1** ×2
-  3×14mm段付ビス
Step screw
Paßschraube
Vis décollétée
- MB3** ×3
-  3mmワッシャー
Washer
Beilagscheibe
Rondelle
- MB4** ×3
-  ギヤボックスジョイント (長)
Gearbox joint (long)
Getriebegehäuse-Gelenk (lang)
Accouplement de pont (long)
- MB12** ×1
-  ギヤボックスジョイント (短)
Gearbox joint (short)
Getriebegehäuse-Gelenk (kurz)
Accouplement de pont (court)
- MB13** ×1

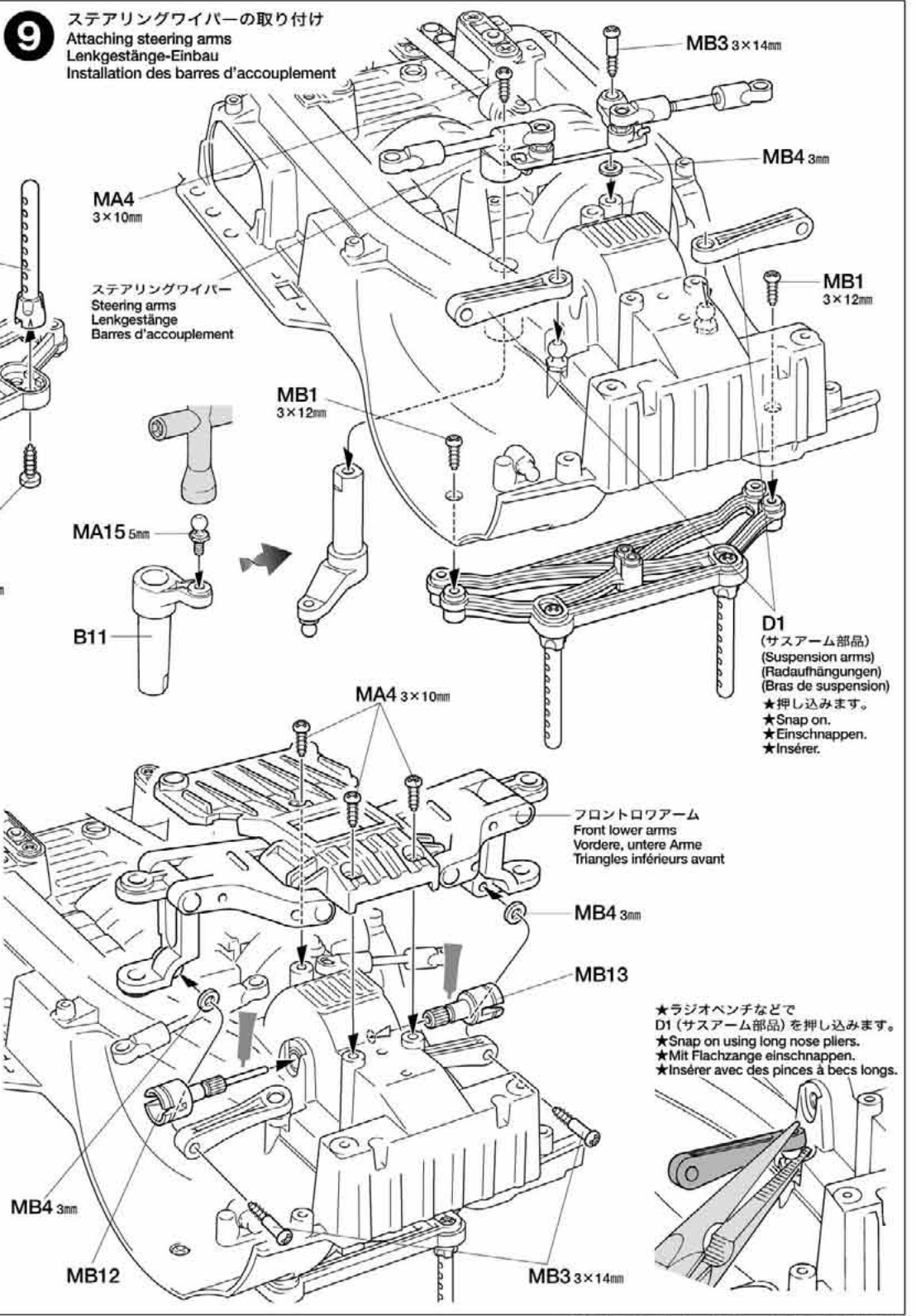

10

3×10mmタッピングビス
Tapping screw
Schneidschraube
Vis taraudeuse

MA4 ×2

5mmビローボール
Ball connector
Kugelfopf
Connecteur à rotule

MA15 ×2

4×10mm段付きビス
Step screw
Paßschraube
Vis décollétée

MB2 ×4

1510メタル
Metal bearing
Metall-Lager
Palier en métal

MB8 ×2

3mmOリング (黒)
O-ring (black)
O-Ring (schwarz)
Joint torique (noir)

MB9 ×2

ドライブシャフト
Drive shaft
Antriebswelle
Arbre d'entraînement

MB11 ×2

ホイールアクスル
Wheel axle
Rad-Achse
Axe de roue

MB14 ×2

C **11~16**
袋詰Cを使用します
BAG C / BEUTEL C / SACHET C

11

MA9 ×2
9mmワッシャー
Washer
Boilagscheibe
Rondelle

ベベルシャフト
Star shaft
Stern-Achse
Support de satellite

MA21 ×1

ベベルギヤ (大)
Large bevel gear
Kegelrad groß
Grand pignon conique

MA22 ×2

ベベルギヤ (小)
Small bevel gear
Kegelrad klein
Petit pignon conique

MA23 ×3

2×8mm丸ビス
Screw
Schraube
Vis

MC4 ×3

TAMIYA COLOR CATALOGUE
The latest in cars, boats, tanks and ships. Motorized and museum quality models are all shown in full color in Tamiya's latest catalogue. English/Spanish, German/French and Japanese versions available.

10

アップライトの組み立て
Front uprights
Vordere Achsschenkel
Fusées avant

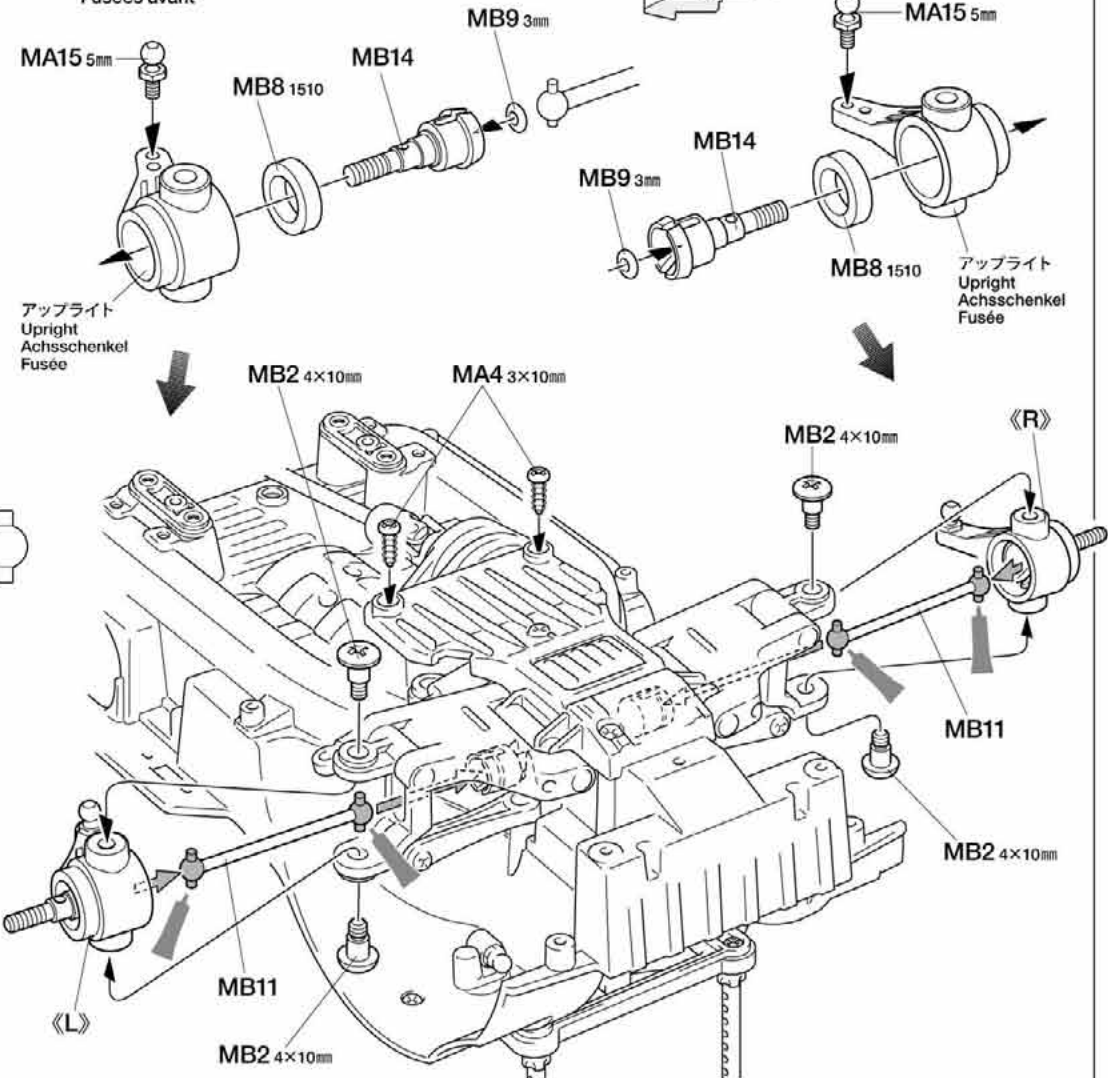
**11**

リヤデフギヤの組み立て
Rear differential
Hinteres Differentialgetriebe
Différentiel arrière

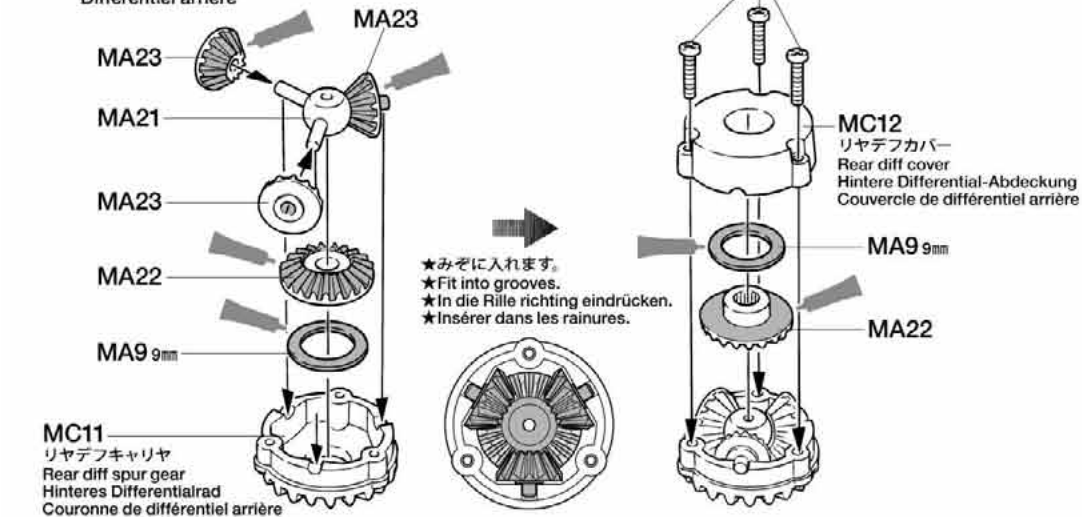

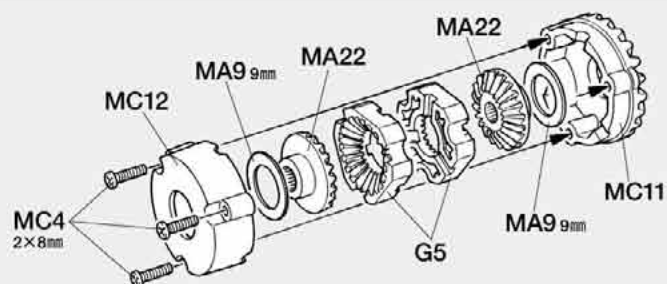

《デフロック状態の組み立て》
Diff-Lock
Differentialsperre
Blocage de différentiel

★リヤデフギヤを固定して組み立てます。
グリップの悪い路面などで使います。
★Rear differential can be locked for running on slippery surfaces.
★Hinteres Differential kann für den Einsatz auf rutschigem Untergrund gesperrt werden.
★Le différentiel arrière peut être bloqué pour les évolution sur surfaces glissantes.

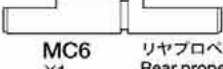
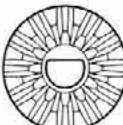

12

-  **MA10** 4mmEリング
E-ring
E-Ring
Circlip
×3
-  **MA11** 1150プラベアリング
Plastic bearing
Plastik-Lager
Pallier en plastique
×5
-  **MA12** 850メタル
Metal bearing
Metall-Lager
Pallier en métal
×1
-  **MC6** ×1
リヤプロペラジョイント
Rear propeller joint
Hinteres Antriebs-Gelenk
Accouplement d'arbre de transmission arrière
-  **MC10** ×1
12Tベベルギヤ
12T Bevel gear
12Z Kegelrad
Pignon conique 12 dents

12 《アクスルシャフト》
Axle shafts
Antriebsachsen
Arbres d'entraînement

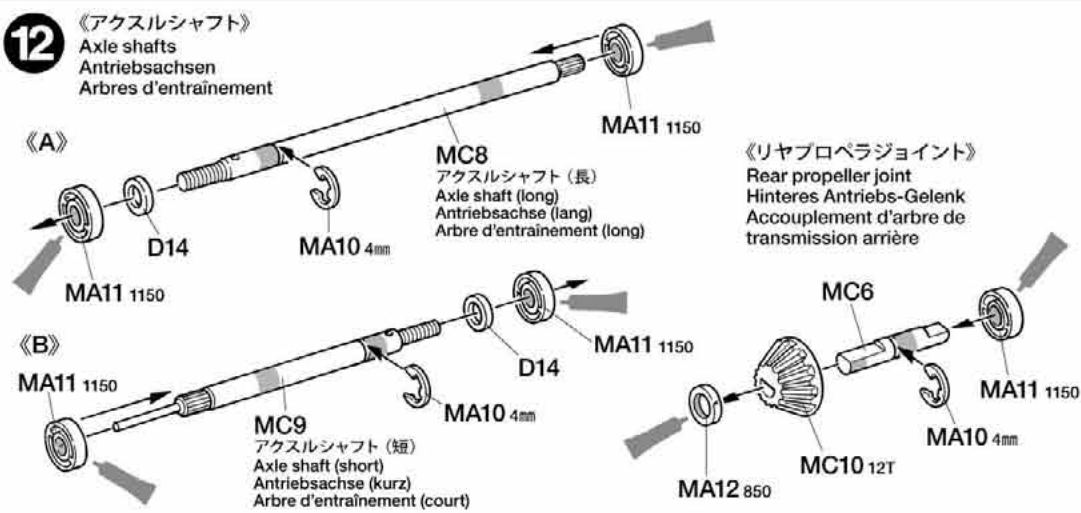

《リヤプロペラジョイント》
Rear propeller joint
Hinteres Antriebs-Gelenk
Accouplement d'arbre de transmission arrière

13

-  **MA4** ×8
3×10mmタッピングビス
Tapping screw
Schneidschraube
Vis taraudeuse



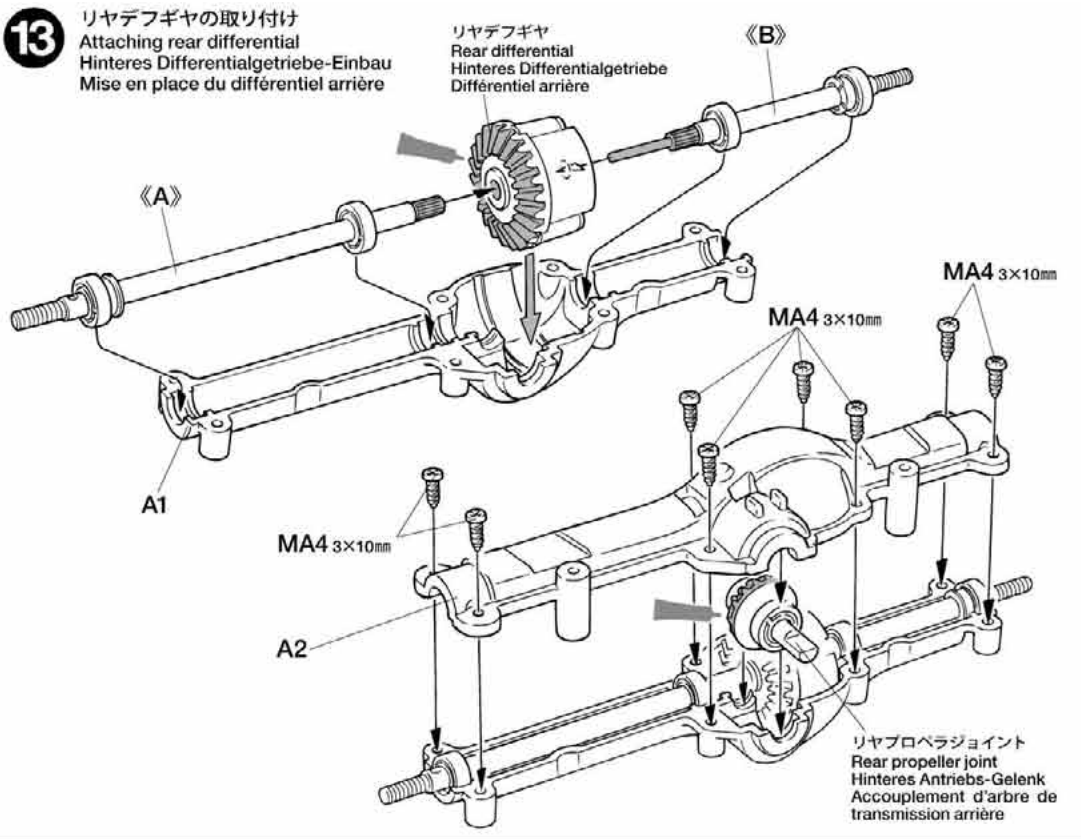

13 リヤデフギヤの取り付け
Attaching rear differential
Hinteres Differentialgetriebe-Einbau
Mise en place du différentiel arrière



リヤデフギヤ
Rear differential
Hinteres Differentialgetriebe
Différentiel arrière

リヤプロペラジョイント
Rear propeller joint
Hinteres Antriebs-Gelenk
Accouplement d'arbre de transmission arrière

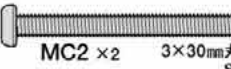
14

-  **MA6** ×1
5mmイモネジ
Grub screw
Madenschraube
Vis pointeau
-  **MA13** ×2
6mmビローボールナット
Ball nut
Kugelpfennutter
Ecrou-connecteur à rotule
-  **MB4** ×2
3mmワッシャー
Washer
Beilagscheibe
Rondelle
-  **MC2** ×2
3×30mm丸ビス
Screw
Schraube
Vis
-  **MC5** ×4
8mmボール
Ball
Kugel
Bille
-  **MC7** ×1
ユニバーサルジョイント
Universal joint
Kreuzgelenk
Joint cardan

14 リヤアームの取り付け
Attaching rear arms
Anbringung des hinteren Armes
Fixation des triangles arrière

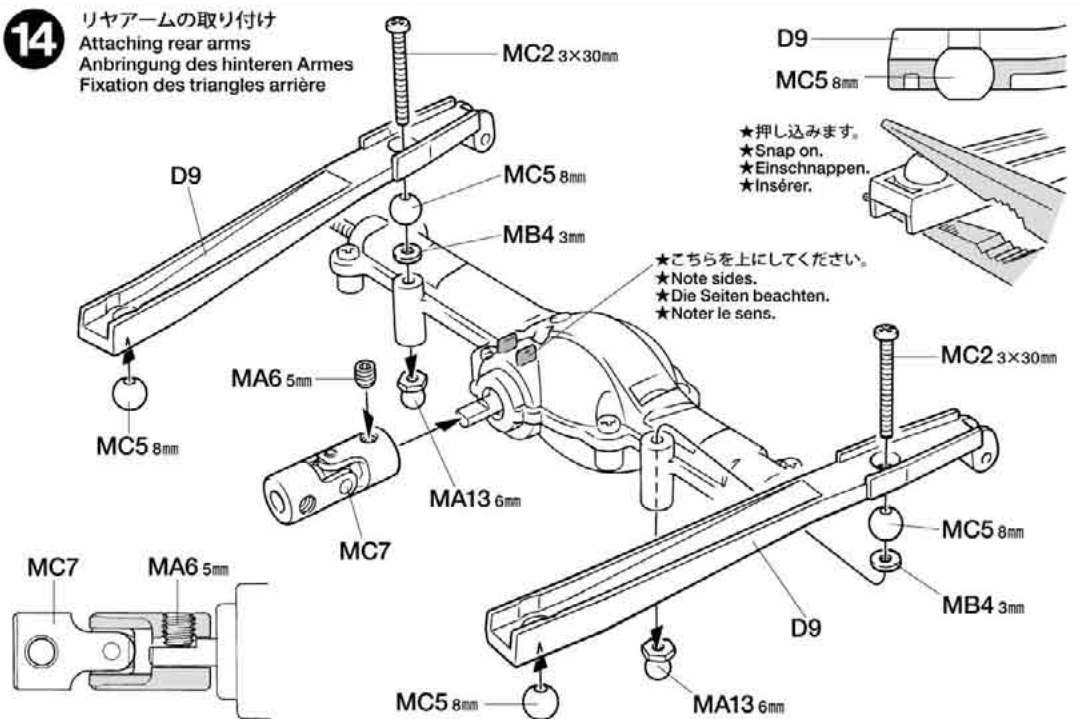

★押し込みます。
★Snap on.
★Einschnappen.
★Insérer.

★こちらを上にしてください。
★Note sides.
★Die Seiten beachten.
★Noter le sens.

タミヤカタログ

スケールモデルを中心に掲載したタミヤカタログは年に一回発行されています。ご希望の方は模型店でおたずねください。

15

MB1 ×2 3×12mm タッピングビス
Tapping screw
Schneidschraube
Vis taraudeuse

MC1 ×2 3×60mm 丸ビス
Screw
Schraube
Vis

D4
(ボディマウント部品)
(Body mount)
(Karosseriehalterung)
(Support de carrosserie)

16

MA6 ×1 5mm イモネジ
Grub screw
Madenschraube
Vis pointeau

MB4 ×2 3mm フッシャー
Washer
Beilagscheibe
Rondelle

MC3 ×2 3×15mm 丸ビス
Screw
Schraube
Vis

15 リヤボディマウントの取り付け
Attaching rear body mount
Anbringung der hinteren
Karosseriehalterung
Fixation du support de
carrosserie arrière

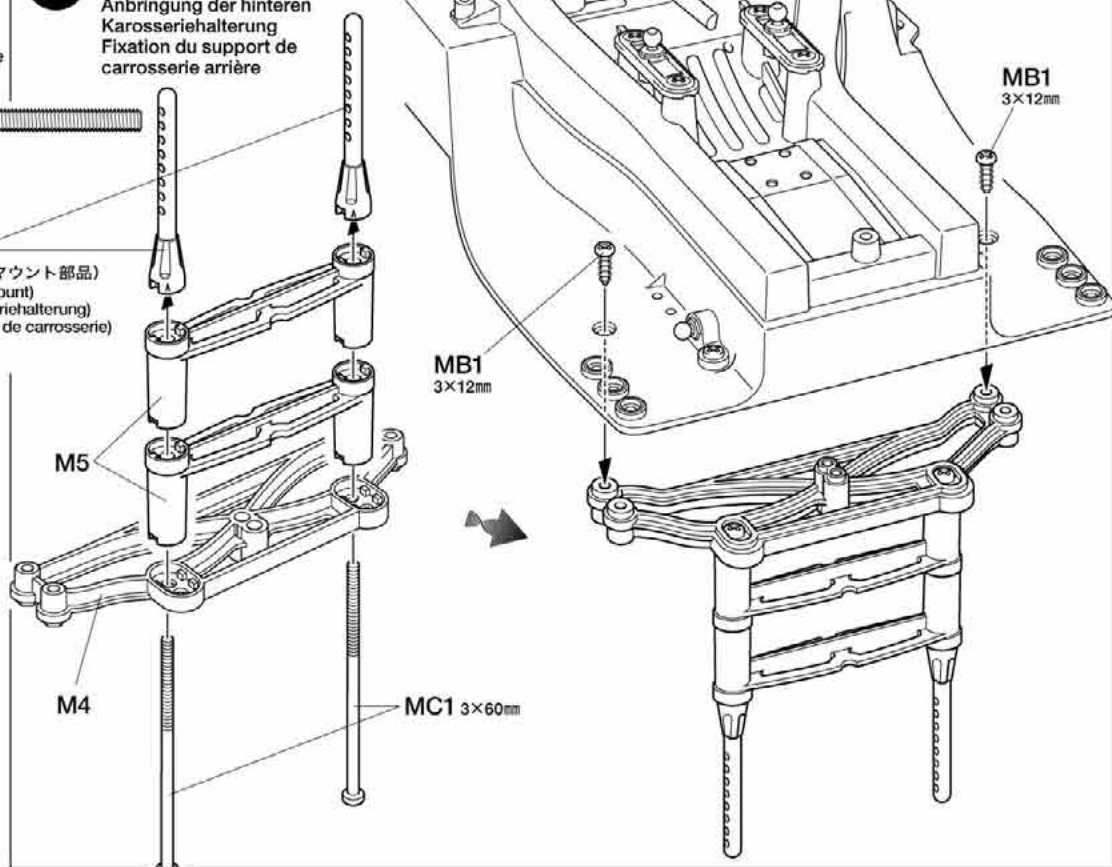

D

17~20

袋詰Dを使用します
BAG D / BEUTEL D / SACHET D

17

MB9 ×4 3mm Oリング (黒)
O-ring (black)
O-Ring (schwarz)
Joint torique (noir)

MD2 ×8 3mm Oリング (赤)
O-ring (red)
O-Ring (rot)
Joint torique (rouge)

MD4 ×4 ダンパーシャフト
Damper shaft
Dämpferstange
Axe d'amortisseur

16 リヤアクスルの取り付け
Attaching rear axle
Hinterachse-Einbau
Fixation du pont arrière

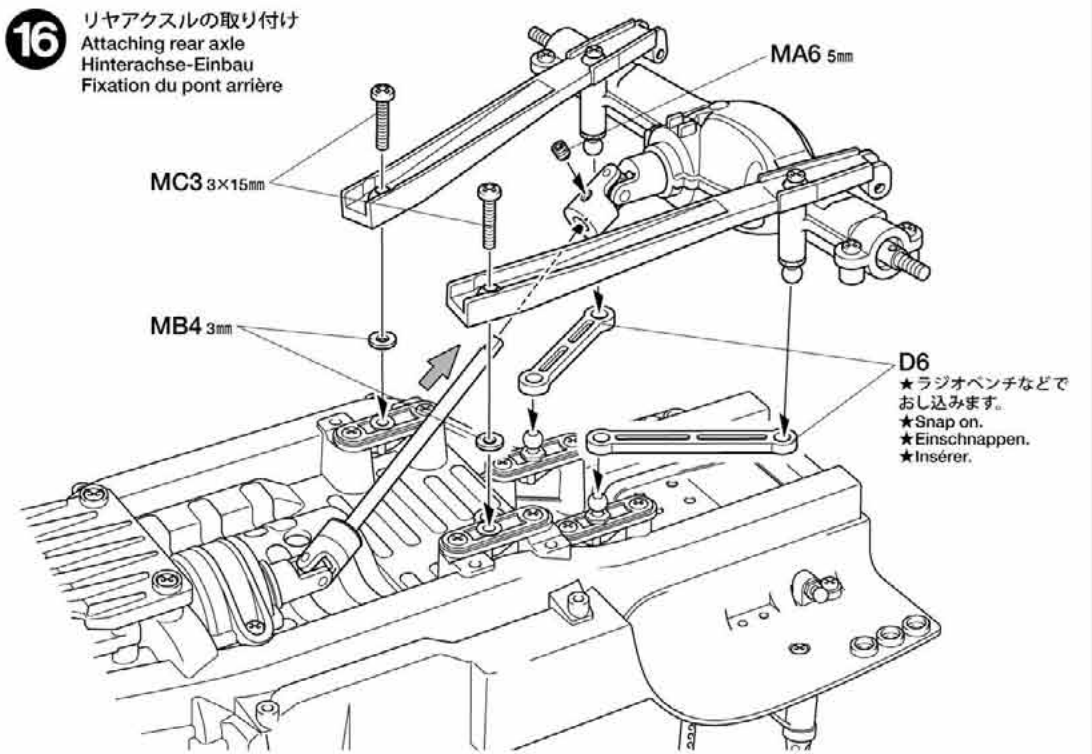

OPTIONS

《ダンパーオイルのセッティング》
別売のタミヤシリコンダンパーオイルは、RCカーのオイルダンパー用に開発された高性能オイルです。温度が変化しても粘度変化が少なく、安定したダンピング効果を発揮。幅広いダンパーセッティングが可能です。

Tamiya Silicone Damper Oil

ソフトセット SOFT SET (53443)	赤 RED	# 200
	橙 ORANGE	# 300
	黄 YELLOW	# 400
ミディアムセット MEDIUM SET (53444)	緑 GREEN	# 500
	青 BLUE	# 600
	紫 PURPLE	# 700
ハードセット HARD SET (53445)	ピンク PINK	# 800
	クリアー CLEAR	# 900
	ライトブルー LIGHT BLUE	#1000

17 ダンパーの組み立て
Damper
Stoßdämpfer
Amortisseur

★4個作ります。
★Make 4.
★4 Satz anfertigen.
★Faire 4 jeux.

★しっかりしめ込みます。
★Fully screw in.
★Ganz einschrauben.
★Visser à fond.

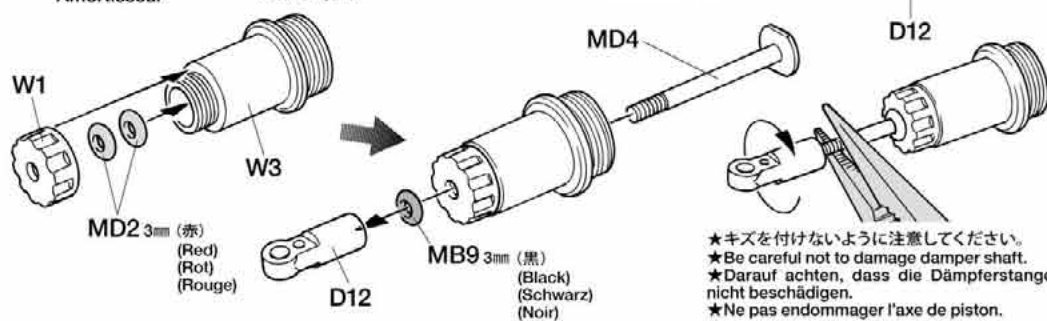

★キズを付けないように注意してください。
★Be careful not to damage damper shaft.
★Darauf achten, dass die Dämpferstange nicht beschädigen.
★Ne pas endommager l'axe de piston.

18

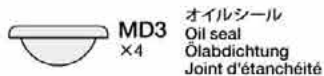

19

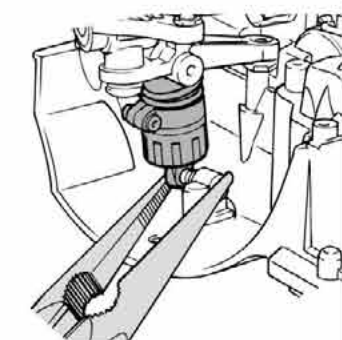
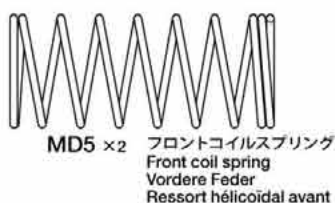
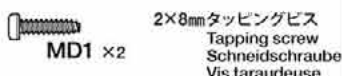
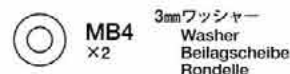
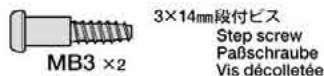

★ラジオベンチなどで押し込みます。
★Snap on using long nose pliers.
★Mit Flachzange einschnappen.
★Insérer avec des pinces à becs longs.

《スプリングのかたさ調整》
Adjusting damper
Einstellung des Dämpfers
Réglage des amortisseurs

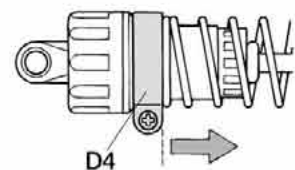

★D4を移動させることでスプリングの硬さを調整出来ます。
★Loosen MD1 and slide down D4 to increase spring stiffness.
★MD1n2 lockern und D4 hinunterschieben, um Federspannung zu verstärken.
★Desserrer MD1 et descendre D4 pour augmenter la dureté du ressort.

●タミヤのホームページには豊富な情報が満載です。ぜひご覧ください。
タミヤインターネット
ホームページアドレス

www.tamiya.com

18

ダンパーオイルの入れ方
Damper oil
Dämpfer-Öl
Huile pour amortisseurs

★4個作ります。
★Make 4.
★4 Satz anfertigen.
★Faire 4 jeux.

1.ピストンを下にして、オイルを入れます。ピストンをゆっくり上下させてオイル中の気泡を抜きます。

1.Pull down piston and pour oil into cylinder. Remove air bubbles by slowly moving piston up and down.

1.Kolben nach unten ziehen und Öl einfüllen. Luftblasen durch Auf- und Abbewegen des Kolbens herausdrücken.

1.Pousser le piston vers le bas et remplir le corps d'huile. Chasser les bulles d'air en déplaçant le piston de bas en haut.

2.ピストンをいっぱいにおろし、オイルシールをはめ込み、あふれたオイルをティッシュペーパーですいとります。

2.Pull down piston, attach oil seal and absorb oil overflow with tissue paper.

2.Kolben nach unten ziehen. Ölabdichtung einstecken, überlaufendes Öl mit Papiertaschentuch abwischen.

2.Pousser le piston vers le bas, placer le joint d'étanchéité et essuyer l'excédent d'huile avec du papier essuie-tout.

3.シリンダーキャップをしめ込んで完了です。

3.Tighten cylinder cap.

3.Zylinder-Kappe aufschrauben.

3.Serrer le capuchon d'amortisseur.

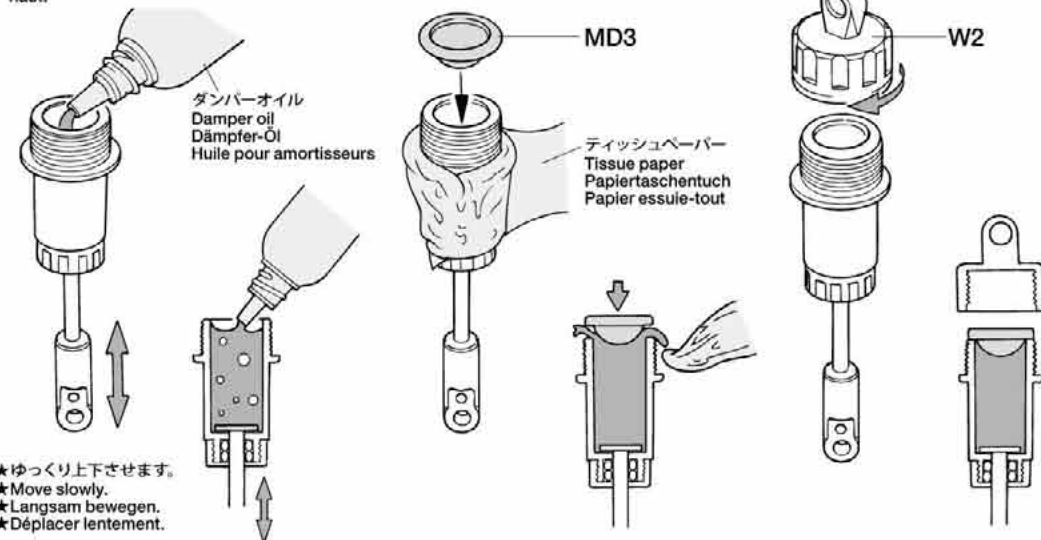

★ゆっくり上下させます。
★Move slowly.
★Langsam bewegen.
★Déplacer lentement.

19

フロントダンパーの取り付け
Attaching front dampers
Einbau der vorderen Stoßdämpfer
Fixation des amortisseurs avant

★2個作ります。
★Make 2.
★2 Satz anfertigen.
★Faire 2 jeux.

D5
★MD5をちぎめて取り付けます。
★Compress spring to attach D5.
★Feder zusammendrücken, um D5 einzufügen.
★Comprimer le ressort pour attacher D5.

MD1 2×8mm

★MB9を図の位置にして組み立てます。
★Position MB9 as shown.
★MB9 gemäß Abbildung anbringen.
★Positionner MB9 comme indiqué.

★ラジオベンチなどで押し込みます。
★Snap on using long nose pliers.
★Mit Flachzange einschnappen.
★Insérer avec des pinces à becs longs.

《スプリングのかたさ調整》
Adjusting damper
Einstellung des Dämpfers
Réglage des amortisseurs



★D4を移動させることでスプリングの硬さを調整出来ます。
★Loosen MD1 and slide down D4 to increase spring stiffness.
★MD1n2 lockern und D4 hinunterschieben, um Federspannung zu verstärken.
★Desserrer MD1 et descendre D4 pour augmenter la dureté du ressort.

●タミヤのホームページには豊富な情報が満載です。ぜひご覧ください。
タミヤインターネット
ホームページアドレス

www.tamiya.com

20



3×14mm 段付ビス
Step screw
Paßschraube
Vis décollétée



3mm フッシャー
Washer
Beilagscheibe
Rondelle



2×8mm タッピングビス
Tapping screw
Schneidschraube
Vis taraudeuse

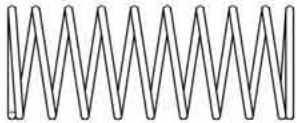

MD6 x2 リヤコイルスプリング
Rear coil spring
Hintere Feder
Ressort hélicoïdal arrière

E

21~28

袋詰Eを使用します
BAG E / BEUTEL E / SACHET E

21

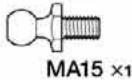

5mm ビローボール
Ball connector
Kugelkopf
Connecteur à rotule



3×10mm タッピングビス
Tapping screw
Schneidschraube
Vis taraudeuse



2.6×10mm タッピングビス
Tapping screw
Schneidschraube
Vis taraudeuse



3×10mm 丸ビス
Screw
Schraube
Vis



2.6×10mm / バインドビス
Screw
Schraube
Vis

RADIO CHECK USING TAMIYA
EXPEC R/C UNIT (See right.)

- 1 Install batteries.
- 2 Extend antenna.
- 3 Loosen and extend.
- 4 Connect charged battery.
- 5 Switch on.
- 6 Switch on.
- 7 Trims in neutral.
- 8 Steering wheel in neutral.
- 9 Servo in neutral position.

PRÜFEN DER EXPEC RC-EINHEIT

(Siehe Bild rechts.)

- 1 Batterien einlegen.
- 2 Antenne ausziehen.
- 3 Aufwickeln und langziehen.
- 4 Voll aufgeladenen Akku verbinden.
- 5 Schalter ein.
- 6 Schalter ein.
- 7 Trimmhebel neutral stellen.
- 8 Lenkrad neutral stellen.
- 9 Dies ist die Neutralstellung des Servos.

VERIFICATION DE L'ENSEMBLE
EXPEC (Voir à droite.)

- 1 Mettre en place les piles.
- 2 Déployer l'antenne.
- 3 Dérouler et déployer le fil.
- 4 Charger complètement la batterie.
- 5 Mettre en marche.
- 6 Mettre en marche.
- 7 Placer les trims au neutre.
- 8 Le volant de direction au neutre.
- 9 Le servo au neutre.

※の部品はキットには含まれていません。
Parts marked ※ are not in kit.
Teile mit ※ sind im Bausatz nicht enthalten.
Les pièces marquées ※ ne sont pas inclu-
ses dans le kit.

20

リヤダンパーの取り付け
Attaching rear dampers
Einbau der hinteren Stoßdämpfer
Fixation des amortisseurs arrière

- ★MD6をちぢめて取り付けます。
- ★Compress spring to attach D5.
- ★Feder zusammendrücken, um D5 einzufügen.
- ★Comprimer le ressort pour attacher D5.

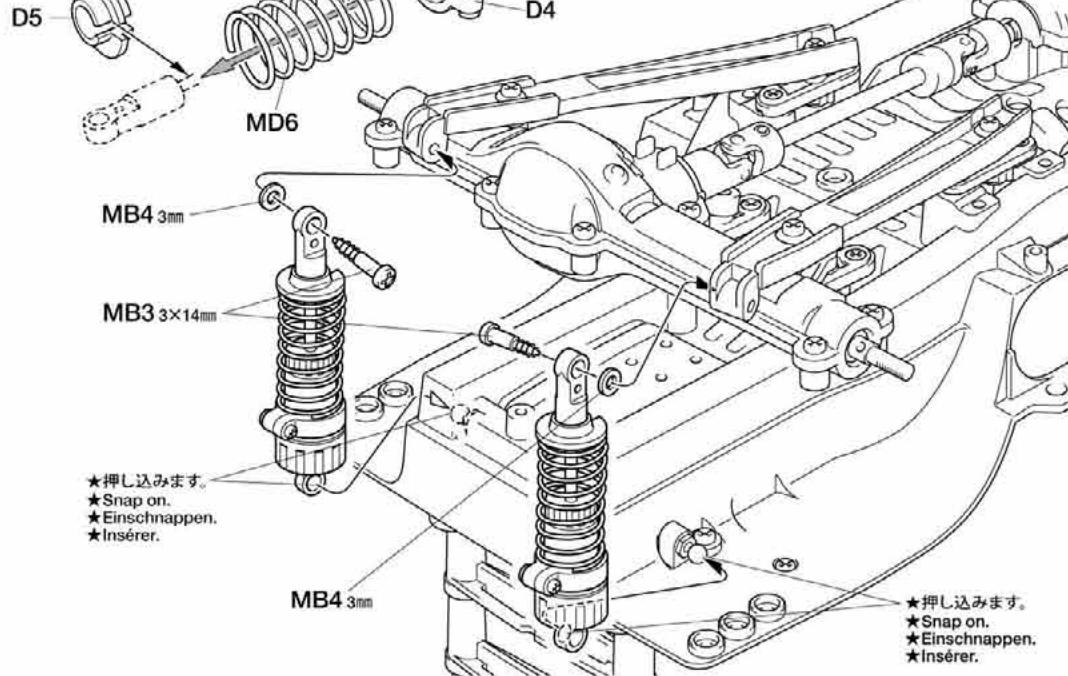

- ★押し込みます。
- ★Snap on.
- ★Einschnappen.
- ★Insérer.

- ★押し込みます。
- ★Snap on.
- ★Einschnappen.
- ★Insérer.

- ★2個作ります。
- ★Make 2.
- ★2 Satz anfertigen.
- ★Faire 2 jeux.
- ★MB9を図の位置にして組み立てます。
- ★Position MB9 as shown.
- ★MB9 gemäß Abbildung anbringen.
- ★Positionner MB9 comme indiqué.

21

ラジオコントロールメカのチェック
Checking R/C equipment
Überprüfen der RC-Anlage
Vérification de l'équipement R/C

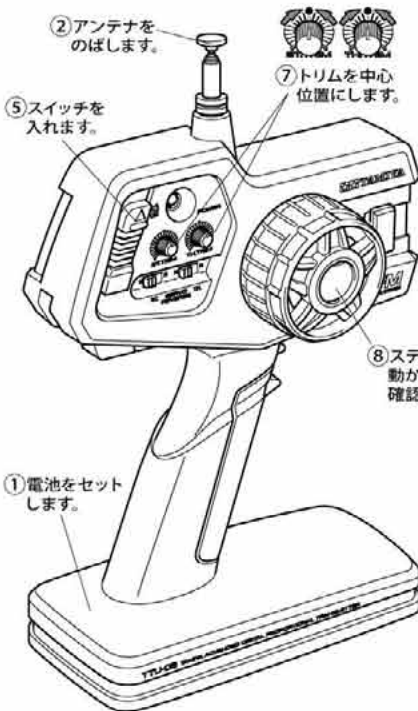

- ①電池をセットします。

- ②アンテナをのぼします。

- ⑦トリムを中心位置にします。

- ⑤スイッチを入れます。

- ⑧ステアリングホイールを動かし、サーボの動きを確認してください。

- ④充電済の走行用バッテリーをつなぎます。

- ③アンテナをのぼします。

- ⑥スイッチを入れます。

- ★使用するサーボに合わせて取り付けます。
- ★Match part with servo.
- ★Den zum Servo passenden Sockel aussuchen.
- ★Utiliser une pièce adaptée au servo.

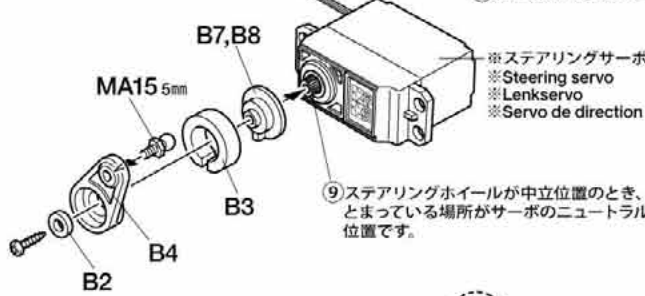
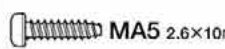
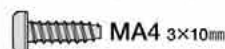

- ★サーボがニュートラルで左図のように取り付けます。
- ★Attach as shown with servo in neutral.
- ★Wie angegeben Servo in Neutralstellung bringen.
- ★Monter comme indiqué avec le servo au neutre.

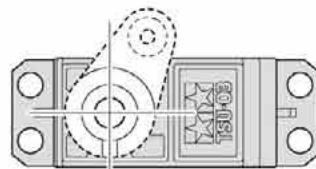

- ★ご使用のプロボセット付属の取扱説明書をよく読んでからお使いください。
- ★Refer to the manual included with R/C unit.
- ★Die bei der RC-Anlage enthaltene Anleitung beachten.
- ★Se référer au manual inclus avec l'équipement R/C.

- ★番号の順にチェックし、必ずサーボのニュートラルを確認して組み立ててください。
- ★Make sure the servo is in neutral prior to assembly.
- ★Servo vor dem Einbau in neutrale Stellung bringen.
- ★S'assurer que le servo est au neutre avant assemblage.

22

《ステアリングのニュートラル位置》
Steering adjustment
Einstellung der Schubstangen
Réglage de la direction

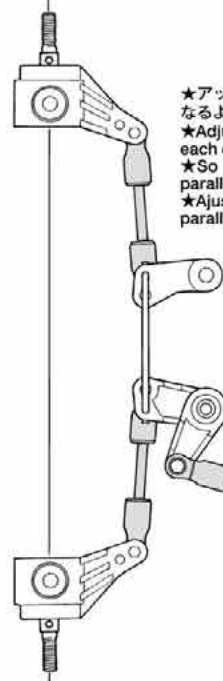

★アップライト左右が図のように一直線になるように調節します。
★Adjust so that uprights are parallel to each other.
★So einstellen, daß die Achsschenkel parallel zueinander stehen.
★Ajuster de sorte que les fusées soient parallèles l'un l'autre comme indiqué.

★サーボは必ず、ニュートラルの状態にしておきます。
★Make sure the servo is in neutral.
★Servo in neutrale Stellung bringen.
★S'assurer que le servo est au neutre.

MA4 ×3 3×10mmタッピングビス
Tapping screw
Schneidschraube
Vis taraudeuse

MB4 ×3 3mmワッシャー
Washer
Beilagscheibe
Rondelle

ME5 ×1 3×50mm両ネジシャフト
Threaded shaft
Gewindestange
Tige filetée

23

MA4 ×3 3×10mmタッピングビス
Tapping screw
Schneidschraube
Vis taraudeuse

MC4 ×2 2×8mm丸ビス
Screw
Schraube
Vis

ME3 ×2 2mmワッシャー
Washer
Beilagscheibe
Rondelle

《モーターコードのつなぎ方》
Motor cables
Motorkabel
Câbles du moteur



ESC、アンプ側
Speed control
Fahrtenregler
Variateur de vitesse

モーター側
Motor
Moteur

+ (プラス) コード
(赤, オレンジ, 黄)
(+) Red, orange, yellow
(+) Rot, orange, gelb
(+) Rouge, orange, jaune

黄/赤コード
Yellow / Red
Gelb / Rot
Jaune / Rouge

- (マイナス) コード
(黒, 青)
(-) Black, blue
(-) Schwarz, blau
(-) Noir, bleu

緑/黒コード
Green / Black
Grün / Schwarz
Vert / Noir

★コネクター部は+ (プラス)、- (マイナス) を確かめ、しっかりとつないでください。
★Connect cables firmly.
★Die Kabel fest zusammenstecken.
★Connecter fermement les câbles.

22

サーボの取り付け
Attaching servo
Servo-Einbau
Fixation du servo

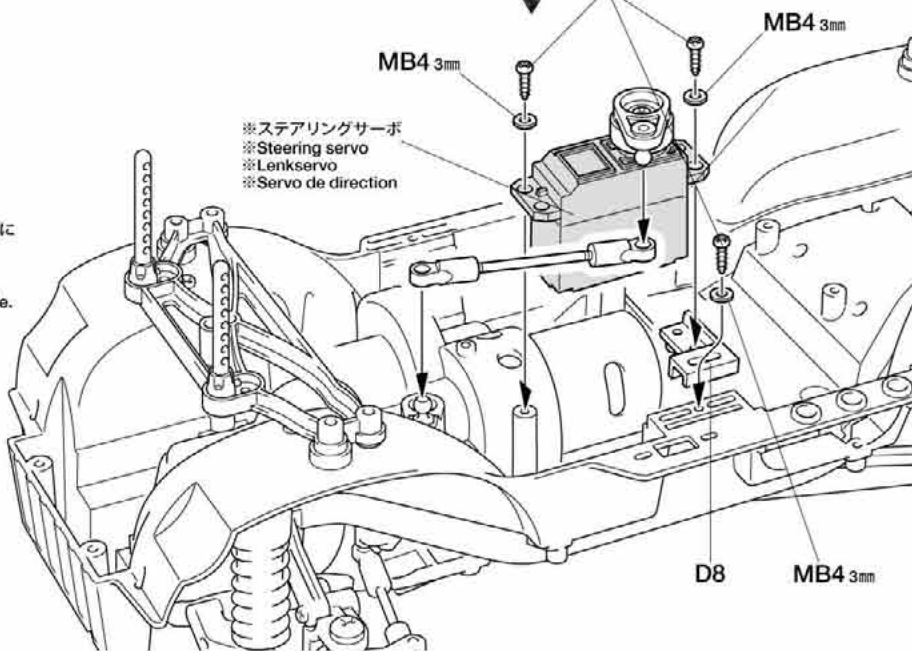
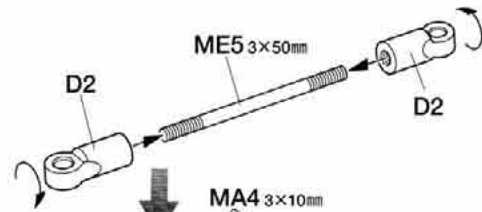
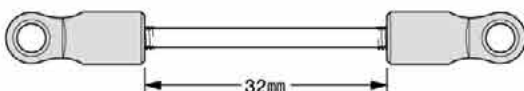

23

RCメカの取り付け
Installing R/C units
Einbau der RC-Einheit
Installation de l'ensemble R/C

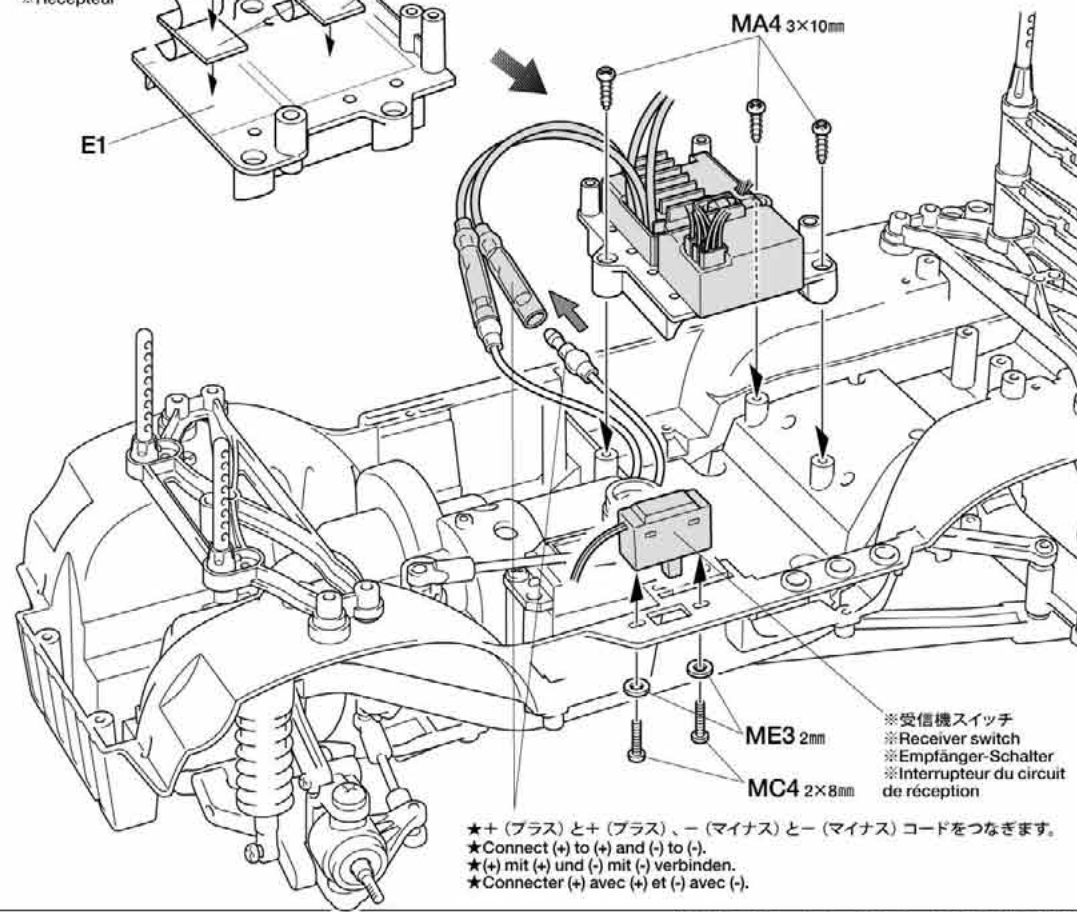
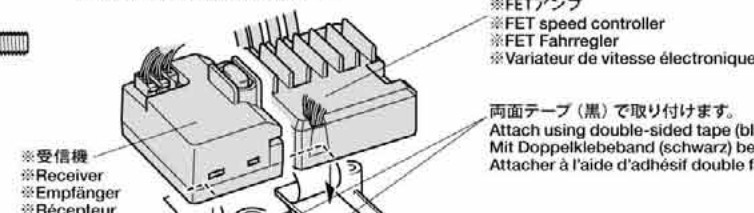

★+ (プラス) と+ (プラス)、- (マイナス) と- (マイナス) コードをつなぎます。
★Connect (+) to (+) and (-) to (-).
★(+ mit (+) und (-) mit (-) verbinden.
★Connecter (+) avec (+) et (-) avec (-).

24

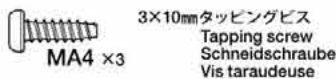

TAMIYA CRAFT TOOLS

良い工具選びは製作づくりのための第一歩。本冊派をめぐすモデルにふさわしいタミヤクラフトツール。耐久性も高く、使いやすい高品質な工具です。

(+)SCREWDRIVER-L
プラスドライバー-L(5×100)



ITEM 74006

PRECISION CALIPER
精密ノギス



ITEM 74030

24

バンパーの取り付け
Attaching bumper
Stoßfänger-Einbau
Fixation du pare-chocs

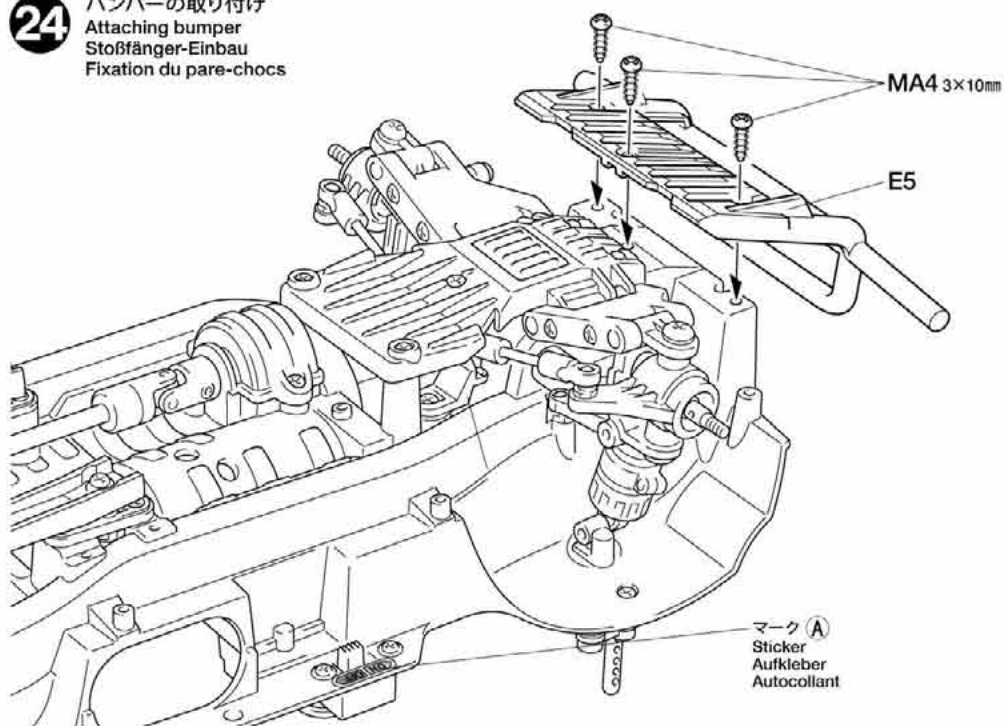

25



●RCカーのゴムタイヤ専用開発された瞬間接着剤です。コーナリングなどのタイヤの変形に耐える強力な接着力はもちろん、粘度が低いため組立て時に接着剤が隅々まで行きわたりやすいのも特徴です。5gアルミチューブ入りで、約20本のタイヤを接着することができます。マイクロノズル2本付き

25

ホイールの組み立て
Wheel assembly
Rad-Zusammenbau
Assemblage des roues

★4個作ります。
★Make 4.
★4 Satz anfertigen.
★Faire 4 jeux.

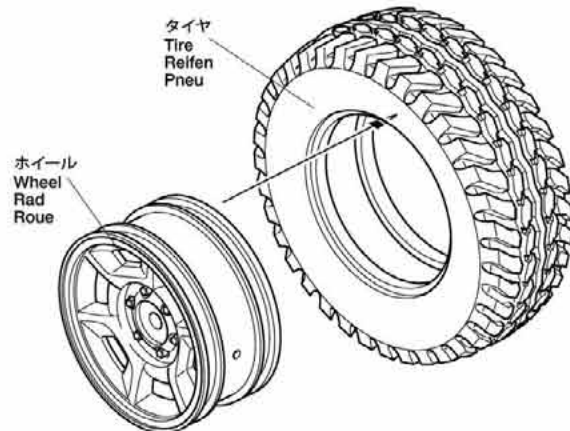

★ホイールのみぞにはめます。
★Fit into grooves.
★Reifen in die Felgen richtig eindrücken.
★Insérer dans les rainures.



★瞬間接着剤をながし込み接着します。
★Apply instant cement.
★Sekundenkleber auftragen.
★Appliquer de la colle rapide (cyanoacrylate).



26

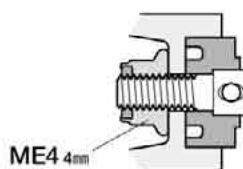
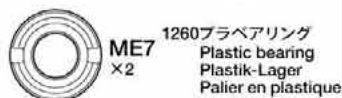
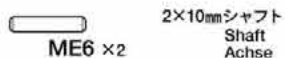

★ナイロン部まで締め込みます。
★Tighten up into nylon portion.
★Anziehen, bis Gewinde aus Nylon-Sicherungsteil schaut.
★Serrer jusqu'à la bague en nylon.

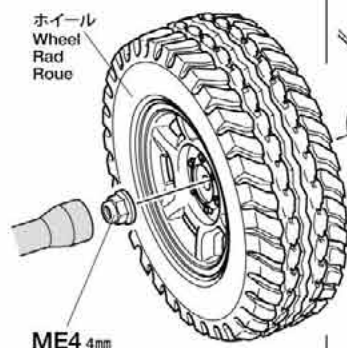

26

フロントホイールの取り付け
Attaching front wheels
Einbau der Vorderräder
Fixation des roues avant

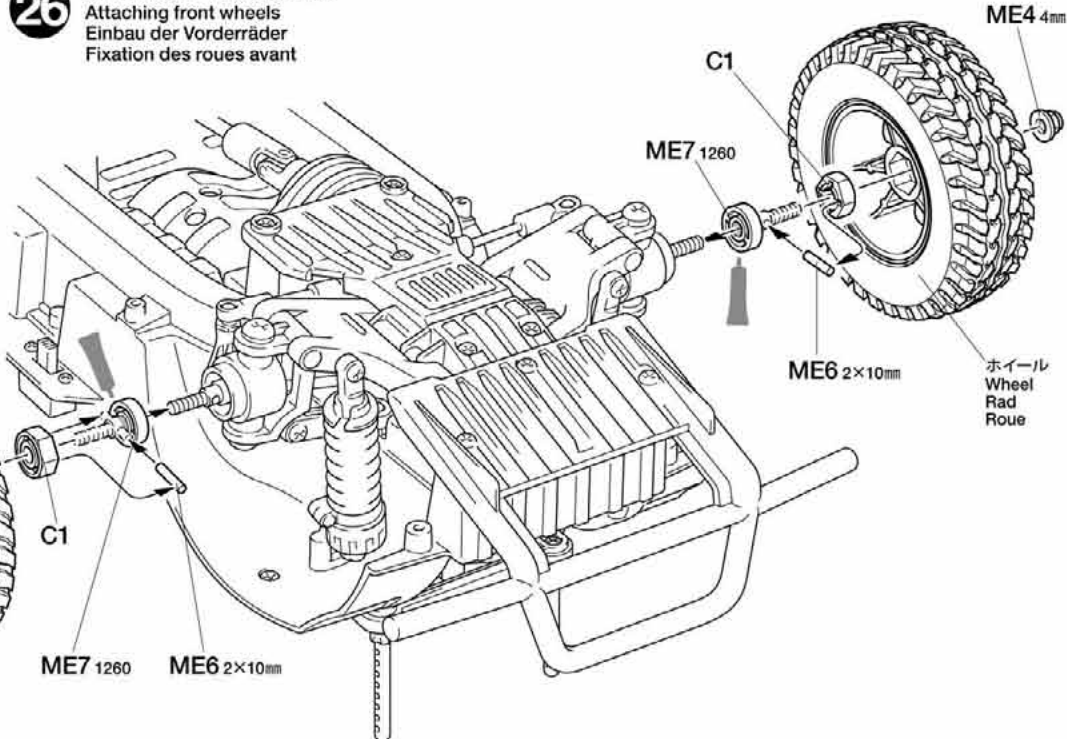

27



27 リヤホイールの取り付け
Attaching rear wheels
Einbau der Hinterräder
Fixation des roues arrière

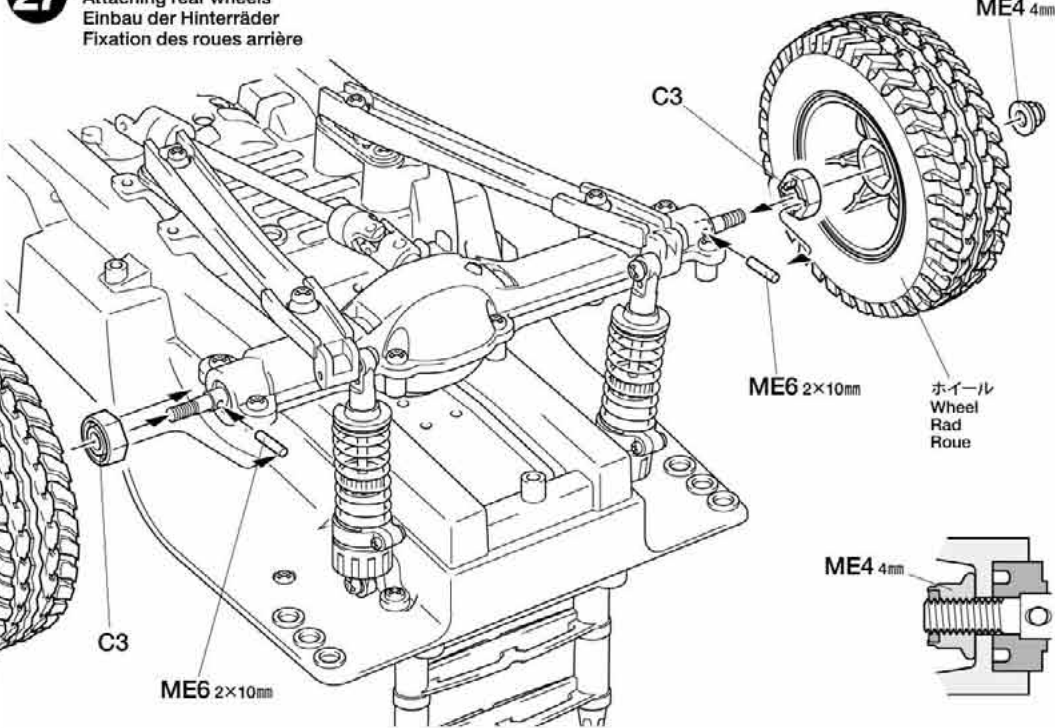

28



28 走行用バッテリーの搭載
Installing battery pack
Einlegen des Akkupacks
Installation du pack d'accus

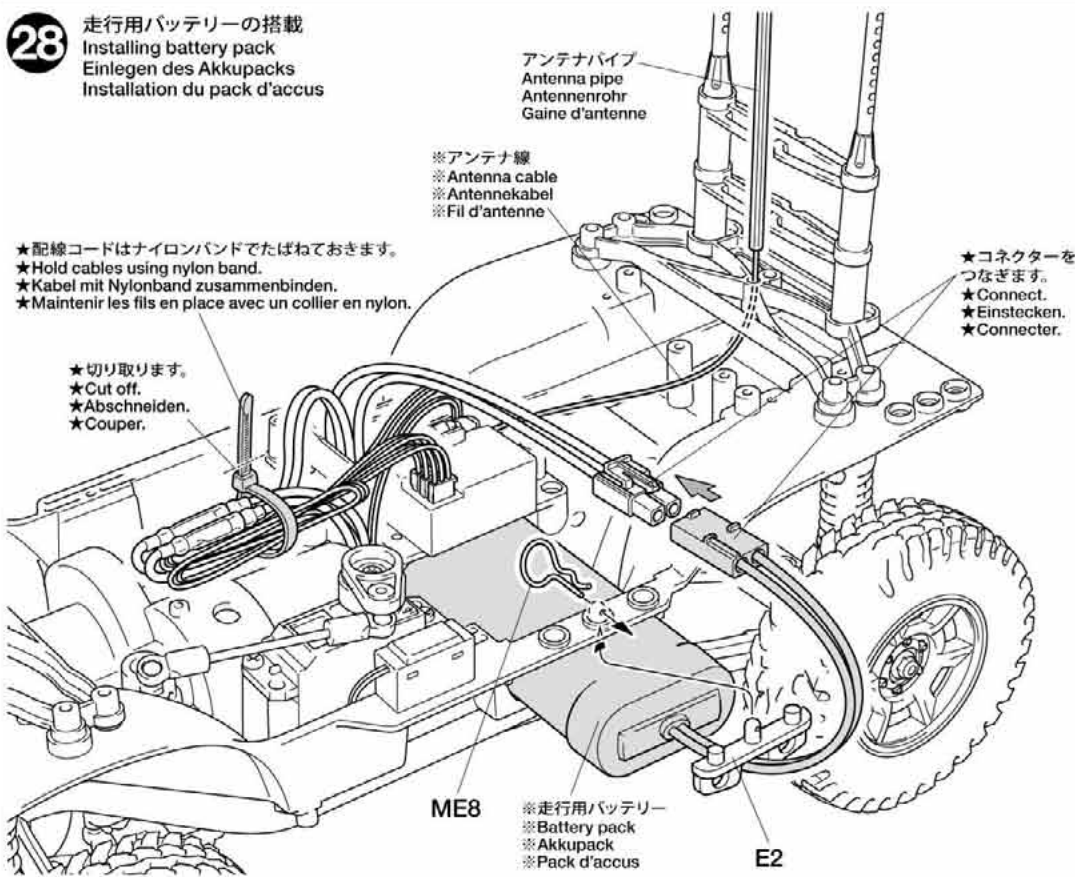

注意してください
CAUTION
VORSICHT
PRECAUTIONS

走行させない時は必ず走行用バッテリーのコネクタをはずしてください。
走行用バッテリーをつないだままでおくと、車が暴走することがあります。走らせないときは、必ず走行用バッテリーのコネクタを抜いておきます。

DISCONNECT BATTERY WHEN NOT USING THE CAR

Disconnect battery when car is not being used. If left connected, a slight movement of the speed controller results in a run away car.

AKKUSTECKER ABZIEHEN, WENN DAS AUTO NICHT IN BETRIEB

Akku abhängen, wenn das Auto nicht benutzt wird. Bleibt der Anschluß zusammen, kann eine geringe Bewegung des Fahrtenreglers zum Davonfahren des Autos führen.

DECONNECTER LA BATTERIE LORSQUE LA VOITURE N'EST PAS UTILISEE

Déconnecter la batterie lorsque la voiture n'est pas utilisée. En la laissant branchée, un léger mouvement du variateur de vitesse peut mettre en marche le moteur.

OPTIONS



SP.356 20T, 21T AVピニオン
50356 20T & 21T AV Pinion Gears

MA11 1150

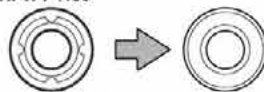

OP.8 1150ラバーシールベアリング4個セット
53008 1150 Sealed Ball Bearings (4 pcs.)
OP.29 1150ラバーシールベアリング2個セット
53029 1150 Sealed Ball Bearings (2 pcs.)

MB8 1510

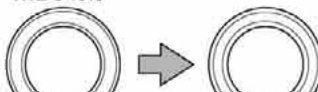

OP.126 1510ボールベアリング2個セット
53126 1510 Ball Bearings (2 pcs.)

MA12 850



OP.30 850ラバーシールベアリング4個セット
53030 850 Sealed Ball Bearings (4 pcs.)

ME7 1260



OP.65 1260ラバーシールベアリング2個セット
53065 1260 Sealed Ball Bearings (2 pcs.)

29

《切り取り》
Trimming
Zurichten
Découpe

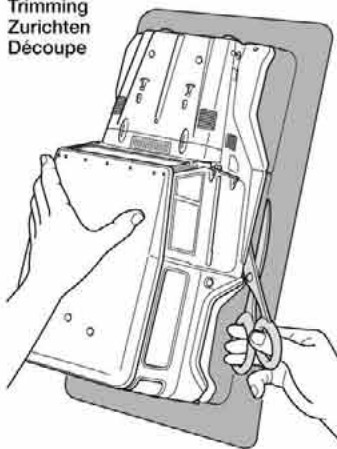

★ハサミやカッターナイフで切りとります。
★Cut off using scissors or a modeling knife.
★Mit Messer oder Schere abschneiden.
★Découper en utilisant des ciseaux ou un cutter.

《塗装する前に》

★塗装前に中性洗剤で油気をおとします。水洗いをし洗剤分を洗い流して乾かしてください。

PREPARING BODY FOR PAINTING

★Wash the body thoroughly with detergent in order to remove any oil, then rinse well and allow to air dry.

VORBEREITUNG DER KAROSSERIE FÜR BEMALUNG

★Karosserie sorgfältig mit Spülmittel abwaschen, damit Staub und ggf. Öl entfernt sind. Trocknen lassen.

PREPARATION DE LA CARROSSERIE POUR LA MISE EN PEINTURE

★Nettoyer entièrement la carrosserie avec du détergent, la rincer et laisser sécher.



PAINTING

《ボディの塗装について》

●のマークは塗装指示のマークです。ボディの塗装にはポリカーボネート用塗料をお使い塗装してください。

● This mark denotes numbers for Tamiya Paint colors. Paint body from inside using paints for polycarbonate.

● Dieses Zeichen gibt die Tamiya Farbnummern an. Karosserie von innen mit Polycarbonat-Farben bemalen.

● Ce signe indique la référence de la peinture Tamiya à utiliser. Peindre la carrosserie par l'intérieur en utilisant des peintures polycarbonate.

29

ボディの切り取りと塗装
Trimming and painting body
Zurichten und Lackierung der Karosserie
Découpe et peinture de la carrosserie

★(A)~(K)はマスクシールの番号です。
★(A)~(K) denotes number of masking seal.
★(A)~(K) gibt die Nummer des Aufkleber.
★(A)~(K) indique le numéro de masques.

★5.5mm穴をあけます。
★Make 5.5mm holes.
★5,5mm Löcher bohren.
★Percer des trous de 5,5mm.

PS-56

マスタードイエロー
Mustard yellow
Senfgelb
Jaune Moutarde

★5.5mm穴をあけます。
★Make 5.5mm holes.
★5,5mm Löcher bohren.
★Percer des trous de 5,5mm.

★4mm穴をあけます。
★Make 4mm holes.
★4mm Löcher bohren.
★Percer des trous de 4mm.

PS-1

ホワイト
White
Weiß
Blanc

PS-56

マスタードイエロー
Mustard yellow
Senfgelb
Jaune Moutarde

《塗装の仕方》
How to paint
Lackier-Anweisung
Comment peindre

PS-5
ブラック
Black
Schwarz
Noir

1 ★ウインドウ部分、ライト部分にマスクシールを貼ります。
★Mask off windows and lights using masking seal.
★Die Fenster und Lichter mit Abklebeband abkleben.
★Cacher les vitres et feux avec le masquage fourni.

3 ★マスタードイエローの部分塗装します。塗料が乾いたらマスクシールをはがしてホワイトを塗装します。塗料が乾いたらマスクシールをはがし、ウインドウ部分に内側からPS-31 スモークで塗装します。
★Paint mustard yellow areas. After paint has cured, remove masking tape and paint white. After paint has cured, remove masking seals and paint windows using PS-31 Smoke.

★Die senfgelb Flächen lackieren. Wenn die Farbe trocken ist, die Abkleber entfernen und weiß lackieren. Nachdem Trocknen der Farbe sind die Abklebungen zu entfernen und Fenster mit PS-31 Rauchfarben bemalen.
★Peindre les parties jaune moutarde. Après séchage de la peinture, enlever les masques et peindre le blanc. Après séchage, enlever les caches et peindre les parties vitrées en utilisant PS-31 Fumé.

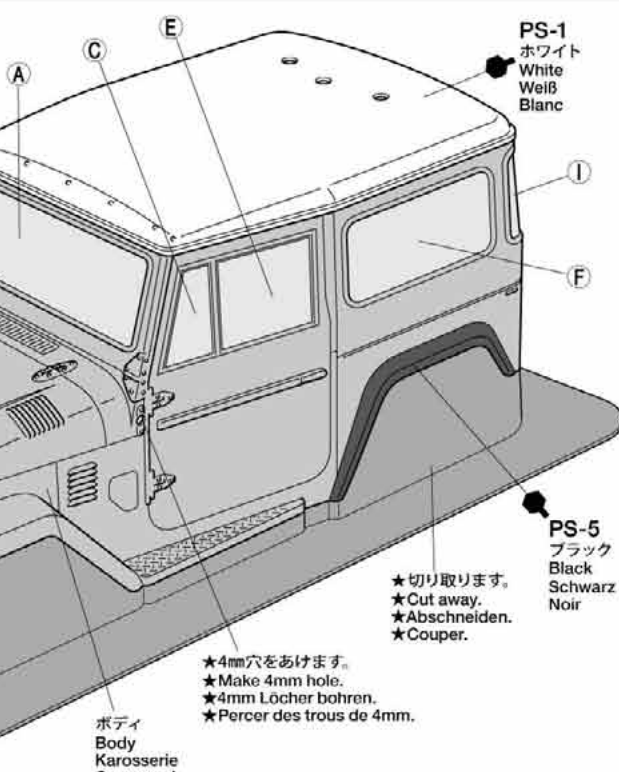

PS-1
ホワイト
White
Weiß
Blanc

★切り取ります。
★Cut away.
★Abschneiden.
★Couper.

★4mm穴をあけます。
★Make 4mm hole.
★4mm Locher bohren.
★Percer des trous de 4mm.

ボディ
Body
Karosserie
Carrosserie

★5.5mm穴をあけます。
★Make 5.5mm holes.
★5,5mm Löcher bohren.
★Percer des trous de 5,5mm.

PS-1

ホワイト
White
Weiß
Blanc

PS-56

マスタードイエロー
Mustard yellow
Senfgelb
Jaune Moutarde

★切り取ります。
★Cut away.
★Abschneiden.
★Couper.

★4mm穴をあけます。
★Make 4mm hole.
★4mm Löcher bohren.
★Percer des trous de 4mm.

2 ★マスクングテープでホワイト、マスタードイエローの順にをマスクングします。ポリカーボネート塗料のブラック部分を塗装します。塗料が乾いたらマスタードイエロー部分のマスクングをはがします。

★Mask off areas to be painted white and mustard yellow using masking tape. Then paint black areas using polycarbonate paint. After paint has cured, remove masking tape from the mustard yellow area.
★Kleben Sie die Flächen, welche in Weiß und senfgelb lackiert werden sollen, mit Abklebeband ab. Dann die schwarzen Bereiche mit Polycarbonatfarbe lackieren. Wenn die Farbe trocken ist, das Abklebeband von den senfgelb Flächen abziehen.

★Masquer les parties à peindre en blanc et jaune moutarde avec de la bande cache. Puis peindre les parties noires avec de la peinture pour polycarbonate. Après séchage, enlever les masques des parties jaunes moutarde.

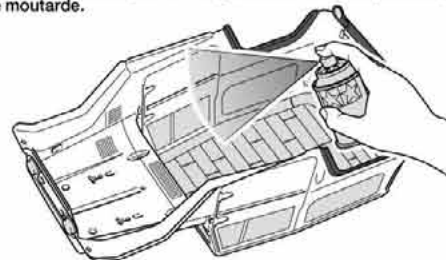

30

《ステッカーの貼り方》

①できるだけ余白を残さずに、印刷された部分を切り抜いてください。番号のついたマークは切りとってしまうとまちがえやすいのでは順に切りとってください。

②ステッカーの端の部分を少しはがして台紙を切り取ります。台紙はつけたまま、指定された位置にあわせてステッカーを貼ります。

③残った台紙を少しずつはがしながら、場所がずれたり、ステッカーの中に気泡が残らないように注意して貼っていきます。

台紙は一度に全部はがさないでください。しわができたたり気泡が残る原因になります。

Stickers

①Cut along the edges as close as possible to cut the sticker from the sheet. Cut out stickers in numbered order to prevent confusion.

②Slightly peel away one end of the lining and position the sticker on the body.

③Slowly remove the remaining lining while checking sticker position. Do not completely remove lining prior to application as this may cause unwanted air bubbles and creases.

Aufkleber

①Die Aufkleber an den bunten Kanten so ausschneiden, daß der transparente Film weg ist.

②Das Trägerpapier an einem Ende etwas abziehen und den Aufkleber an die gewünschte Stelle der Karosserie andrücken.

③Das Trägerpapier vorsichtig abziehen. Darauf achten, dass der Aufkleber nicht verrutscht und sich keine Luftblasen darunter bilden.

Autocollants

①Découper l'autocollant au plus près de ses contours pour éliminer le film transparent.

②Soulever une partie de l'autocollant et le positionner sur la carrosserie.

③Enlever doucement le reste du support. Veiller à ne pas déplacer l'autocollant et à ne pas laisser de bulles d'air sous l'autocollant.

★余ったマークはご自由にお貼りください。

★Use extra stickers as you wish.

★Zusätzliche Aufkleber nach Belieben anbringen.

★Appliquer les autocollants additionnels à votre gré.

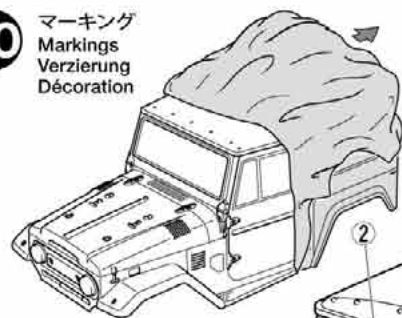
30 マーキング
Markings
Verzierung
Décoration

★ステッカーはボディの保護フィルムをはがしてから貼ります。

★After paint has cured, remove protective film prior to adding stickers.

★Nachdem trocken der Farbe sind Schutzfolie abziehen vor dem anbringen des Stickers.

★Appliquer d'abord la teinte la plus foncée. Après séchage, enlever le film protecteur avant d'apporter des stickers.

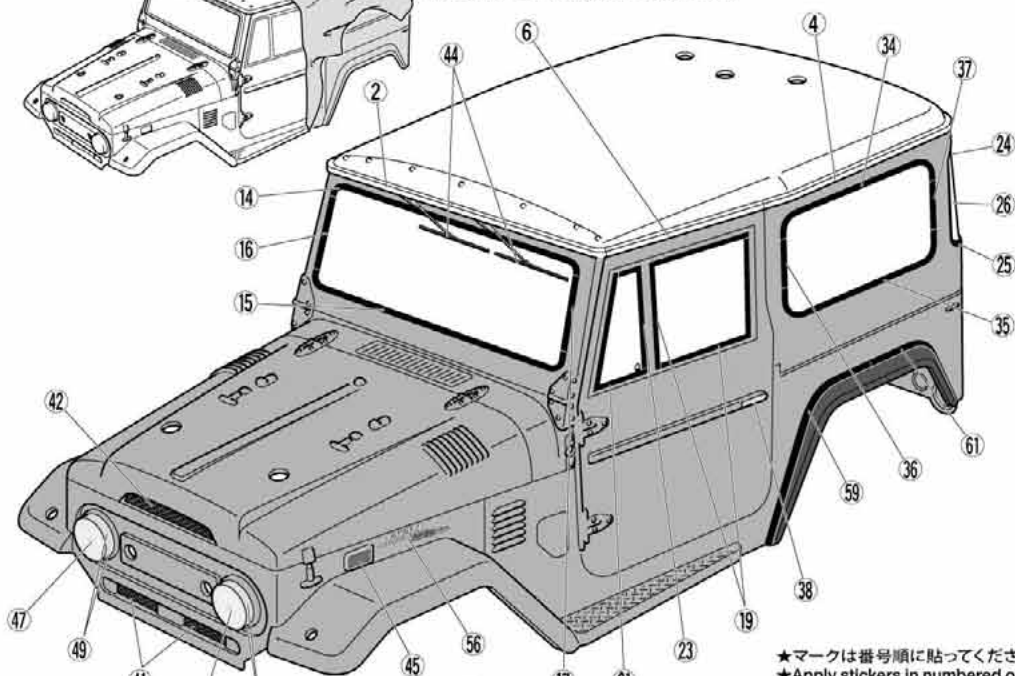

★マークは番号順に貼ってください。
★Apply stickers in numbered order.
★Abkleber der Reihenfolge nach anbringen.
★Appliquer les autocollants dans l'ordre numérique.

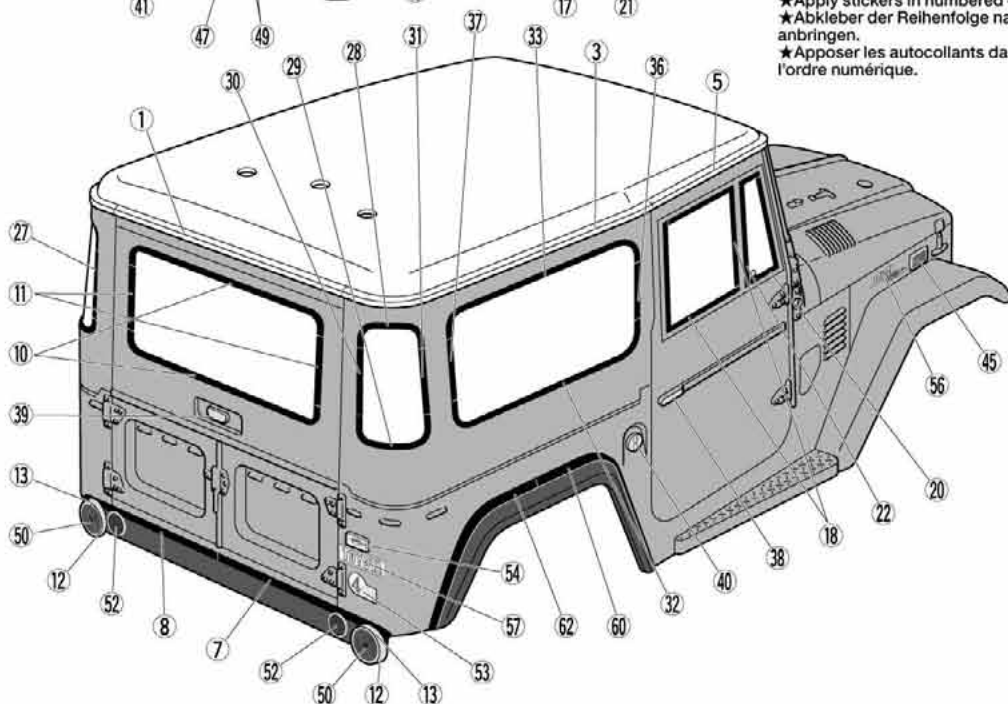

31

2×6mm タッピングビス
Tapping screw
Schneidschraube
Vis taraudeuse

MF1 ×2

LEDライトユニット
LED Light Unit
LED Beleuchtungs-Einheit
Unité d'éclairage LED

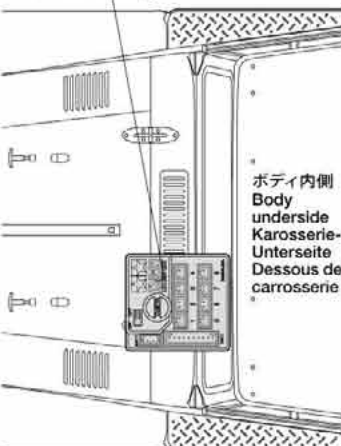

ボディ内側
Body
underside
Karosserie-
Unterseite
Dessous de
carrosserie

31 テールライトの取り付け
Attaching taillights
Rücklicht-Einbau
Fixation des feux arrière

★図の大きさに切って使います。

★Cut as shown.

★Gemäß Abbildung schneiden.

★Couper comme montré.

両面テープ (黒)
Double-sided tape (black)
Doppelklebeband (schwarz)
Adhésif double face (noir)

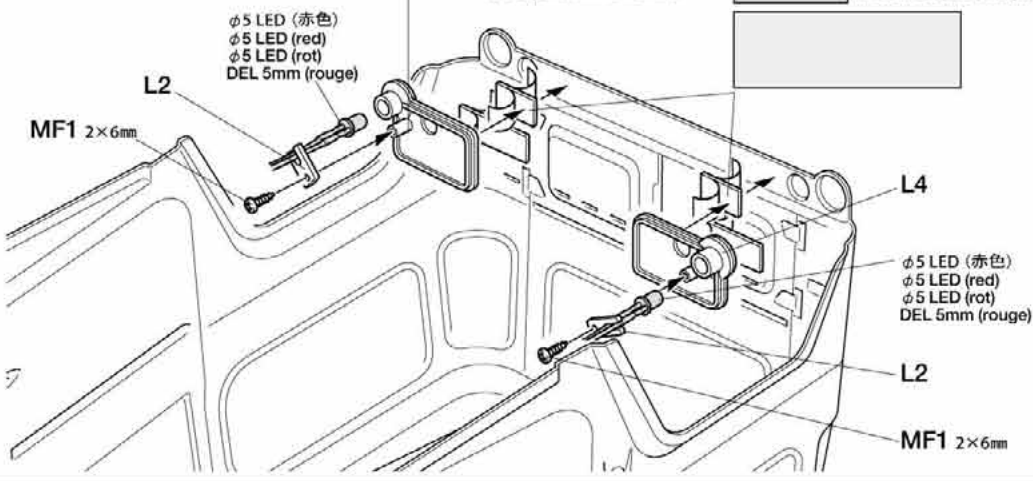

32

2.6×10mmタッピングビス
Tapping screw
Schneidschraube
Vis taraudeuse

MA5 ×2

3mmOリング (黒)
O-ring (black)
O-Ring (schwarz)
Joint torique (noir)

MB9 ×4

2×6mmタッピングビス
Tapping screw
Schneidschraube
Vis taraudeuse

MF1 ×2

スナップピン (小)
Snap pin (small)
Federstift (klein)
Epingle métallique (petite)

MF2 ×4

《マーキング》
Markings
Verzierung
Décoration

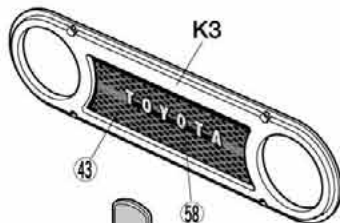

43

K3

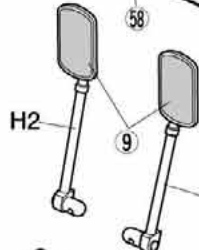

H2

9

H1

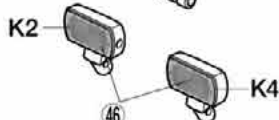

K2

46

K4

32

フロントグリルの取り付け
Attaching front grille
Kühlergrill-Einbau
Fixation de la calandre

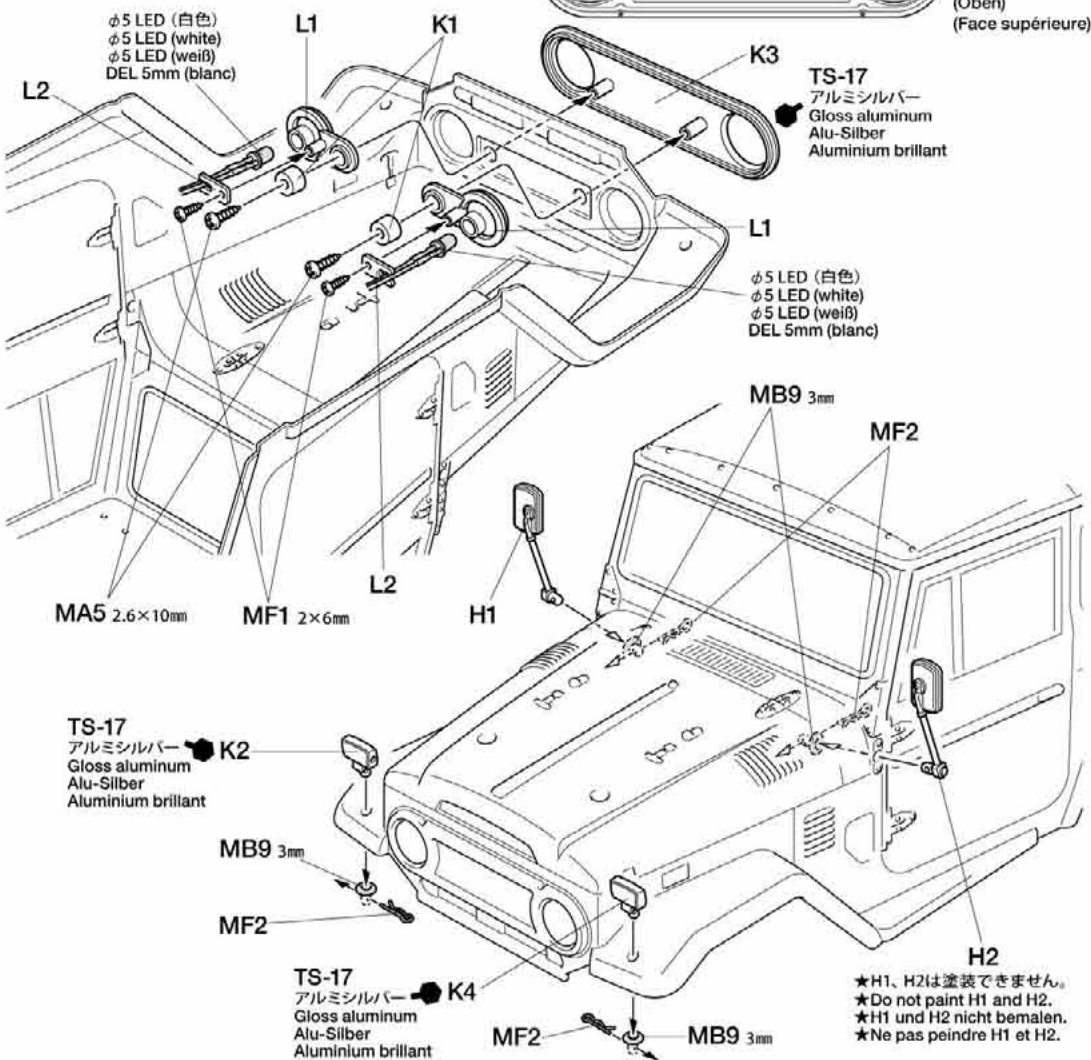

φ5 LED (白色)
φ5 LED (white)
φ5 LED (weiß)
DEL 5mm (blanc)

L1

K1

L2

K3

TS-17
アルミシルバー
Gloss aluminum
Alu-Silber
Aluminium brillant

φ5 LED (白色)
φ5 LED (white)
φ5 LED (weiß)
DEL 5mm (blanc)

MB9 3mm

MF2

MA5 2.6×10mm

MF1 2×6mm

H1

TS-17
アルミシルバー
Gloss aluminum
Alu-Silber
Aluminium brillant

K2

MB9 3mm

MF2

TS-17
アルミシルバー
Gloss aluminum
Alu-Silber
Aluminium brillant

K4

MF2

MB9 3mm

★H1, H2は塗装できません。
★Do not paint H1 and H2.
★H1 und H2 nicht bemalen.
★Ne pas peindre H1 et H2.

↑
(上方向)
(Top)
(Oben)
(Face supérieure)

33

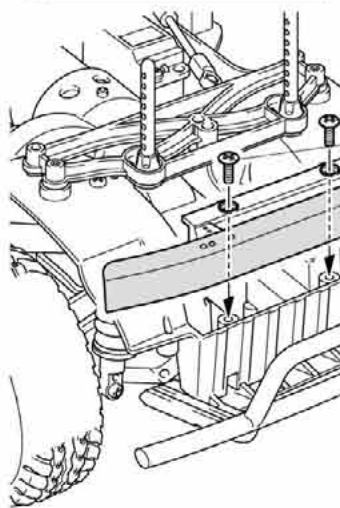

33

ボディの取り付け
Attaching body
Aufsetzen der Karosserie
Fixation de la carrosserie

MA3 3×8mm

M3

TS-17
アルミシルバー
Gloss aluminum
Alu-Silber
Aluminium brillant

MF2

3×8mmフラットビス
Screw
Schraube
Vis

MA3 ×2

スナップピン (小)
Snap pin (small)
Federstift (klein)
Epingle métallique (petite)

MF2 ×8

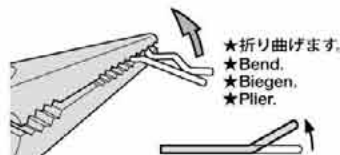

★折り曲げます。
★Bend.
★Biegen.
★Plier.

★アンテナパイプを通します。
★Pass antenna.
★Antennenrohr durchführen.
★Passer l'antenne.

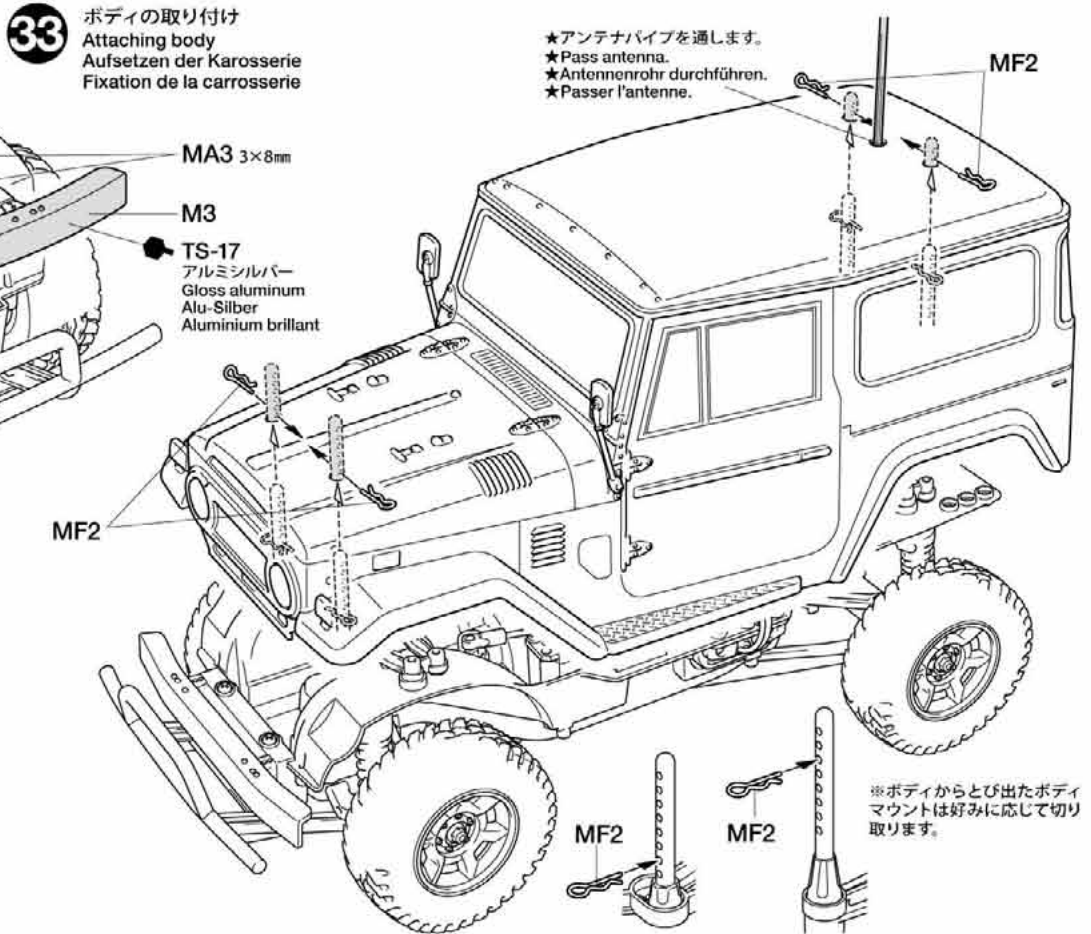

MF2

MF2

MF2

※ボディからとび出したボディ
マウントは好みに応じて切り
取ります。

TOYOTA LAND CRUISER 40 CC-01 CHASSIS

SHAFT DRIVEN 4WD

●走らせない時はバッテリーを必ずはずしておきましょう。

SAFETY PRECAUTIONS

Follow the outlined rules for safe radio control operation.

- Avoid running the car in crowded areas and near small children.
- Make sure that no one else is using the same frequency in your running area. Using the same frequency at the same time can cause serious accidents, whether it's driving, flying, or sailing.
- Avoid running in standing water and rain. If R/C unit, motor, or battery get wet, clean and dry thoroughly in a dry shaded area.

R/C OPERATING PROCEDURES

- ① Extend antenna and switch on transmitter.
- ② Switch on receiver.
- ③ Inspect operation using transmitter before running.
- ④ Adjust steering servo and trim so that the model runs straight with transmitter in neutral.
- ⑤ Reverse sequence to shut down after running.
- ⑥ Make sure to disconnect/remove all batteries.
- ⑦ Completely remove sand, mud, dirt etc.
- ⑧ Apply grease to suspension, gears, bearings, etc.
- ⑨ Store the car and batteries separately when not in use.

TIPS ZUR SICHERHEIT

Beachten Sie die folgenden Richtlinien für fehlerfreien Betrieb.

- Vermeiden Sie das Fahren des Autos an überfüllten Plätzen und in der Nähe von kleinen Kindern. Gebrauchen Sie nie die Straße für R/C Rennen.
- Prüfen Sie, daß niemand in der Umgebung dieselbe Frequenz benutzt, denn dadurch können Unfälle entstehen - sowohl beim Fahren, Fliegen oder Segeln.
- Vermeiden Sie das Fahren durch Pfützen und während Regen. Wenn das R/C Fahrzeug, der Motor oder die Batterien naß werden, müssen Sie alles sorgfältig im Trockenen säubern und reinigen.

KONTROLLEN VOR DER FAHRT

- ① Senderantenne ausziehen und Sender einschalten.
- ② Empfänger einschalten.
- ③ Die Funktion vor Abfahrt mit dem Sender überprüfen.
- ④ Richten Sie das Lenkservo durch Einstellung am Gestänge so ein, daß das Modell bei neutraler Sender-Trimmung geradeaus fährt.
- ⑤ Nach dem Fahrbetrieb in umgekehrter Reihenfolge vorgehen.
- ⑥ Die Batterien herausnehmen bzw. abklemmen.
- ⑦ Entfernen Sie Sand, Matsch, Schmutz etc.
- ⑧ Fetten Sie die Aufhängung, Getriebe, Federungen etc. ein.
- ⑨ Bei Nichtgebrauch Auto und Akkus getrennt verwahren.

MESURES DE SECURITE

Veuillez respecter impérativement les règles de sécurité suivantes lors de l'utilisation de votre ensemble R/C.

- Eviter de faire évoluer la voiture à proximité de jeunes enfants ou dans la foule. Ne jamais utiliser sur la voie publique!
- Assurez-vous que personne d'autre n'utilise la même fréquence sur le même terrain que vous. Utiliser la même fréquence en même temps peut être source de sérieux accidents, pendant la conduite, le vol ou la navigation des modèles R/C.
- Ne jamais faire évoluer le modèle sous la pluie ou sur une surface mouillée. Si le moteur, les accus, le récepteur ou les servos prennent l'humidité, les nettoyer avec un chiffon et les laisser sécher.

PROCEDURE DE MISE EN MARCHÉ

- ① Déployer l'antenne et mettre en marche l'émetteur.
- ② Mettre en marche le récepteur.
- ③ Vérifiez la bonne marche de votre radiocommande avant de rouler.
- ④ Le trim de direction doit être réglé pour que manche au neutre, le modèle évolue en ligne droite.
- ⑤ Faites les opérations inverses après utilisation de votre ensemble R/C.
- ⑥ Assurez-vous que les batteries soient bien débranchées et sortez-les du modèle.
- ⑦ Enlever sable, poussière, boue etc...
- ⑧ Graisser les pignons, articulations...
- ⑨ Rangez la voiture et les accus séparément.

《RCカーの走らせかた》

★この走らせかたの順番はかならず守ってください。スイッチのON/OFFの順番を間違えると他の電波の混信によってRCカーが暴走する場合があります。



- ① 送信機のアンテナをのぼし、スイッチをONにします。

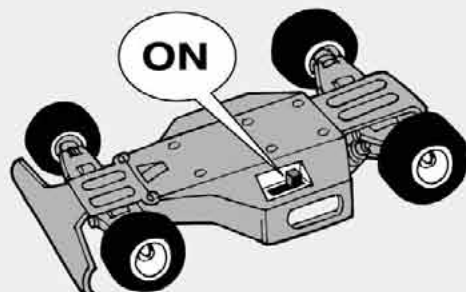

- ② 次にRCカー側のスイッチをONにしてください。



- ③ 走らせる前にRCカーを台の上に乗せ、各部の動きをチェックします。

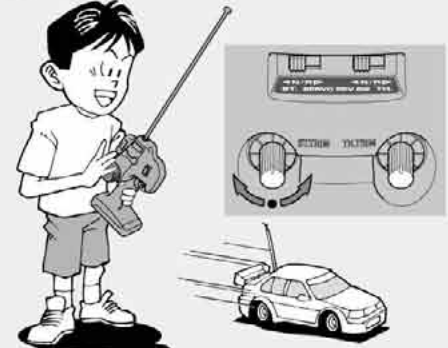

- ④ ステアリングを使わず走らせてみます。まっすぐに走らない場合はステアリングトリムを使って調節してください。

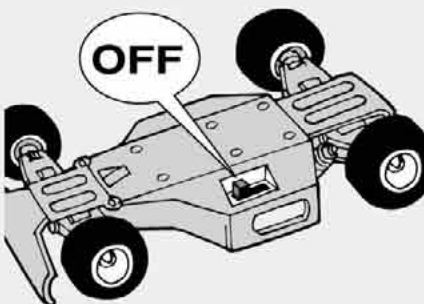

- ⑤ 走行を終わらせる時は、かならず走らせる時の逆の手順でスイッチを切っていきます。

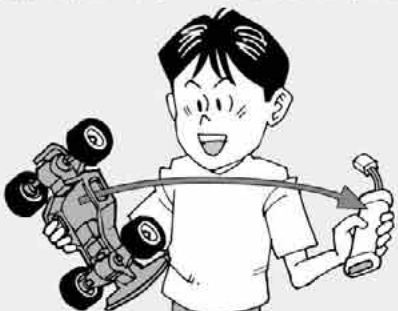
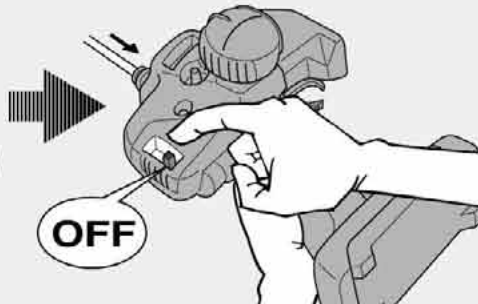

- ⑥ 走らせたと後は、かならずバッテリーをはずしておきましょう。

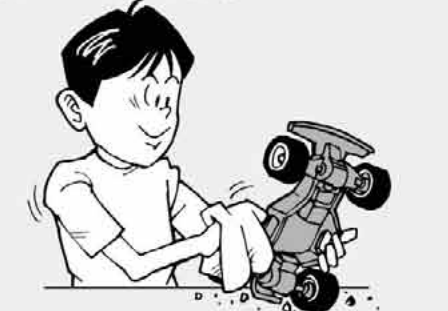

- ⑦ RCカーについた泥や砂、汚れなどはやわらかな布などできれいに拭き取りましょう。



- ⑧ ギヤや軸受け部、サスペンションなどの可動部はグリスをさしておきましょう。



- ⑨ あとかたづけをしっかりとしましょう。その時、バッテリーは別々にしておきます。



走行練習をしよう
PRACTICING
ÜBUNG
ENTRAÎNEMENT

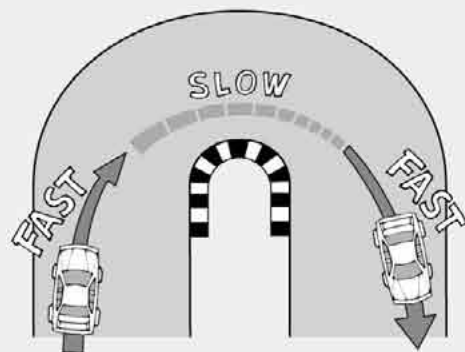
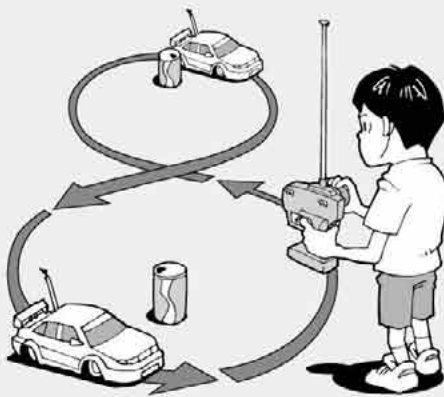

- 大きく楕円を描くように走らせてみよう。
- Practice to achieve a large regular oval.
- Üben Sie, bis Sie ein sauberes Oval fahren können.
- Exercez vous à décrire un grand ovale régulier.

- 空き缶などを利用して、8の字を描くように走らせてみよう。
- Use empty cans etc. as pylons for figure "8" drill.
- Verwenden Sie leichte, leere Büchsen etc. als Markierung für einen 8er-Übungskurs.
- Employez des boîtes vides... comme repères pour réaliser des "8".

- コーナリングのやり方は、カーブに入るときに速度を落とし、曲がり終わるとともに速度を上げて行くといでしょう。
- Decelerate when entering into a curve and pick up the speed after vertex of the curve.
- Nehmen Sie beim Einfahren in die Kurve Gas weg und beschleunigen Sie nach dem Scheitelpunkt der Kurve.
- Ralentissez à l'entrée d'une courbe et reprenez de la vitesse après le passage du milieu de la courbe.

トラブルチェック
TROUBLE SHOOTING
FEHLERSUCHE
RECHERCHE DES PANNES

★おかしいな?と思ったときは、車(RCカー)を修理に出すまえに、下の表を見てトラブルチェックを行ってください。

★Before sending your R/C model in for repair, check it again using the below diagram.

★Bevor Sie Ihr Modell zur Reparatur einsenden, prüfen Sie es nochmals selbst entsprechend der folgenden Anleitung.

★Avant de renvoyer votre modèle R/C pour une réparation, vérifiez-le à nouveau en suivant ce processus.

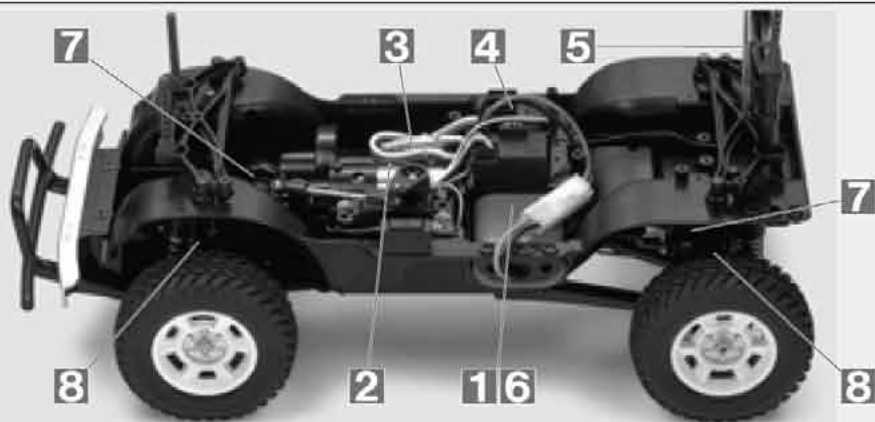

車の異常 PROBLEM PROBLEME	原因 CAUSE URSACHE	直し方 REMEDY LÖSUNG REMEDE	
車が動かない Model does not move. Modell fährt nicht. Le modèle ne démarre pas.	走行用バッテリーが充電されていますか? Weak or no battery in model. Schwache oder keine Batterien in Auto. Pack de propulsion manquant ou insuffisamment chargé.	走行用バッテリーを充電してください。 Install charged battery. Voll aufgeladene Batterien einlegen. Recharger la batterie.	1
	モーターに故障はありませんか? Damaged motor. Motorschaden. Moteur endommagé.	異音や、少しの走行で熱くなるようならモーターを交換してください。 Replace with new motor. Durch neuen Motor ersetzen. Remplacer par un nouveau moteur.	2
	コード類がやぶけてショートしていませんか? Worn or broken wiring. Verschlissene oder gebrochene Kabel. Câblage sectionné ou usé.	コードをしっかりと絶縁するか、メーカーに修理を依頼してください。 Splice and insulate wiring completely. Kabel anspleißen und gut isolieren. Vérifier et isoler le câblage.	3
	ESC (エレクトロニクススピードコントローラー) が故障していませんか? Damaged electronic speed controller. Beschädigter Fahrregler. Variateur électronique de vitesse endommagé.	ご使用のメーカーにお問い合わせください。 Ask manufacturer to repair. Erkundigen Sie sich über Reparaturmöglichkeit beim Hersteller. Faites réparer par le S.A.V. du fabricant.	4
思うように走らない No control. Keine Kontrolle. Perte de contrôle.	送信機、受信機のアンテナはのびていますか? Improper antenna on transmitter or model. Sender- oder Empfängerantenne ist nicht ganz herausgezogen. Problème d'antenne émetteur ou récepteur.	送信機、受信機のアンテナをのばしてください。 Fully extend antenna. Antenne vollständig herausziehen. Déployer entièrement l'antenne.	5
	走行用バッテリーや、送信機の電池が少なくなっていますか? Weak or no batteries in transmitter or model. Schwache oder keine Batterien in Sender oder Auto. Accus manquants ou insuffisamment chargés dans l'émetteur ou le modèle.	走行用バッテリーは充電してください。送信機の電池は新品のものと交換してください。 Install charged or fresh batteries. Legen Sie geladene Akkus oder neue Batterien ein. Installez des accus rechargés ou des piles neuves.	6
	回転部(ギヤなど)の組み立てがしっかり出来ていますか? Improper assembly of rotating parts. Unachtsamer Einbau drehender Teile. Mauvais assemblage des pièces en rotation.	説明図をよく見て回転部を確認、または組み立て直してください。 Reassemble them correctly referring to the instruction manual. Ausinandernehmen und gemäß Bedienungsanleitung neu zusammenbauen. Réassemblez correctement en vous référant au manuel d'instructions.	7
	可動部がグリスアップされていますか? Improper lubrication on rotating parts. Drehende Teile unzureichend geschmiert. Mauvaise lubrification des pièces en rotation.	可動部にグリスをつけてください。 Apply grease. Fetten. Graisser.	8
	近くで別のRCモデルを操縦していませんか? Another R/C model using same frequency. Ein anderes RC-Modell fährt auf der gleichen Frequenz. Un autre modèle R/C est sur la même fréquence.	場所を変えるか、少し時間をおきます。 Try a different location to operate your model. Das Auto an einem anderen Ort fahren lassen. Essayez un autre endroit pour faire rouler votre modèle R/C.	

PARTS

★製品改良のためキットは予告なく仕様を変更することがあります。
 ★Specifications are subject to change without notice.
 ★Technische Daten können im Zuge ohne Ankündigung verändert werden.
 ★Caractéristiques pouvant être modifiées sans information préalable.

A PARTS ×1
10005519

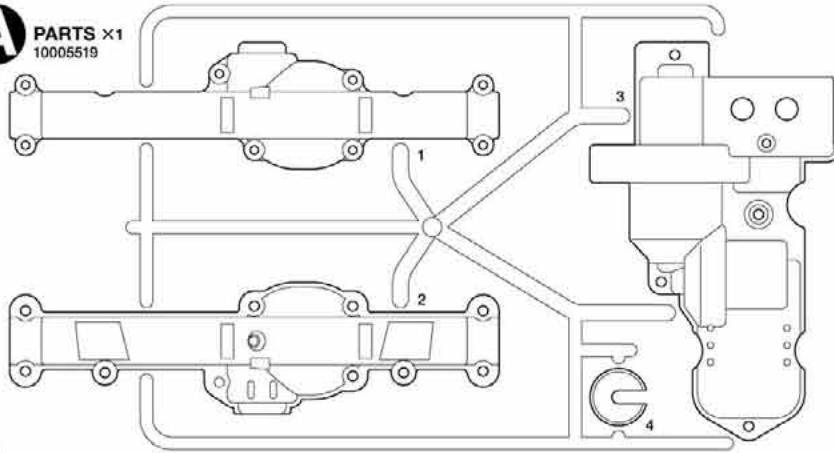

B PARTS ×1
10005520

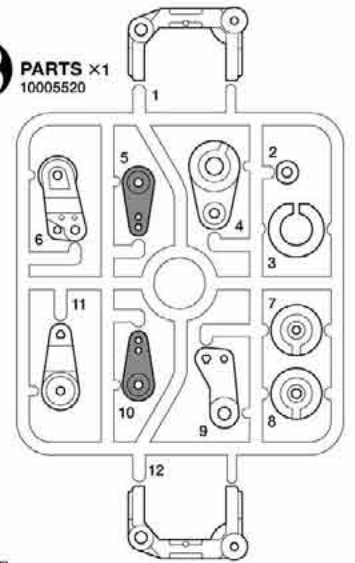

C PARTS ×1
10005521

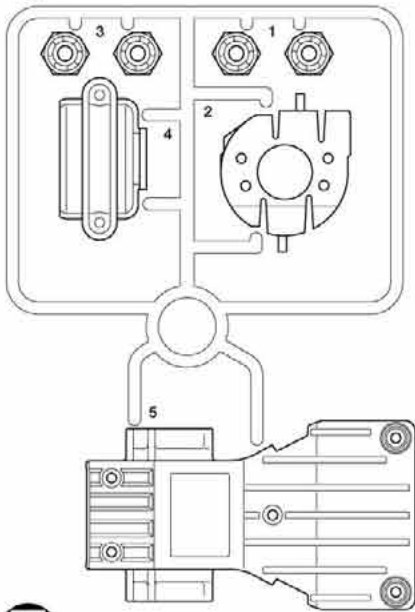

D PARTS ×2
10005522
(サスアーム部品)
(Suspension arms)
(Radachhängungen)
(Bras de suspension)

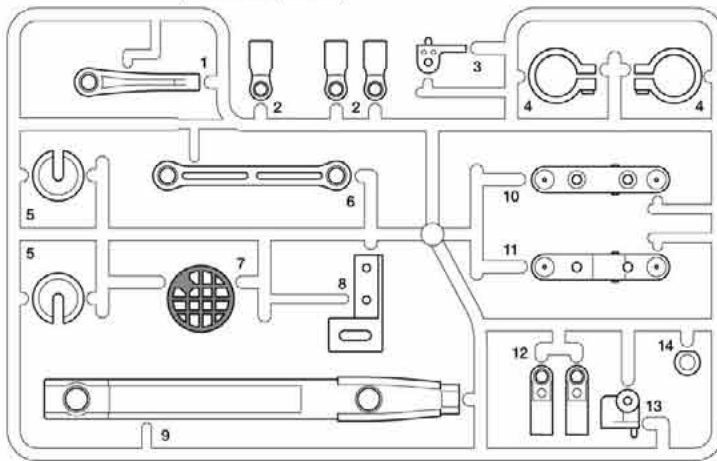

不要部品
Not used.
Nicht verwenden.
Non utilisés.

D PARTS ×1
19005741

(ボディマウント部品)
(Body mounts)
(Karosseriehalterung)
(Supports de carrosserie)



E PARTS ×1
10005523

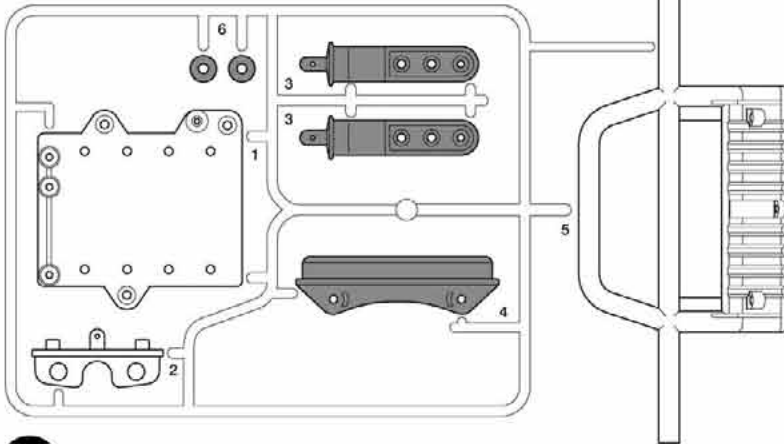

アップライト ……×2
Upright 50705
Achsschenkel
Fusée

H PARTS
×1
19005884

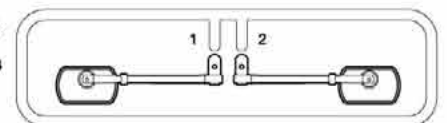

K PARTS
×1
19005884



M PARTS ×2
19115264

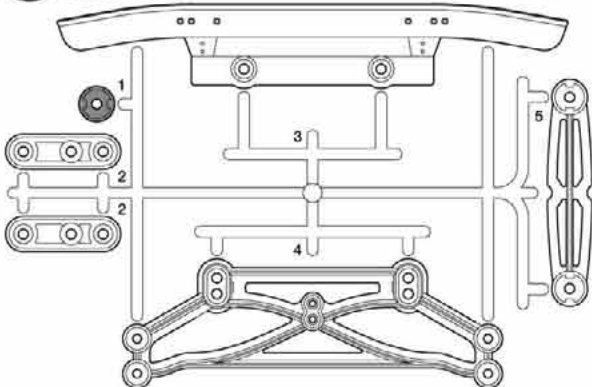

L PARTS
×1
19115208

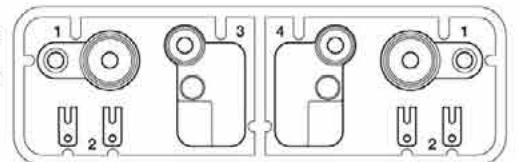

W PARTS ×4
50599

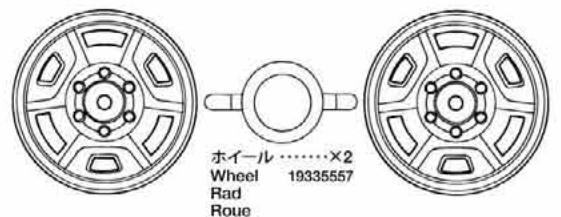
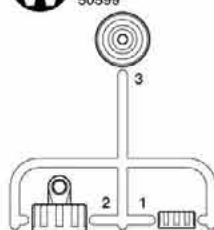

ホイール ……×2
Wheel 1933557
Rad
Roue

PARTS

★金具部品は少し多目に入っています。予備として使ってください。
 ★Extra screws and nuts are included. Use them as spares.
 ★Es liegen zusätzliche Schrauben und -muttern bei. Als Ersatzteile verwenden.
 ★Des vis et des écrous supplémentaires sont inclus. Les utiliser comme pièces de rechange.

シャーシX1
 Chassis 10335134
 Châssis

ボディX1
 Body 11825522
 Karosserie
 Carrosserie

ステッカーX1
 Sticker 19495539
 Aufkleber
 Autocollant

マスキングテープX1
 Masking seal 19495539
 Aufkleber
 Cache

モーターX1
 Motor 53689
 Moteur

タイヤX4
 Tire 19445529
 Reifen
 Pneu

アンテナパイプX1
 Antenna pipe 16095003
 Antennenrohr
 Gaine d'antenne

ライトセット袋詰 53909
 Light set bag
 Beutel Beleuchtungsset
 Sachet d'éclairage

φ5 LED (白色)X1
 φ5 LED (white) 53910
 φ5 LED (weiß)
 DEL 5mm (blanc)

LEDライトユニットX1
 LED Light Unit 17254340
 LED Beleuchtungs-Einheit
 Unité d'éclairage LED

ワイヤーステッカーX4
 Cable clip 19400429
 Kabelclip
 Clip de câble

φ5 LED (赤色)X1
 φ5 LED (red) 53911
 φ5 LED (rot)
 DEL 5mm (rouge)

電源分岐コードX1
 Branch cable 17254343
 Verzweigungskabel
 Câble de branchement

ナイロンバンドX4
 Nylon band 50595
 Nylonband
 Collier en nylon

両面テープ (黒・20×40mm)X2
 Double-sided tape (black) 50171
 Doppelklebeband (schwarz)
 Adhésif double face (noir)

G PARTS X1
 19005422



32TギヤX1
 32T Gear
 32Z Zahnrad
 Pignon 32 dents

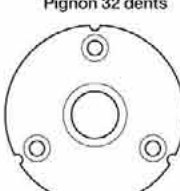
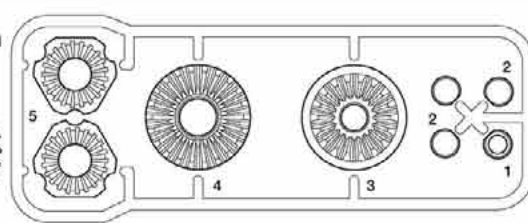

フロントデフカバーX1
 Front diff cover
 Vordere Differential-Abdeckung
 Couvercle de différentiel avant

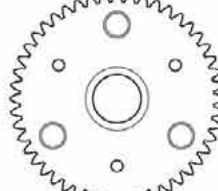

フロントデフキャリアX1
 Front diff spur gear
 Vorderes Differentialrad
 Couronne de différentiel avant

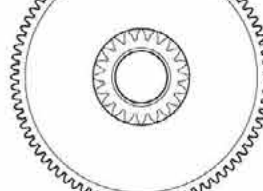

スパーギヤX1
 Spur gear
 Stirnrad
 Pignon intermédiaire

A ①~⑥
 19401455

MA1 ×2
 19805895
 3×20mm丸ビス
 Screw
 Schraube
 Vis

MA2 ×2
 19805636
 3×6mm丸ビス
 Screw
 Schraube
 Vis

MA3 ×8
 19808189
 3×8mmフラットビス
 Screw
 Schraube
 Vis

MA4 ×10
 50577
 3×10mmタッピングビス
 Tapping screw
 Schneidschraube
 Vis taraudeuse

MA5 ×3
 50575
 2.6×10mmタッピングビス
 Tapping screw
 Schneidschraube
 Vis taraudeuse

MA6 ×1
 19808090
 5mmイモネジ
 Grub screw
 Madenschraube
 Vis pointeau

MA7 ×1
 50576
 3mmイモネジ
 Grub screw
 Madenschraube
 Vis pointeau

MA8 ×4
 12220001
 3mmロックナット
 Lock nut
 Sicherungsmutter
 Ecrou nylstop

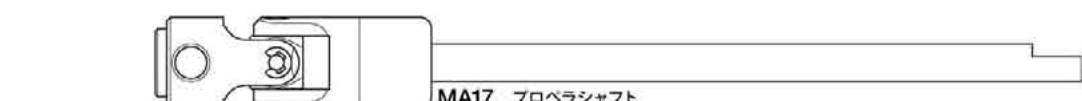

MA17 ×1
 14135066
 プロペラシャフト
 Propeller shaft
 Schraubenwelle
 Arbre de transmission

MA9 ×2
 12300010
 9mmワッシャー
 Washer
 Beilagscheibe
 Rondelle

MA10 ×1
 50380
 4mmEリング
 E-ring
 E-Ring
 Circlip

MA11 ×6
 10555015
 1150プラベアリング
 Plastic bearing
 Plastik-Lager
 Palier en plastique

MA12 ×2
 19805185
 850メタル
 Metal bearing
 Metall-Lager
 Palier en métal

MA13 ×2
 19804345
 6mmビローボールナット
 Ball nut
 Kugelkopfmutter
 Ecrou-connecteur à rotule

MA14 ×2
 19805624
 6mmビローボール
 Ball connector
 Kugelkopf
 Connecteur à rotule

MA15 ×4
 50592
 5mmビローボール
 Ball connector
 Kugelkopf
 Connecteur à rotule

MA16 ×1
 13455324
 フロントプロペラジョイント
 Front propeller joint
 Vorderes Antriebs-Gelenk
 Accouplement d'arbre de transmission avant

MA18 ×1
 13555099
 5×60mmシャフト
 Shaft
 Achse
 Axe

MA19 ×1
 19415009
 5×34mmシャフト
 Shaft
 Achse
 Axe

MA20 ×1
 50354
 16Tビニオンギヤ
 16T Pinion gear
 16Z Motorritzel
 Pignon moteur 16
 dents

MA21 ×1
 50602
 ベベルシャフト
 Star shaft
 Stern-Achse
 Support de satellite

MA22 ×2
 50602
 ベベルギヤ (大)
 Large bevel gear
 Kegelrad groß
 Grand pignon conique

MA23 ×3
 50602
 ベベルギヤ (小)
 Small bevel gear
 Kegelrad klein
 Petit pignon conique

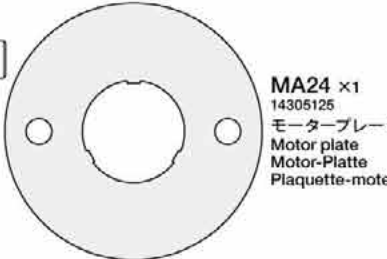

MA24 ×1
 14305126
 モータープレート
 Motor-Platte
 Plaque-moteur

六角棒レンチ (2.5mm)X1
 Hex wrench (1.5mm) 50038
 Imbusschlüssel (1,5mm)
 Clé Allen (1,5mm)

六角棒レンチ (1.5mm)X1
 Hex wrench (1.5mm) 50038
 Imbusschlüssel (1,5mm)
 Clé Allen (1,5mm)

十字レンチX1
 Box wrench
 Steckschlüssel
 Clé à tube
 50038

グリスX1
 Grease 87099
 Fett
 Graisse

B ⑦~⑩
 19401456

MB1 ×2
 19805829
 3×12mmタッピングビス
 Tapping screw
 Schneidschraube
 Vis taraudeuse

MB3 ×3
 50582
 3×14mm段付ビス
 Step screw
 Paßschraube
 Vis décollétée

MA4 ×12
 50577
 3×10mmタッピングビス
 Tapping screw
 Schneidschraube
 Vis taraudeuse

MB4 ×3
 50586
 3mmワッシャー
 Washer
 Beilagscheibe
 Rondelle

MB2 ×4
 50585
 4×10mm段付ビス
 Step screw
 Paßschraube
 Vis décollétée

MA15 ×5
 50592
 5mmビローボール
 Ball connector
 Kugelkopf
 Connecteur à rotule

MB5 ×2
 19415009
 3×35mm両ネジシャフト
 Threaded shaft
 Gewindestange
 Tige filetée

MB6 ×2
 19415009
 4×37mmシャフト
 Shaft
 Achse
 Axe

MB7 ×2
 19415009
 4×22mmシャフト
 Shaft
 Achse
 Axe

MB8 ×2
 15725015
 1510メタル
 Metal bearing
 Metall-Lager
 Palier en métal







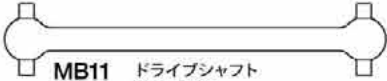
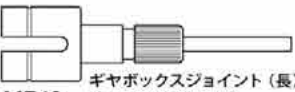
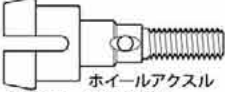



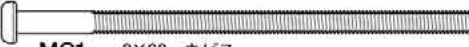

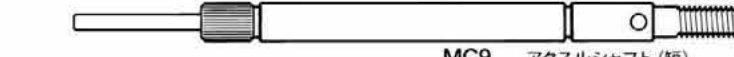



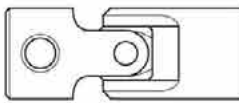
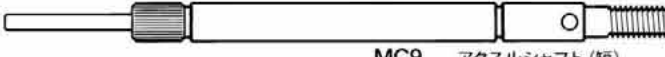

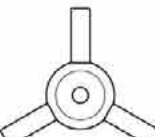
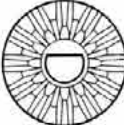
MB9 ×2
 19805240
 3mmOリング (黒)
 O-ring (black)
 O-Ring (schwarz)
 Joint torique (noir)

MB10 ×1
 15305013
 タイロッド
 Tie-rod
 Zugstange
 Barre d'accouplement

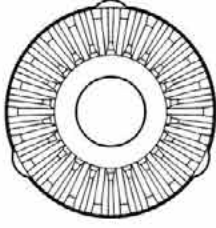
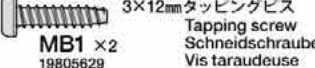

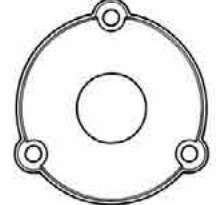
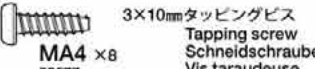



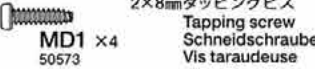

B

	MB11 ×2 51216 ドライブシャフト Drive shaft Antriebswelle Arbre d'entraînement		MB12 ×1 19805368 ギヤボックスジョイント (長) Gearbox joint (long) Getriebegehäuse-Gelenk (lang) Accouplement de pont (long)		MB13 ×1 19805368 ギヤボックスジョイント (短) Gearbox joint (short) Getriebegehäuse-Gelenk (kurz) Accouplement de pont (court)		MB14 ×2 19808167 ホイールアクスル Wheel axle Rad-Achse Axe de roue
--	--	--	--	---	--	--	---

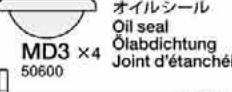

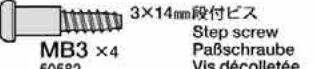



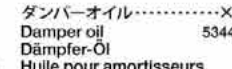







C 11~16
19401457

	MC1 ×2 19808292 3×60mm丸ビス Screw Schraube Vis		MA9 ×2 12300010 9mmワッシャー Washer Beilagscheibe Rondelle		MC6 ×1 13455325 リアプロペラジョイント Rear propeller joint Hinteres Antriebs-Gelenk Accouplement d'arbre de transmission arrière		MC8 ×1 19805483 アクスルシャフト (長) Axle shaft (long) Antriebsachse (lang) Arbre d'entraînement (long)
	MC2 ×2 19805664 3×30mm丸ビス Screw Schraube Vis		MB4 ×4 50586 3mmワッシャー Washer Beilagscheibe Rondelle		MC7 ×1 14135042 ユニバーサルジョイント Universal joint Kreuzgelenk Joint cardan		MC9 ×1 19805483 アクスルシャフト (短) Axle shaft (short) Antriebsachse (kurz) Arbre d'entraînement (court)
	MC3 ×2 19805859 3×15mm丸ビス Screw Schraube Vis		MA10 ×3 50380 4mmEリング E-ring E-Ring Circlip		MA21 ×1 50802 ヘベルシャフト Star shaft Stern-Achse Support de satellite		MC10 ×1 19805482 12Tベベルギヤ 12T Bevel gear 12Z Kegelrad Pignon conique 12 dents
	MC4 ×3 19805556 2×8mm丸ビス Screw Schraube Vis		MA11 ×5 10555015 1150ブラベアリング Plastic bearing Plastik-Lager Palier en plastique		MA22 ×2 50602 ベベルギヤ (大) Large bevel gear Kegelrad groß Grand pignon conique		MC11 ×1 19805482 リアデフキャリヤ Rear diff spur gear Hinteres Differentialrad Couronne de différentiel arrière
	MB1 ×2 19805629 3×12mmタッピングビス Tapping screw Schneidschraube Vis taraudeuse		MA12 ×1 19805185 850メタル Metal bearing Metall-Lager Palier en métal		MA23 ×3 50602 ベベルギヤ (小) Small bevel gear Kegelrad klein Petit pignon conique		MC12 ×1 19805482 リアデフカバー Rear diff cover Hinteres Differential Abdeckung Couvercle de différentiel arrière
	MA4 ×8 50577 3×10mmタッピングビス Tapping screw Schneidschraube Vis taraudeuse		MA13 ×2 19804345 6mmビローボールナット Ball nut Kugelpkopfmutter Ecrou-connecteur à rotule				
	MA6 ×2 19808090 5mmイモネジ Grub screw Madenschraube Vis pointeau		MC5 ×4 19805626 8mmボール Ball Kugel Bille				



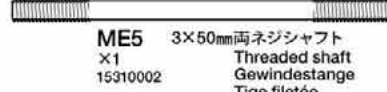

D 17~20
19415224

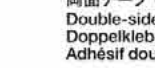
	MD1 ×4 50573 2×8mmタッピングビス Tapping screw Schneidschraube Vis taraudeuse		MB4 ×4 50586 3mmワッシャー Washer Beilagscheibe Rondelle		MD3 ×4 50600 オイルシール Oil seal Ölabdichtung Joint d'étanchéité		MD5 ×2 19805485 フロントコイルスプリング Front coil spring Vordere Feder Ressort hélicoïdal avant
	MB3 ×4 50582 3×14mm段付ビス Step screw Paßschraube Vis décollétée		MB9 ×4 19805240 3mmOリング (黒) O-ring (black) O-Ring (schwarz) Joint torique (noir)		MD4 ×4 13455323 ダンパーシャフト Damper shaft Dämpferstange Axe d'amortisseur		MD6 ×2 19805484 リアコイルスプリング Rear coil spring Hintere Feder Ressort hélicoïdal arrière
			MD2 ×8 50597 3mmOリング (赤) O-ring (red) O-Ring (rot) Joint torique (rouge)		MD5×1 53443 ダンパーオイル Damper oil Dämpfer-Öl Huile pour amortisseurs		

E 21~28
19401458

	ME1 ×1 19804159 3×10mm丸ビス Screw Schraube Vis		MA4 ×10 50577 3×10mmタッピングビス Tapping screw Schneidschraube Vis taraudeuse		ME4 ×4 19805557 4mmフランジロックナット Flange lock nut Sicherungsmutter Ecrou nylstop à flasque		ME7 ×2 1260 ブラベアリング Plastic bearing Plastik-Lager Palier en plastique
	ME2 ×1 50171 2.6×10mm/バインドビス Screw Schraube Vis		MA5 ×1 50575 2.6×10mmタッピングビス Tapping screw Schneidschraube Vis taraudeuse		MA15 ×1 50592 5mmビローボール Ball connector Kugelkopf Connecteur à rotule		ME8 ×1 50197 スナップピン (大) Snap pin (large) Federstift (groß) Epingle métallique (grande)
	MC4 ×2 19805556 2×8mm丸ビス Screw Schraube Vis		MB4 ×3 50586 3mmワッシャー Washer Beilagscheibe Rondelle		ME5 ×1 15310002 3×50mm両ネジシャフト Threaded shaft Gewindestange Tige filetée		ナイロンバンド×3 50595 Nylon band Nylonband Collier en nylon
			ME3 ×2 19805758 2mmワッシャー Washer Beilagscheibe Rondelle		ME6 ×4 50594 2×10mmシャフト Shaft Achse Axe		両面テープ (黒)×2 50171 Double-sided tape (black) Doppelklebeband (schwarz) Adhésif double face (noir)

ボディ金具袋詰
Body metal parts bag
Karosserie-Metallteile-Beutel
Sachet de pièces métalliques de carrosserie
19401459

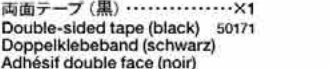
	MA3 ×2 19808189 3×8mmフラットビス Screw Schraube Vis		MA5 ×2 50575 2.6×10mmタッピングビス Tapping screw Schneidschraube Vis taraudeuse		MB9 ×4 19805240 3mmOリング (黒) O-ring (black) O-Ring (schwarz) Joint torique (noir)		MF1 ×4 19808058 2×6mmタッピングビス Tapping screw Schneidschraube Vis taraudeuse		MF2 ×12 50197 スナップピン (小) Snap pin (small) Federstift (klein) Epingle métallique (petite)
	両面テープ (黒)×1 50171 Double-sided tape (black) Doppelklebeband (schwarz) Adhésif double face (noir)								

AFTER MARKET SERVICE CARD

When purchasing Tamiya replacement parts, please take or send this form to your local Tamiya dealer so that the parts required can be correctly identified and supplied. Please note that specifications, availability and price are subject to change without notice.

KUNDENNACHBETREUEN-KARTE

Wenn Sie TAMIYA-Ersatzteile kaufen möchten, nehmen Sie bitte zur Unterstützung dieses Formular mit zu Ihrem örtlichen Fachhändler. Bezüglich der Angaben, der Lagerhaltung der Artikel und der Preise sind Änderungen vorbehalten.

SERVICE APRES-VENTE

LISTE DE PIÉCES DÉTACHÉES
Afin de vous permettre de vous procurer des pièces de rechange Tamiya, amenez cette liste à votre point de vente Tamiya qui ne manquera pas de vous renseigner. Veuillez noter que les caractéristiques, disponibilité et prix peuvent changer sans avis préalable.

PARTS CODE

11825522	Body		
10335134	Chassis		
10005519	A Parts (A1-A4)		
10005520	B Parts (B1-B12)		
10005521	C Parts (C1-C5)		
10005522 *1	D Parts (Sus. Arms) (D1-D14, 1 pc.)		
19005741	D Parts (Body Mounts) (D1 & D4)		
10005523	E Parts (E1-E6)		
19005422	G Parts Bag		
	G Parts (G1-G5)	x1	32T Gear x1
	Front Diff. Cover	x1	Front Diff. Spur Gear x1
	Spur Gear	x1	
19005884	H & K Parts (H1, H2, K1-K4)		
19115208	L Parts (L1-L4)		
19115264	M Parts (M1-M5)		
50599 *1	C.V.A. Mini Shock Unit II W Parts (Damper Cylinder) (WI-W3, 2 pcs.)		
50705	TA03 Knuckle Arm		
19335557	Wheels (4 pcs.)		
19445529	Tires (4 pcs.)		
53909	Tamiya LED Light Unit (TLU-01)		
	LED Light Unit	x1	LED Light (φ5 White) x1
	LED Light (φ5 Red)	x1	Branch Cable x1
	Cable Clip	x4	Nylon Band x4
	Double-Sided Tape	x2	
17254340	LED Light Unit		
53910	Tamiya LED Light (φ5 White)		
53911	Tamiya LED Light (φ5 Red)		
17254343	Branch Cable		
19400429	Cable Clip (4 pcs.)		
19401455	Metal Parts Bag A		
19401456	Metal Parts Bag B		
19401457	Metal Parts Bag C		
19415224	Metal Parts Bag D		
19401458	Metal Parts Bag E		
19401459	Body Metal Parts Bag		

19805895	3x20mm Screw (MA1 x10)		
19805636	3x6mm Screw (MA2 x3)		
19808189	3x8mm Flat Screw (MA3 x5)		
50577	3x10mm Tapping Screw (MA4 x10)		
50575	2.6x10mm Tapping Screw (MA5 x5)		
19808090	5x5mm Grub Screw (MA6 x5)		
50576	3mm Grub Screw (MA7 x10)		
50038	Tool Set (Box Wrench, Hex Wrench, MA7 x4)		
12220001	3mm Lock Nut (MA8 x1)		
12300010 *2	9mm Washer (MA9 x1)		
50380	E-ring Set (MA10 x7...etc.)		
10555015	1150 Plastic Bearing (MA11 x10)		
19805185	850 Metal Bearing (MA12 x2)		
19804345	6mm Ball Nut (MA13 x10)		
19805624	6mm Ball Connector & 6mm Ball Nut (MA13 & MA14, 2 pcs. each)		
50592	5mm Ball Connector (MA15 x10)		
13455324	Front Propeller Joint (MA16)		
14135066	Propeller Shaft (MA17)		
13555099	5x60mm Shaft (MA18)		
19415009	Shaft Bag		
	5x34mm Shaft (MA19) x1	3x35mm Threaded Shaft (MB5) x2	
	4x37mm Shaft (MB6) x2	4x22mm Shaft (MB7) x2	
	3x50mm Threaded Shaft (ME5) x1		
50354	16T, 17T AV Pinion Gear Set (MA20...etc.)		
50602 *1	Diff. Bevel Gear Set		
	Star Shaft (MA21) x1	Large Bevel Gear (MA22) x2	
	Small Bevel Gear (MA23) x3	9mm Washer (MA9) x2	
14305125	Motor Plate (MA24)		
19805629	3x12mm Tapping Screw (MB1 x4)		
50585	4x10mm Step Screw (MB2 x5)		
50582	3x14mm Step Screw (MB3 x5)		
50586	3mm Washer (MB4 x15)		
15725015 *1	1510 Metal Bearing (MB8 x1)		
19805240	3mm O-ring (Black, MB9 x7)		
15305013	Tie-rod (MB10)		
51216	TA05 Drive Shaft (MB11 x2)		

19805368	Gearbox Joint (Long & Short) (MB12 & MB13, 1 pc. each)		
19808167	Wheel Axle (MB14 x2)		
19808292	3x60mm Screw (MC1 x2)		
19805664	3x30mm Screw (MC2 x2)		
19805859	3x15mm Screw (MC3 x4)		
19805556	2x8mm Screw (MC4 x10)		
19805626	8mm Ball (MC5 x4)		
13455325	Rear Propeller Joint (MC6)		
14135042	Universal Joint (MC7)		
19805483	Axle Shaft (Long & Short) (MC8 & MC9, 1 pc. each)		
19805482	Diff. Cover Bag		
	12T Bevel Gear (MC10) x1	Rear Diff. Spur Gear (MC11) x1	
	Rear Diff. Cover (MC12) x1		
50573	2x8mm Tapping Screw (MD1 x10)		
50597	Damper O-ring (Red, MD2 x10)		
50600	C.V.A. Mini Shock Unit II Oil Seal (MD3 x6)		
13455323 *2	Damper Shaft (MD4 x1)		
19805485	Front Coil Spring (MD5 x2)		
19805484	Rear Coil Spring (MD6 x2)		
19804159	3x10mm Screw (ME1 x10)		
19805758	2mm Washer (ME3 x5)		
19805557	4mm Flange Lock Nut (ME4 x4)		
15310002	3x50mm Threaded Shaft (ME5 x1)		
50594	2x10mm Shaft (ME6 x10)		
50197	Snap Pin Set (ME8 x10, MF2 x5)		
19808058	2x6mm Tapping Screw (MF1 x10)		
50171	Heat Resistant Double-Sided Tape		
50595	Nylon Band w/Metal Hook (10 pcs.)		
87099	Cera-Grease HG		
45041	ESC TEU-104BK		
	Instructions x1	ESC (TEU-104BK) x1	
53689	540-J Motor		
16095003	Antenna Pipe (30cm)		
19495539	Sticker & Masking Seal		
11050902	Instructions		
*1	Requires 2 sets for one car.		
*2	Requires 4 sets for one car.		

部品請求について

For use in Japan only!

★部品をなくしたり、こわした方は、このステッカーが貼られたカスタマーサービス取次店でご注文いただけます。また、当社カスタマーサービスに直接ご注文する場合は、右記の方法でご注文することができます。詳しくは当社カスタマーサービスまでお問い合わせください。



①《郵便振替のご利用法》

郵便局の払込用紙の通信欄に下のカードを参考にITEM番号、スケール、製品名、部品名、部品コード、数量を必ずご記入ください。振込人住所欄にはお電話番号もお書きいただき、口座番号・00810-9-1118、加入者名・(株)タミヤでお振込ください。

②《代金引換のご利用法》

パーツ代金に加えて代引き手数料 (315円) をご負担いただければ、電話またはホームページより代金引換によるご注文をお受けいたします。

③《タミヤカードのご利用法》

タミヤカードをご利用の場合、代金はご指定金融機関の口座引き落としとなります。ご注文は電話またはホームページよりお受けいたします。

《住所》 〒422-8610 静岡県駿河区恩田原3-7

株式会社タミヤ カスタマーサービス係

《お問い合わせ電話番号》 静岡 054-283-0003

東京 03-3899-3765 (静岡へ自動転送)

営業時間/平日▶8:00~20:00 土、日、祝日▶8:00~17:00

《カスタマーサービスアドレス》

http://tamiya.com/japan/customer/cs_top.htm



1/10 R/C ITEM 58445
4WDオフロードカー(CC-01シャーシ)
トヨタ ランドクルーザー 40

★価格は2009年9月現在のものです。諸事情により変更させていただくことがありますのでご了承下さい。

部品名	税込価格	本体価格	部品コード
ボディ	2,940円	(2,800円)	11825522
シャーシ	1,386円	(1,320円)	10335134
Aパーツ	882円	(840円)	10005519
Bパーツ	620円	(590円)	10005520
Cパーツ	630円	(600円)	10005521
Dパーツ(サスアーム部品・1枚)	777円	(740円)	10005522
Dパーツ(ボディマウント部品)	494円	(470円)	19005741
Eパーツ	830円	(790円)	10005523
Gパーツ	683円	(650円)	19005422
H・Kパーツ	630円	(600円)	19005884
Lパーツ	735円	(700円)	19115208
Mパーツ(2枚)	924円	(880円)	19115264
ホイール(4本)	903円	(860円)	19335557
タイヤ(4本)	1,260円	(1,200円)	19445529
LEDライトユニット(TLU-01)	2,100円	(2,000円)	17254340
電源分岐コード	420円	(400円)	17254343
ワイヤーステッカー(4個)	263円	(250円)	19400429
袋詰A	1,449円	(1,380円)	19401455
プロペラシャフト	840円	(800円)	14135066
フロントプロペラジョイント	273円	(260円)	13455324
モータープレート	126円	(120円)	14305125
シャフト袋詰	336円	(320円)	19415009
(5×34mm・4×37mm・4×22mmシャフト、3×50mm・3×35mm両ネジシャフト1台分)			
1150プラベアリング(10個)	284円	(270円)	10555015
850メタル(2個)	126円	(120円)	19805185
5×60mmシャフト(1本)	210円	(200円)	13555099
5mmイモネジ(5個)	242円	(230円)	19808090
3×20mm丸ビス(10本)	221円	(210円)	19805895
3×8mmフラットビス(5本)	221円	(210円)	19808189
3×6mm丸ビス(2本)	168円	(160円)	19805636
9mmワッシャー(1枚)	126円	(120円)	12300010
6mmビローボール、6mmビローボールナット(各2個)	284円	(270円)	19805624
6mmビローボールナット(10個)	504円	(480円)	19804345
3mmロックナット(1個)	95円	(90円)	12220001
袋詰B	1,092円	(1,040円)	19401456
ギョックスジョイント長・短(各1個)	546円	(520円)	19805368
ホイールアクスル(2本)	473円	(450円)	19808167
タイロッド(1本)	158円	(150円)	15305013
1510メタル(1個)	231円	(220円)	15725015
3×12mmタッピングビス(4本)	179円	(170円)	19805629
3mmOリング(黒・7個)	126円	(120円)	19805240
袋詰C	1,260円	(1,200円)	19401457

リヤデフカバー、リヤデフキャリア、12Tベベルギヤ(各1個).....	546円	(520円)	19805482
アクスルシャフト長・短(各1本).....	567円	(540円)	19805483
リヤプロペラジョイント.....	273円	(260円)	13455325
ユニバーサルジョイント.....	578円	(550円)	14135042
3×60mm丸ビス(2本).....	210円	(200円)	19808292
3×30mm丸ビス(2本).....	158円	(150円)	19805664
3×15mm丸ビス(4本).....	210円	(200円)	19805859
2×8mm丸ビス(10本).....	179円	(170円)	19805556
8mmボール(4個).....	284円	(270円)	19805626
袋詰D.....	861円	(820円)	19415224
フロントコイルスプリング(2本).....	336円	(320円)	19805485
リヤコイルスプリング(2本).....	336円	(320円)	19805484
ダンパーシャフト(1本).....	158円	(150円)	13455323
袋詰E.....	588円	(560円)	19401458
3×50mm両ネジシャフト(1本).....	158円	(150円)	15310002
3×10mm丸ビス(10本).....	231円	(220円)	19804159
4mmフランジロックナット(4個).....	189円	(180円)	19805557
2mmワッシャー(5枚).....	210円	(200円)	19805758
ボディ用金具袋詰.....	504円	(480円)	19401459
2×6mmタッピングビス(10本).....	210円	(200円)	19808058
アンテナパイプ(30cm).....	284円	(270円)	16095003
ステッカー・マスクシール.....	945円	(900円)	19495539
説明図.....	630円	(600円)	11050902

この他にも修理や整備のためのRCスペアパーツ、オプションパーツが発売されています。お近くの模型店店頭、または当社カスタマーサービスでお買い求め下さい。

部品名	税込価格	本体価格	送料	部品コード
モーター	1,260円	(1,200円)	240円	OP.689
Wパーツ(2枚)	525円	(500円)	140円	SP.599
アップライト	315円	(300円)	140円	SP.705
十字レンチ、六角棒レンチ(1.5mm・2.5mm)、3×3mmイモネジ(4個)	210円	(200円)	120円	SP.38
耐熱両面テープ	315円	(300円)	120円	SP.171
スナップピン大(10個)、小(5個)	210円	(200円)	90円	SP.197
16T、17Tビニオンギヤ	368円	(350円)	120円	SP.354
4mmEリング(7個)	105円	(100円)	90円	SP.380
2×8mmタッピングビス(10本)	105円	(100円)	80円	SP.573
2.6×10mmタッピングビス(5本)	105円	(100円)	80円	SP.575
3mmイモネジ(10個)	210円	(200円)	80円	SP.576
3×10mmタッピングビス(10本)	105円	(100円)	80円	SP.577
3×14mm段付タッピングビス(5本)	105円	(100円)	80円	SP.582
4×10mm段付ビス(5本)	158円	(150円)	80円	SP.585
3mmワッシャー(15個)	105円	(100円)	80円	SP.586
5mmビローボール(10個)	315円	(300円)	80円	SP.592
2×10mmシャフト(10本)	158円	(150円)	80円	SP.594
ナイロンバンド(10本)	158円	(150円)	80円	SP.595
3mmOリング(赤・10個)	158円	(150円)	80円	SP.597
オイルシール(6個)	210円	(200円)	80円	SP.600
ペルギヤ小(3個)、大(2個)、ベベルシャフト(1個)、9mmワッシャー(2枚)	315円	(300円)	90円	SP.602
ドライブシャフト(2本)	525円	(500円)	120円	SP.1216
ライトセット袋詰	3,570円	(3,400円)	200円	OP.909
LEDライト(φ5・白色)	840円	(800円)	120円	OP.910
LEDライト(φ5・赤色)	840円	(800円)	120円	OP.911
セラグリスHG	504円	(480円)	140円	87099

《送料について》送料が表示されている部品は、送料が別に必要です。部品を2個以上ご注文の場合、最も高い送料(1個分)だけで結構です。部品の合計が5,000円を超える場合、送料はサービスとなります。