

MOTORIZED SUPPORT LEGS

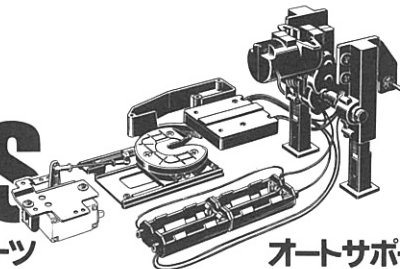

1/14 電動RCビッグトラック オプション&スペアパーツ

オートサポートレッグセット

A 部品	1 枚	ラックスプリング	4 個	850 メタル	2 個
B 部品	1 枚	リターンズプリング	2 個	六角棒レンチ	1 本
モーター	1 個	《ギヤー袋詰》		十字レンチ	1 個
《プレス部品袋詰》		40T ギヤー(緑)	1 枚	《ビス袋詰 A》	
サーボプレート	1 枚	36T-10T ギヤー(赤)	1 枚	3×8mm 丸ビス	2 本
スイッチプレート	1 個	28T-12T ギヤー(グレー)	1 枚	3×10mm フランジビス	2 本
ジョイントプレート A	1 枚	ウォームギヤー	1 個	3×8mm 皿ビス	4 本
コネクター金具	4 個	《マウント金具袋詰》		3×8mm タッピングビス	3 本
電池受金具 A	4 個	4mm ピローボール	2 個	3×10mm フランジタッピングビス	2 本
電池受金具 B	2 個	ジョイントナット	2 個	3mm フランジナット	2 個
グリス	1 個	スプリングピン	2 本	4mm Eリング	2 枚
《両面テープ袋詰》		2×10mm シャフト	2 本	《ビス袋詰 B》	
シフトゲート	1 枚	六角ボス	1 個	2×5mm 丸ビス	12 本
ゴム板	2 枚	5mm ワッシャー	2 枚	2×8mm キャップスクリュー	5 本
2×50mm 両ネジシャフト	1 本	《ピニオン袋詰》		2×8mm タッピングビス	8 本
2×67mm 両ネジシャフト	1 本	ドライブシャフト	1 本	2mm ナット	5 個
ゴムパイプ細	1 本	ロッドナット	1 個	2mm ワッシャー	1 枚
ゴムパイプ太	1 本	ラックピニオン	2 個	2mm Eリング	1 枚
リボンテープ	2 枚	ラックジョイント	2 個	3mm イモネジ	3 個
4mm アジャスター	3 個	ピニオンシャフト	2 本	電池ケース(黒)	2 個
両面テープ	1 枚	ラック	2 個	スイッチハーネス	1 式
インナースプリング	1 個	730 メタル	2 個	※部品をなくさないようにしましょう。	

1 パーツの取りはずし(キングハウラー) Removing parts (King Hauler)

図中、黒く塗られたパーツは、組立てて使います。
Shaded parts are to be reassembled.

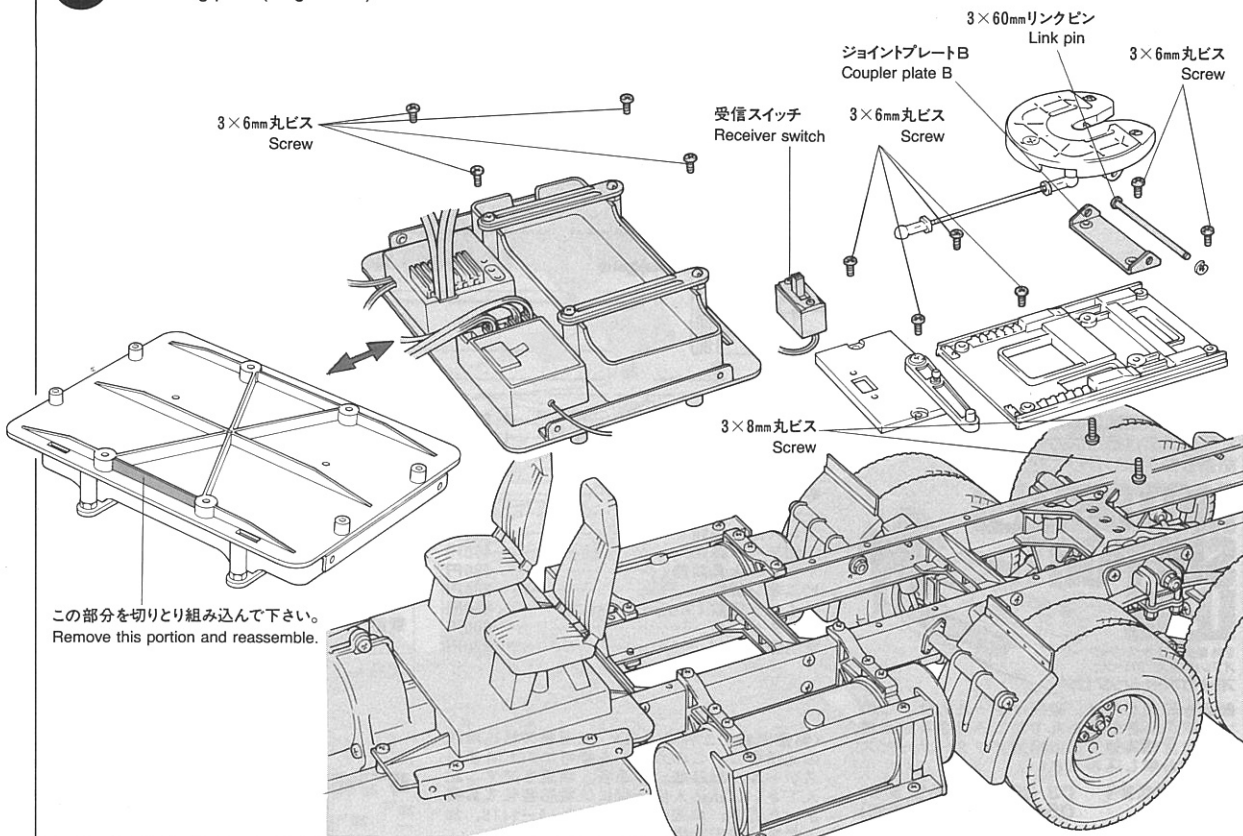

2

パーツの取りはずし(グローブライナー) Removing parts (Globe Liner)

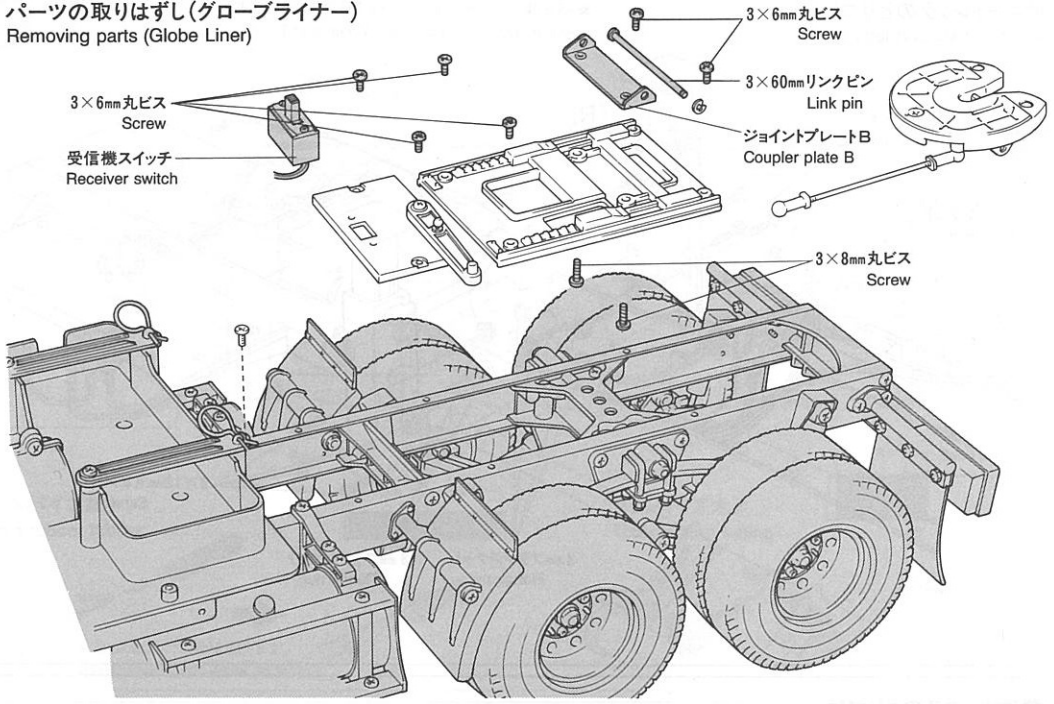

3

トレーラージョイントのくみ立て Coupler assembly

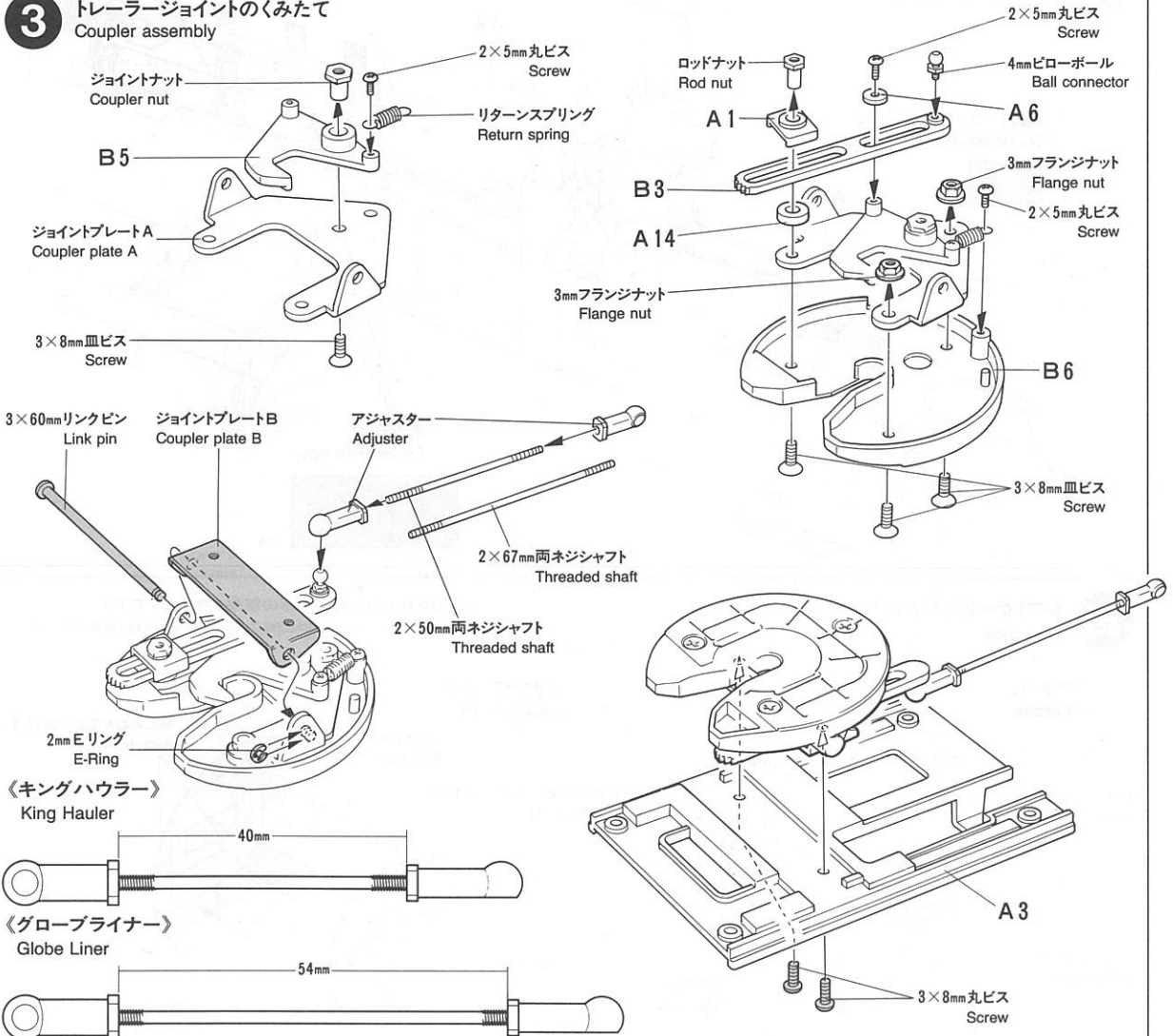

4 サーボのとりつけ Attaching servo

★サーボのニュートラルを出して図の位置にとりつけます。
★Assemble as shown with the servo in neutral.

★KOプロボの場合はプロボの説明図を参考にして下さい。
★Refer to instructions included in R/C unit when using a KO unit.

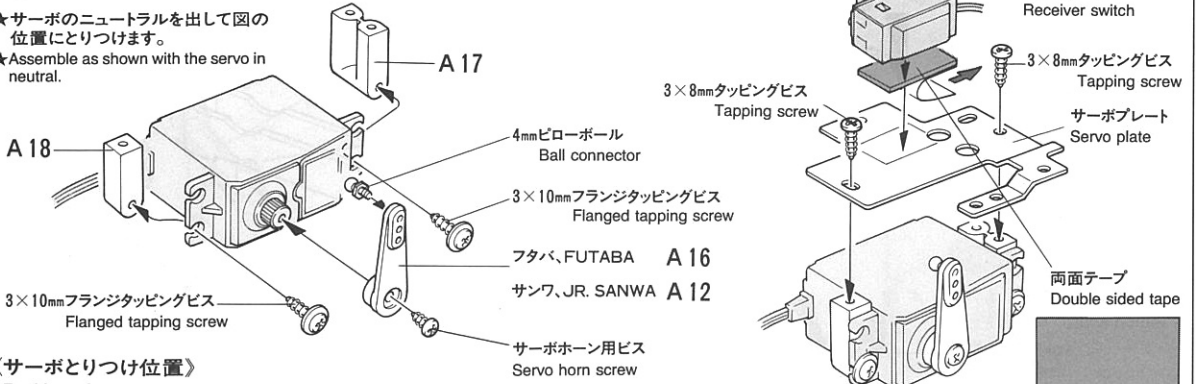

《サーボとりつけ位置》 Position of servo

フタバ・FUTABA

サンワ・SANWA

JR

KO

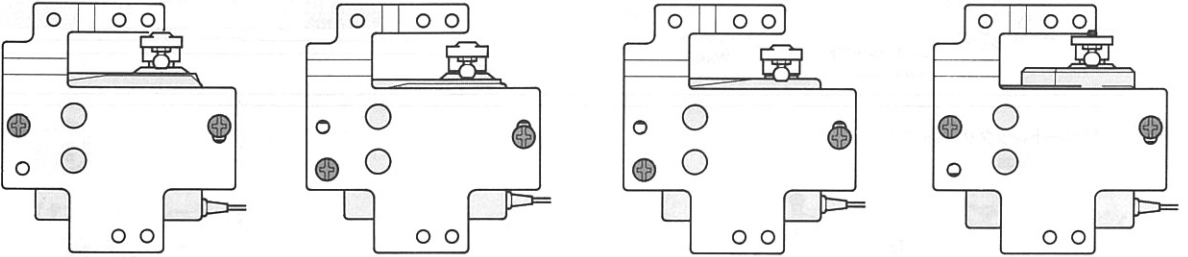

5 トレーラージョイントのとりつけ Coupler installation

《キングハウラー》
King Hauler

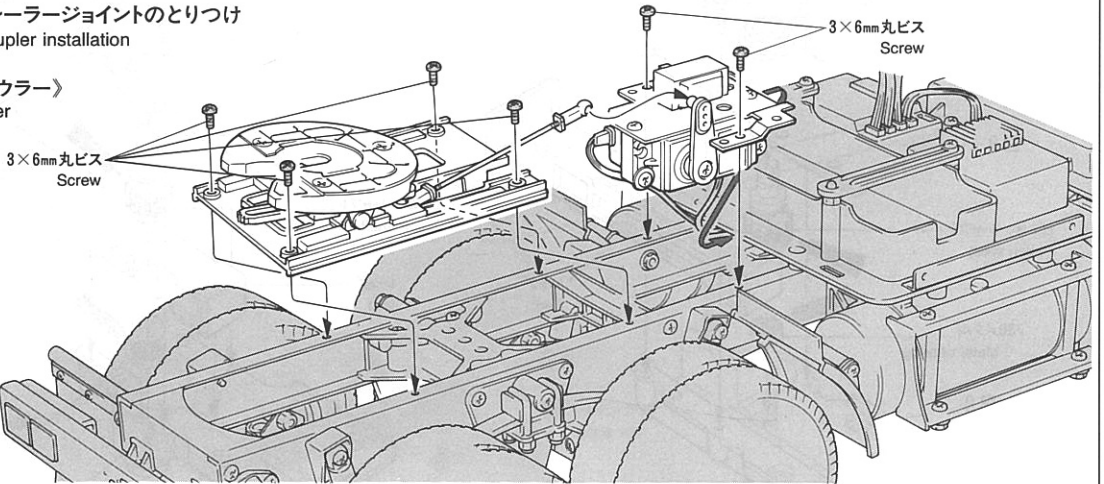

《グローブライナー》
Globe Liner

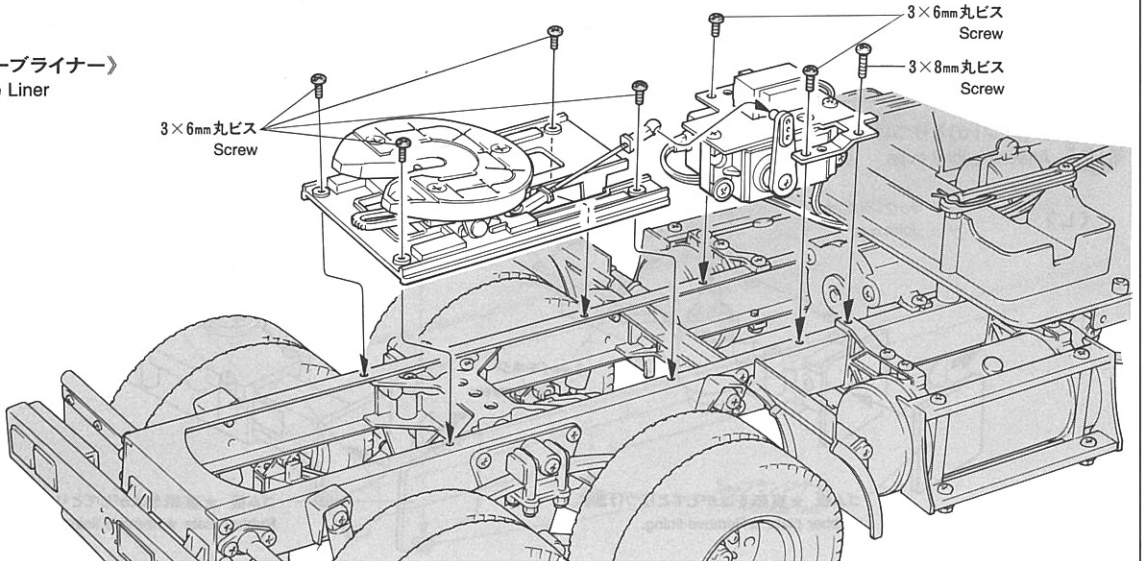

6 パーツの取りはずし Removing parts

〈タンク・セミトレーラー〉 Tank Trailer

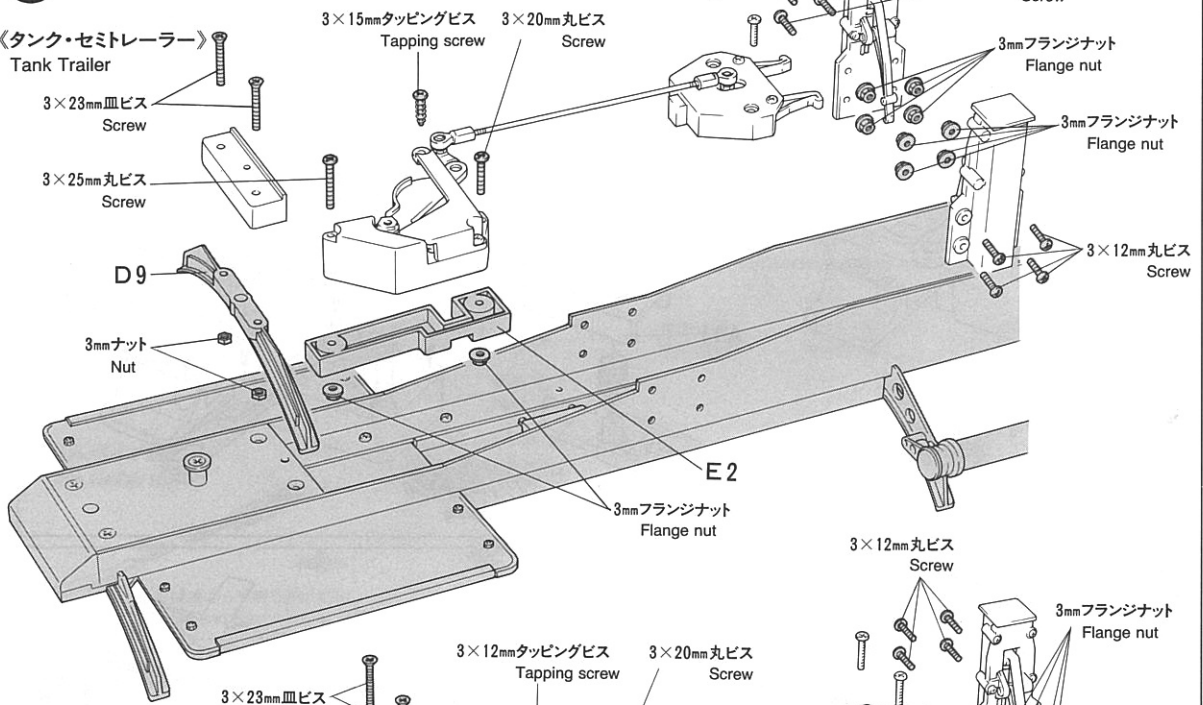

〈パネルバン・セミトレーラー〉 Semi-Trailer

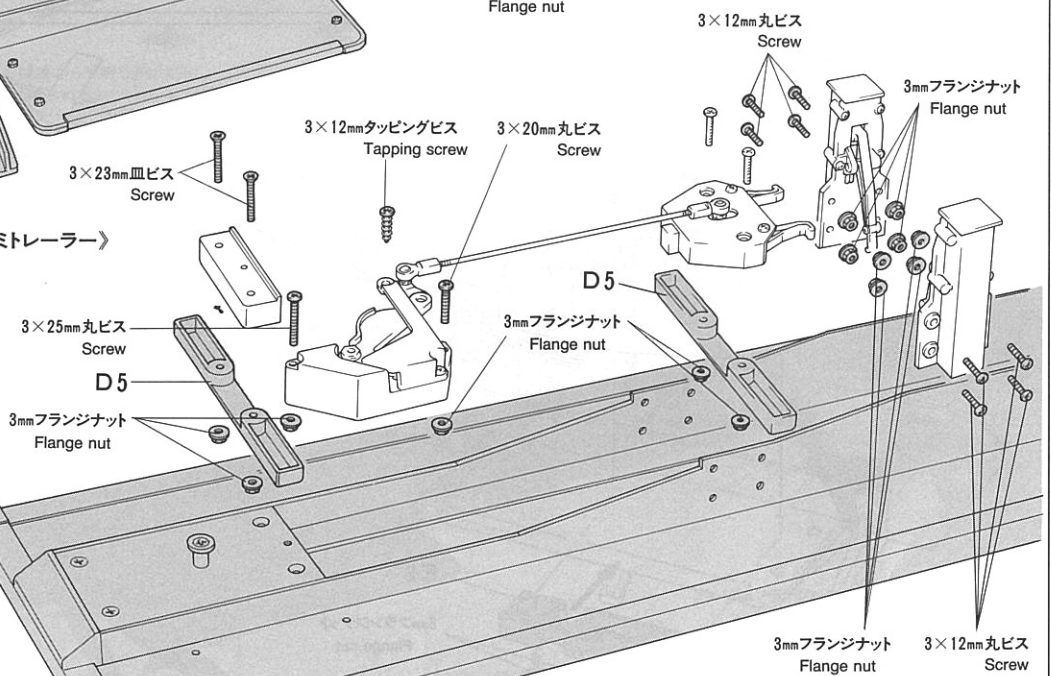

7 電池ボックスのくみたて Battery case

- ★ 2個くみたて、両面テープでつなげます。
- ★ Make 2 and connect using double sided tape.

電池受金具B
Terminal B

コネクター金具
Connector

電池袋金具A
Terminal A

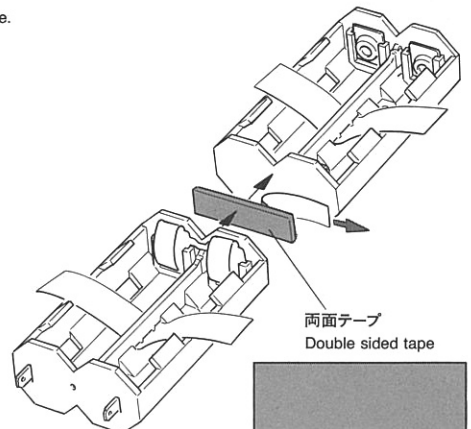
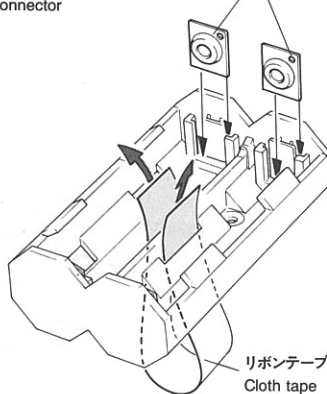
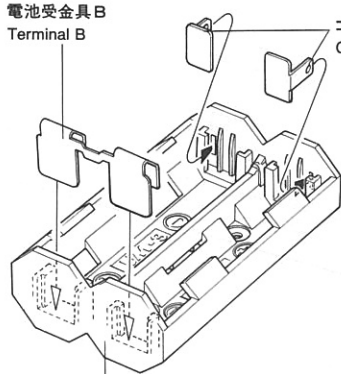

8 スイッチのくみため Switch assembly

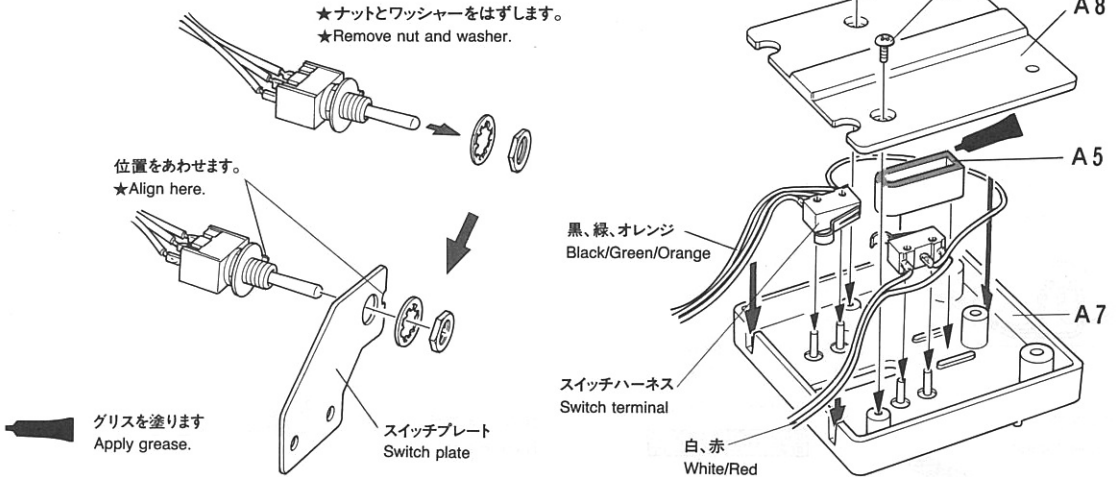

9 ギャーケースのくみため Gear case

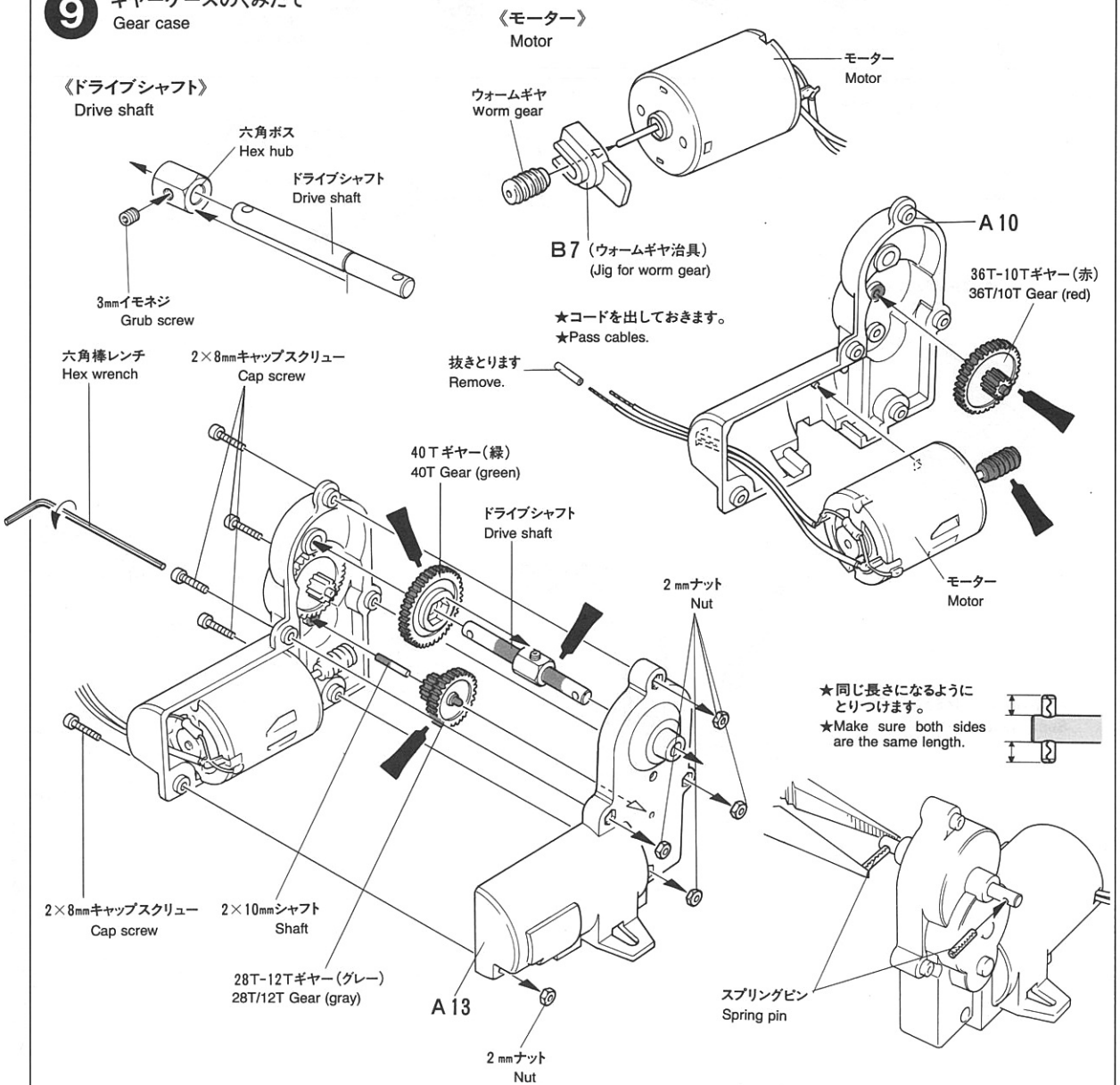

10 配線 Wiring

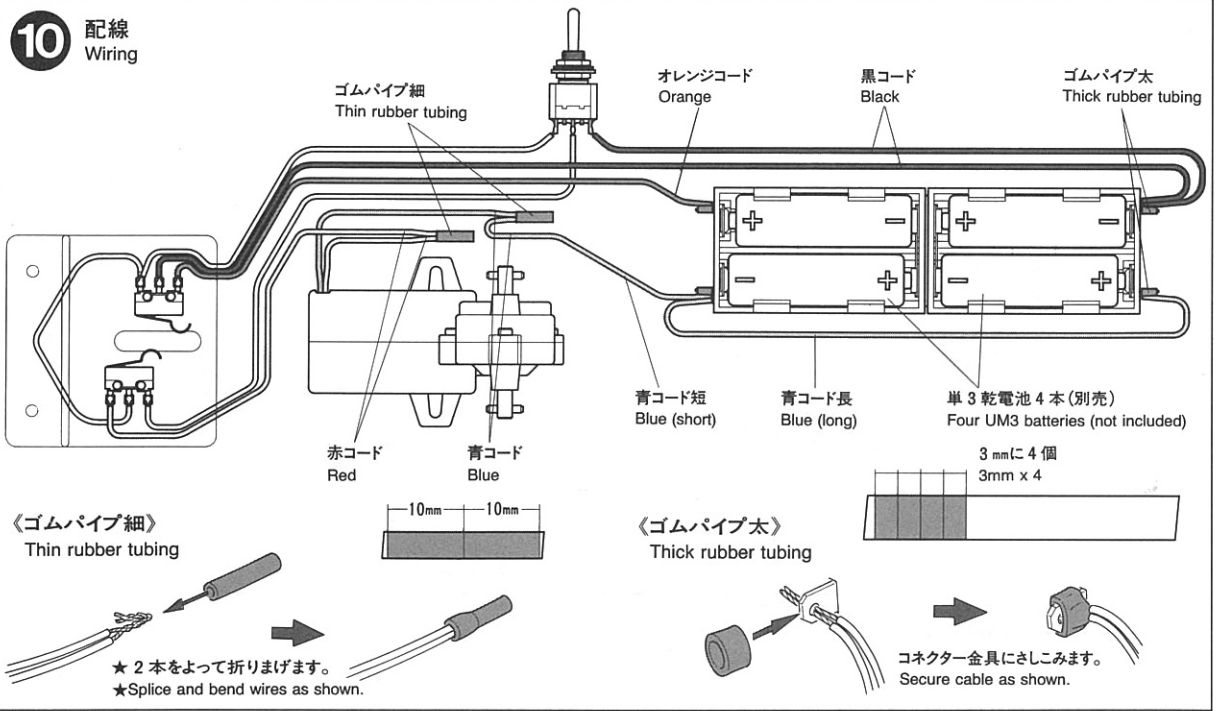

11 ギヤケースのとりつけ Gear case installation

《タンク・セミトレーラー》 Tank Trailer

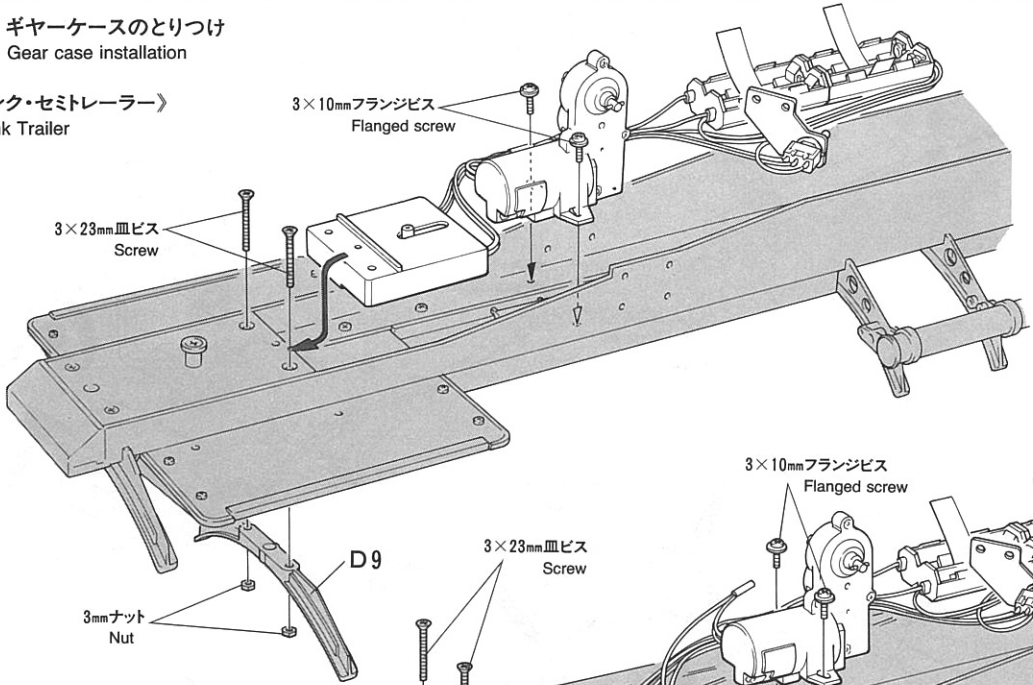

《パネルバン・セミトレーラー》 Semi-Trailer

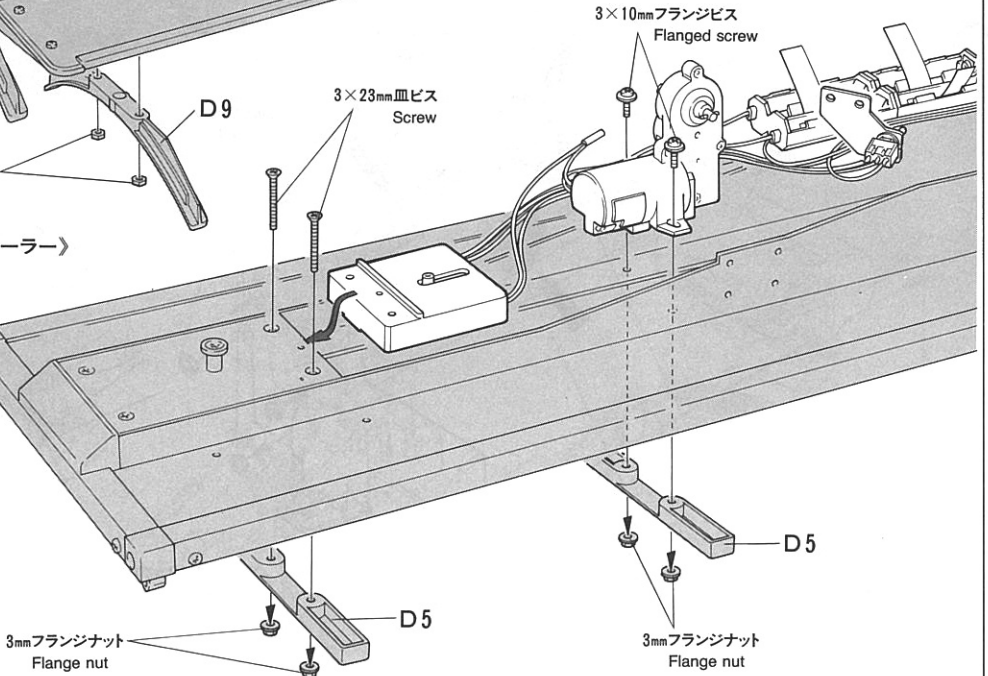

12 サポートクランクのくみたて Support leg crank

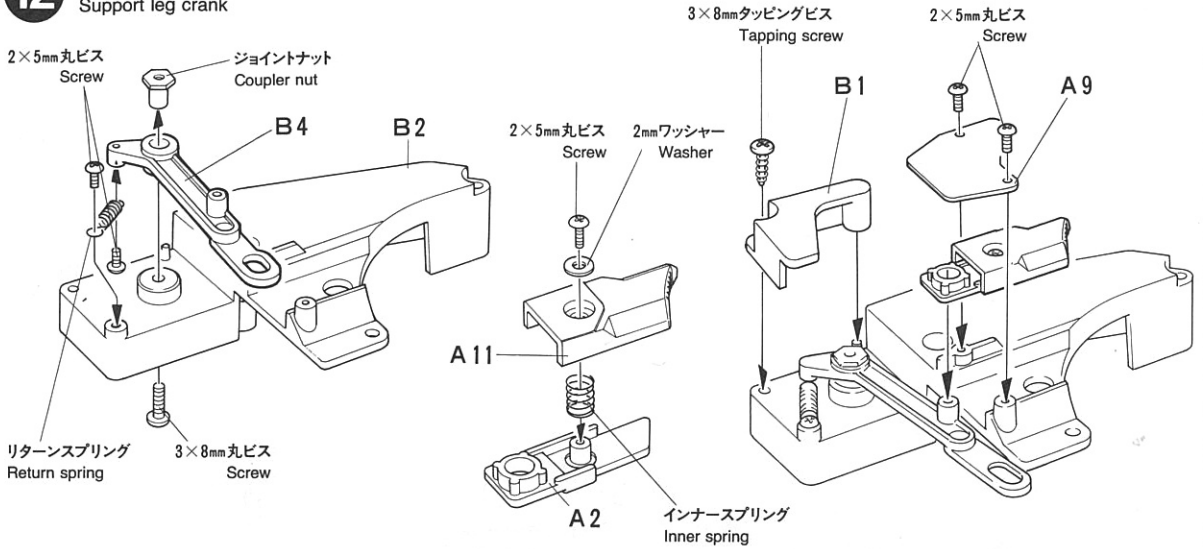

13 サポートクランクのとりつけ Attaching support leg crank

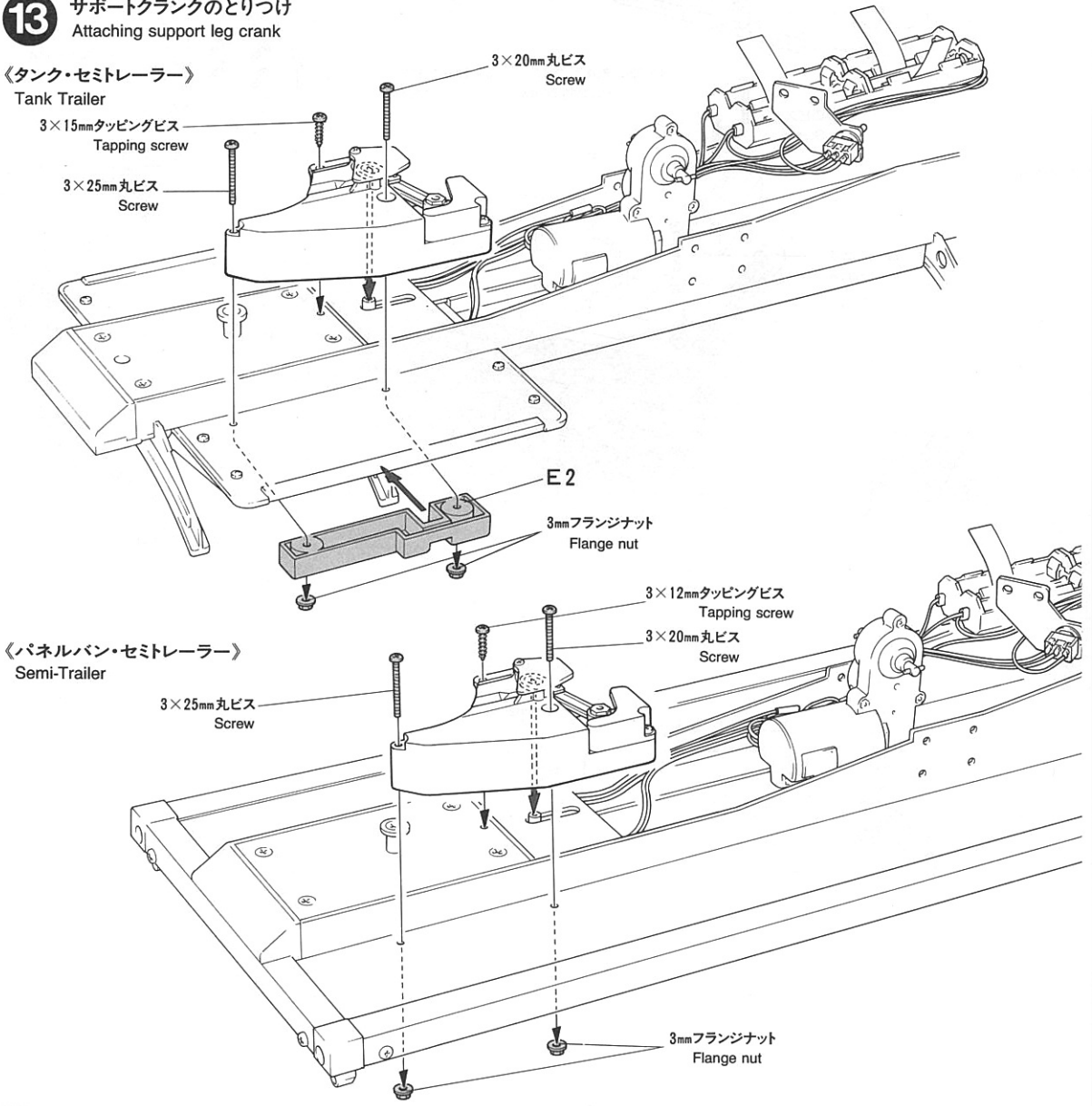

14 レッグのくみため

Legs

各 2 個作ります
Make 2.

《ラック》
Rack

ラックスプリング
Rack spring

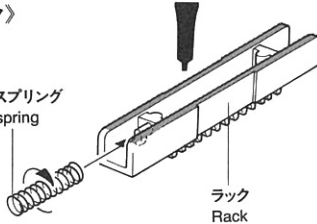

ラック
Rack

《ピニオンシャフト》
Pinion shaft

4mm Eリング
E-Ring

ラックピニオン
Rack pinion

ピニオンシャフト
Pinion shaft

850メタル
Metal bearing

5mmワッシャー
Washer

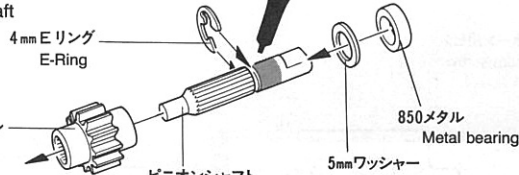

《レッグ》
Leg

A 15

B 12

2×5mm 丸ビス
Screw

ラック
Rack

ラックスプリング
Rack spring

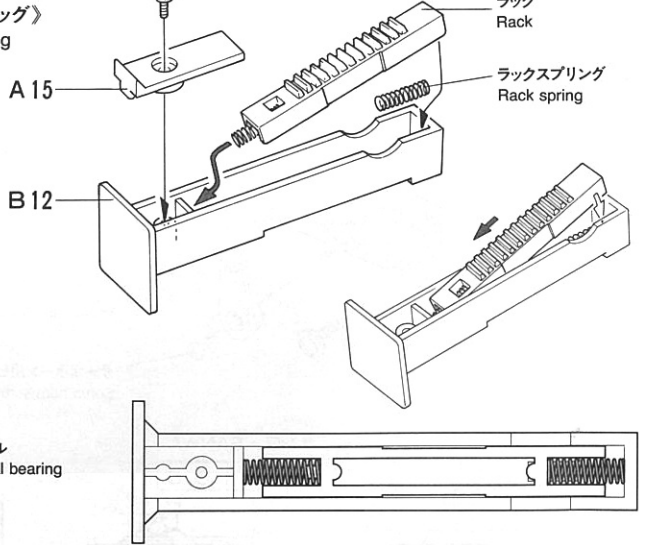

15 サポートレッグのくみため

Support legs

《L》

2×8mm タッピングビス
Tapping screw

B 8

ピニオンシャフト
Pinion shaft

730メタル
Metal bearing

B 9

レッグ
Leg

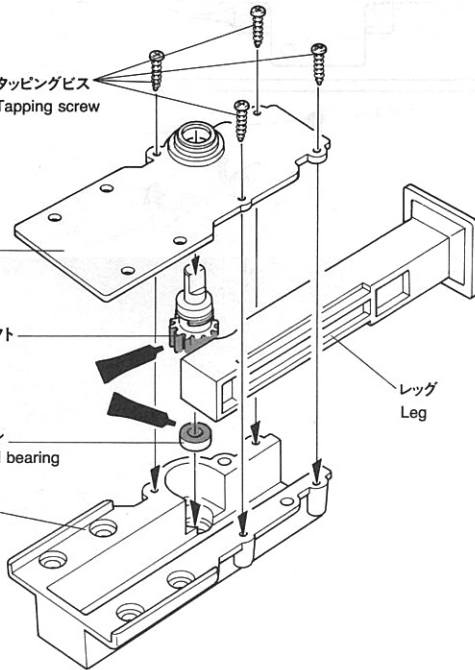

《R》

2×8mm
タッピングビス
Tapping screw

B 11

ピニオンシャフト
Pinion shaft

レッグ
Leg

730メタル
Metal bearing

B 10

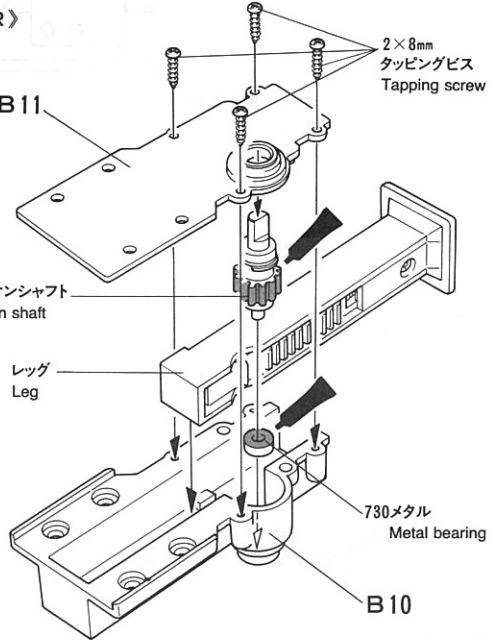

16 ジョイントのとりつけ

Attaching joint cups

《L》

ラックジョイント
Joint cup

3mm イモネジ
Grub screw

ゴム板 ★裏紙をはがしてとりつけます。
Rubber plate ★Remove lining.

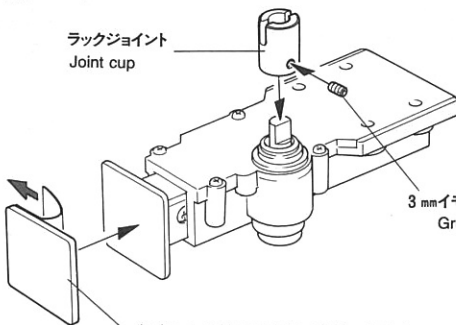

《R》

ラックジョイント
Joint cup

3mm イモネジ
Grub screw

ゴム板 ★裏紙をはがしてとりつけます。
Rubber plate ★Remove lining.

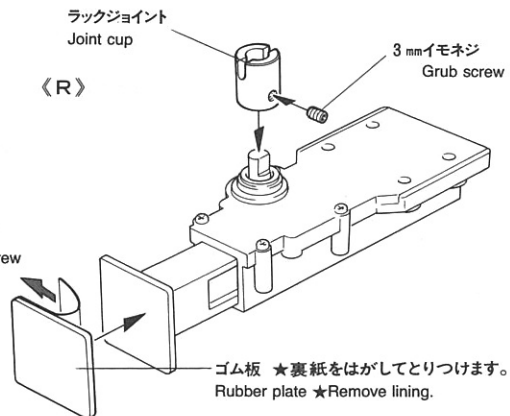

17

サポートレグのとりつけ
Attaching support legs

★パネルバン・セミトレーラーも同じとりつけです。
★Assembly common for Semi-Trailer and Tank Trailer.

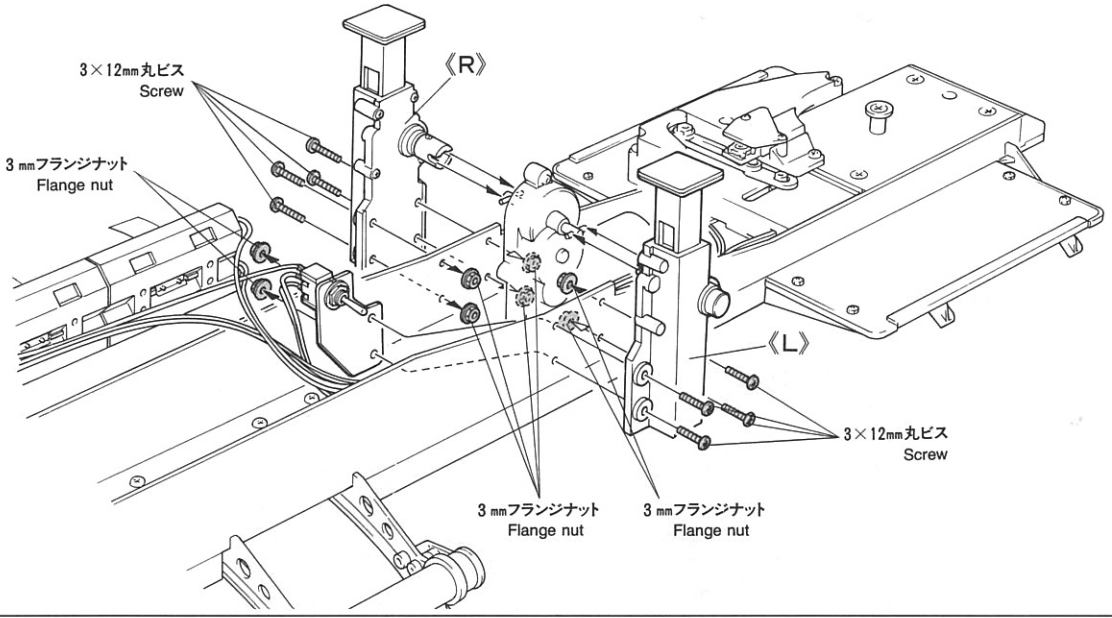

18

電池ボックスのとりつけ
Battery case installation

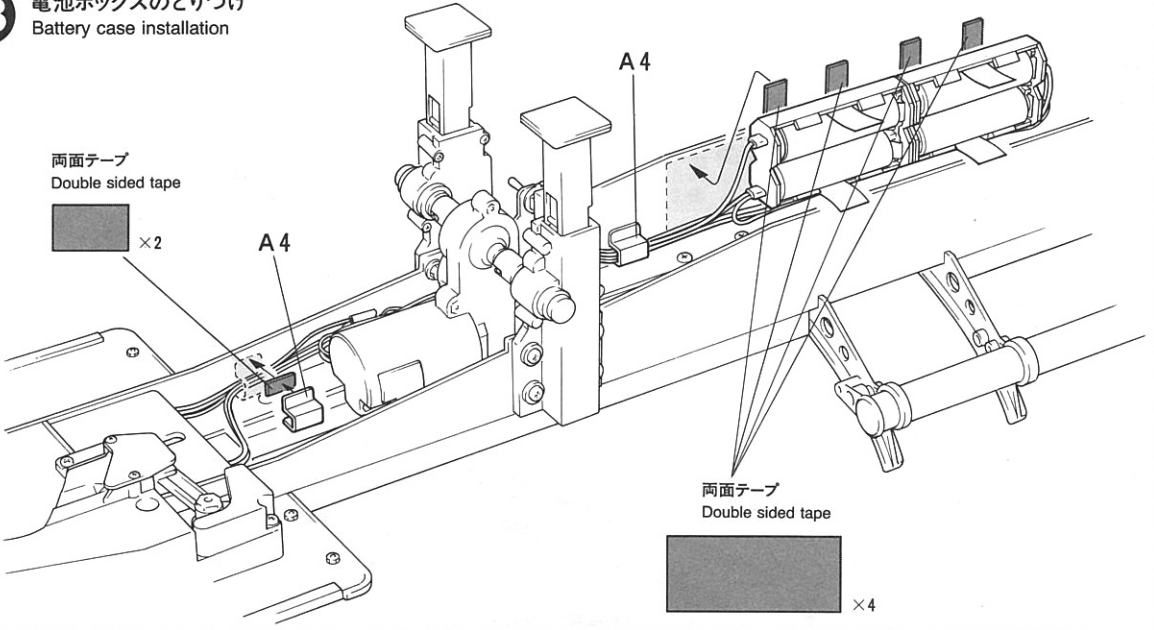

19

シフトゲートのとりつけ
Shift gate

★ KOプロボのときはプロボの説明を参考して下さい。
★Refer to instructions included in R/C unit when using a KO unit.

《フタバ》
Futaba

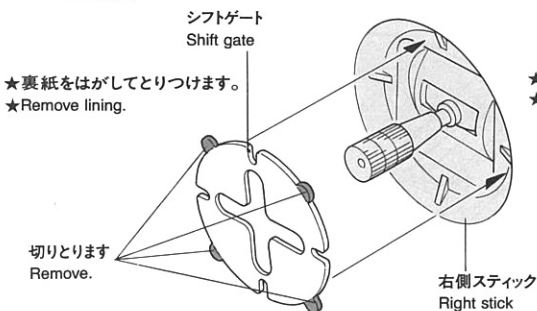

《サンワ、J R》
Sanwa, JR

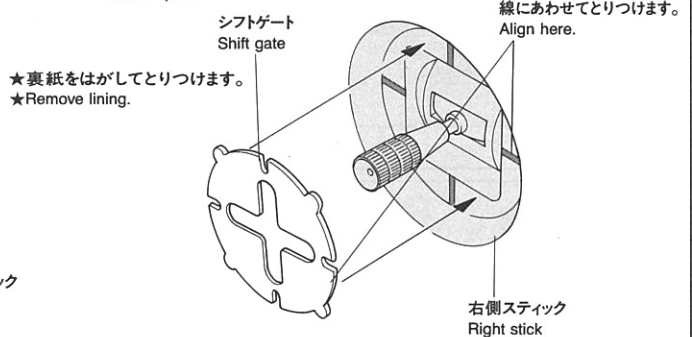

20 操作 Operation

《脚を下げるとき》 Leg down

★スティックを半分下げます。
★Pull stick half-way.

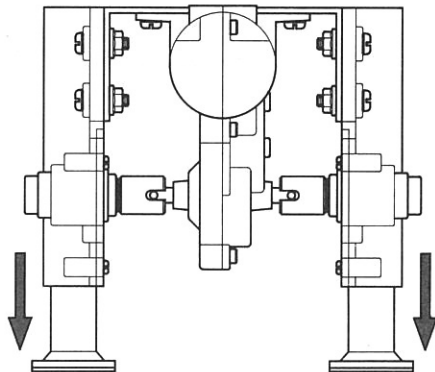
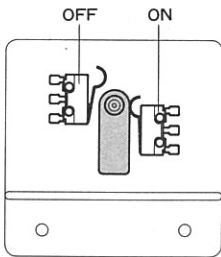
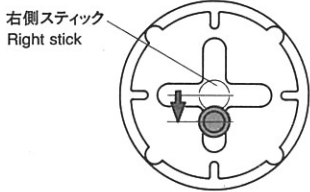

《脚を上げるとき》 Leg up

★スティックをいっぱい下げます。
★Fully pull stick.

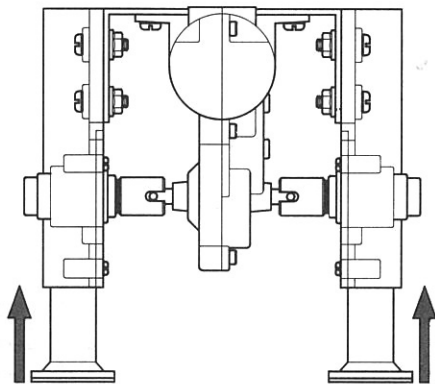
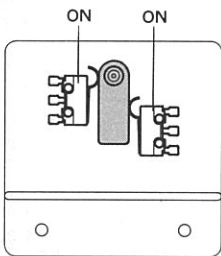
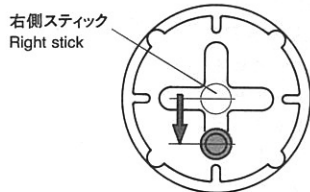

《トレーラーを切りはなすとき》 When releasing trailer

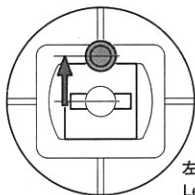

左側スティック
Left stick

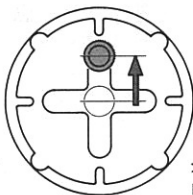

右側スティック
Right stick

★脚をいっばいに下げた状態で、右側スティックを前に倒し前進させます。
★Lower trailer's legs, push left stick to unhook coupler, and move the truck forward.

《手動スイッチ》 Manual operation

★トレーラーを切りはなした状態で脚の上げ下げをするとき使います。
★Legs can also be raised or lowered by this switch.

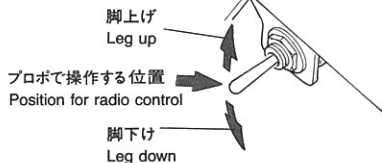

★トレーラーとトレーラーヘッドの連結や切り離しをするときは、図のように真すぐの位置で行ないます。
★Make sure the truck and trailer are aligned straight as shown, when releasing and hitching.

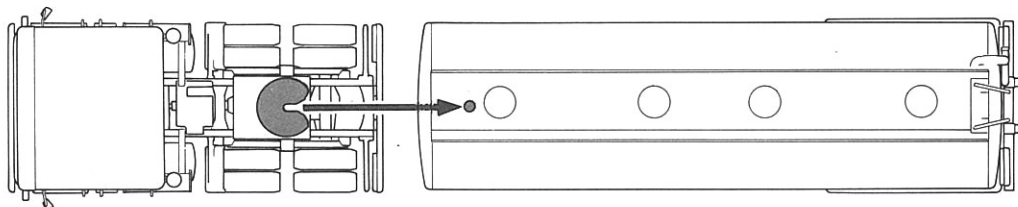

★部品請求にはこのカードが必要です。
部品請求なさる方はカードの住所、氏名、電話番号欄をしっかりとご記入下さい。

MOTORIZED SUPPORT LEGS



1/14 電動RCビッグトラック
オプション&スペアパーツ
オートサポートレッグセット

部品を紛失したり、破損なされた方は、このカードの必要部品を丸でかこみ代金を現金書留又は定額為替で田宮模型アフターサービス係までお申し込み下さい。

お問合せ電話番号 03-3899-3765(東京)
054-283-0003(静岡)

営業時間/平日(月~金曜日)8:00~17:00祝日▶休み

A 部品	1,220円
B 部品	1,240円
ビス袋詰 A	290円
ビス袋詰 B	340円
電池ボックス(黒)1コ	350円
ギヤー袋詰	200円
プレス部品袋詰	620円
両面テープ袋詰	460円
マウント金具袋詰	330円
ビニオン袋詰	980円
スイッチ袋詰(スイッチハーネス)	850円
モーター	600円
説明図	320円

《郵便振替のご利用方法》 郵便局の払込用紙の通信欄に、このカードを参考にITEM番号、スケール、製品名、部品名、数量を必ずご記入下さい。払込人住所欄には電話番号もお書きいただき、口座番号・00810-9-1118、加入者名・株田宮模型でお払い込み下さい。

住所

〒	□□□□	-	□□□□
電話 ()	-		
氏名			

0497

☆ITEM 56505



静岡市恩田原3-7 〒422

For Japanese use only! PRINTED IN JAPAN