

# FRICITION POWER UNIT



楽しい工作シリーズNO.222 はずみ車動力ユニット

## READ BEFORE ASSEMBLY

**注意** ●このキットは組み立て式です。作る前に説明図をよく読み、内容を理解してから組み立ててください。また、小学生などの低年齢の方が組み立てるときは、保護者の方もお読みください。  
●工具の使用には十分注意してください。特にニッパーやナイフなど刃物によるケガや事故に注意してください。  
●グリスが誤って目や口に入ったときは、すぐに大量の水で洗い流し、医師に相談してください。  
●小さなお子様のいる場所での作業はしないでください。工具にさわったり、パーツやビニール袋を口に入れるなどの危険な状況が考えられます。プラスチックゴミもきちんとかたづけしてください。  
●部品の切り取りはニッパーなどを使い、とがった切りあとがないようにしてください。  
●金属部品には先端が鋭いものがあります。ケガに注意し取り付けてください。

**CAUTION** ●Read and fully understand the instructions prior to commencing assembly. The supervising adult should also read the instructions if a child is assembling the model.  
●When assembling the kit, tools including knives are used. Extra care should be taken to prevent personal injury.  
●Grease must not be inhaled or ingested. Keep away from eyes and skin. If accidental exposure occurs, immediately flush with water and seek medical attention.  
●Keep out of reach of small children. Children must not be allowed to put any parts or packaging material in their mouths. Sensibly dispose of the left over parts immediately.  
●Remove plastic parts from sprue using a cutting tool so no sharp or jagged edges remain.  
●Care should be taken with the metal parts contained in the kit, as they could have sharp points and/or edges.

## RECOMMENDED TOOLS

### 《組み立てる前に用意する物》 ITEMS REQUIRED FOR ASSEMBLY

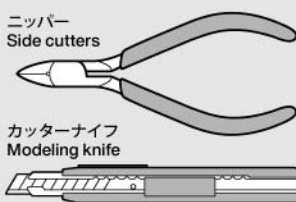
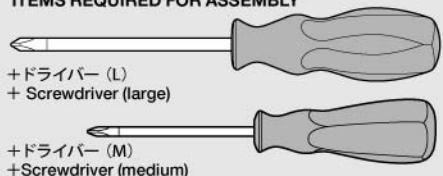

## TECH TIPS



## 1 ギヤの選択 Selecting gears

★使用するギヤを下図を参考に選び出してください。  
★Refer to these images when selecting the gears.

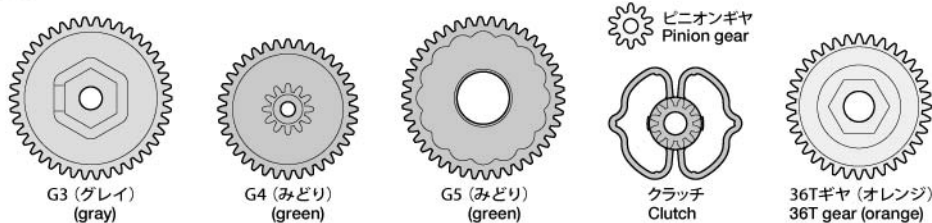

### 《使わない部品》 Not used.

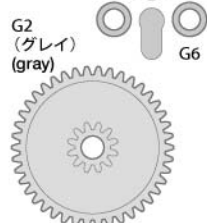

## 2 《リアシャフト》 Rear shaft

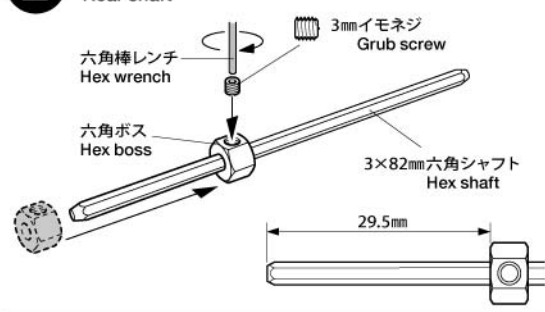

### 《チャージホイール》 Drive wheel

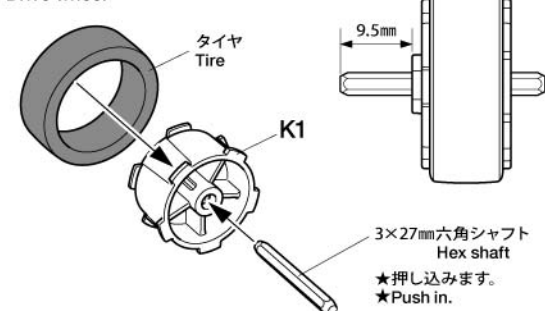

### 《フライホイールシャフト》 Flywheel shaft

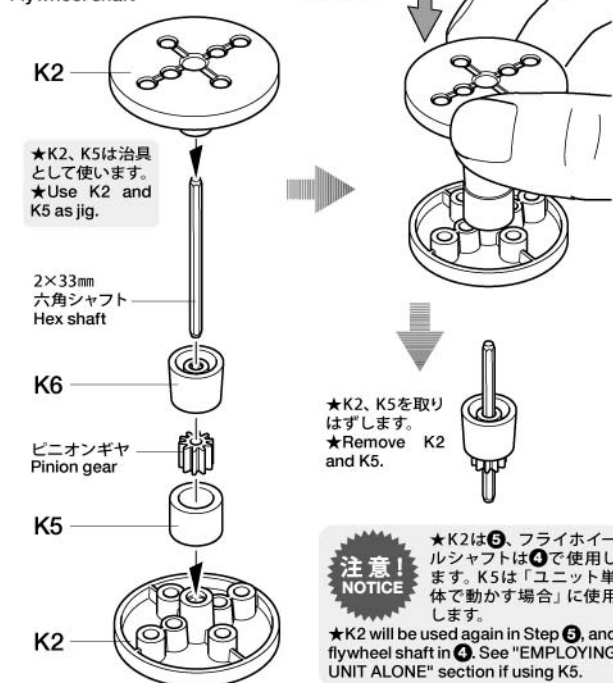

## 3 ギヤボックスの組み立て Gearbox

グリスをぬります。  
Apply grease.

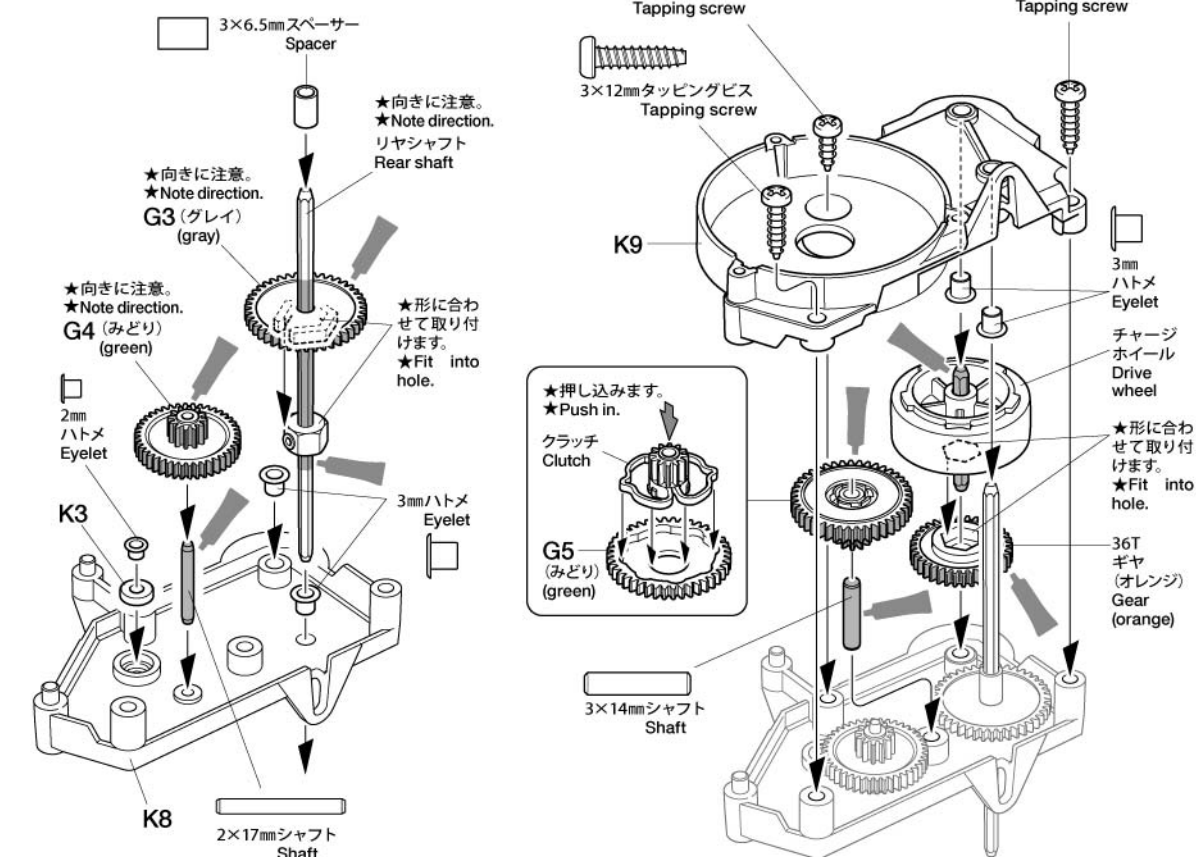

★2mmハトメとK3のかわりにボールベアリング (別売) を使うことができます。  
★Separately sold ball bearings can be used in place of K3 and 2mm eyelets.

ボールベアリング

#### 4 フライホイールの取り付け Attaching flywheel

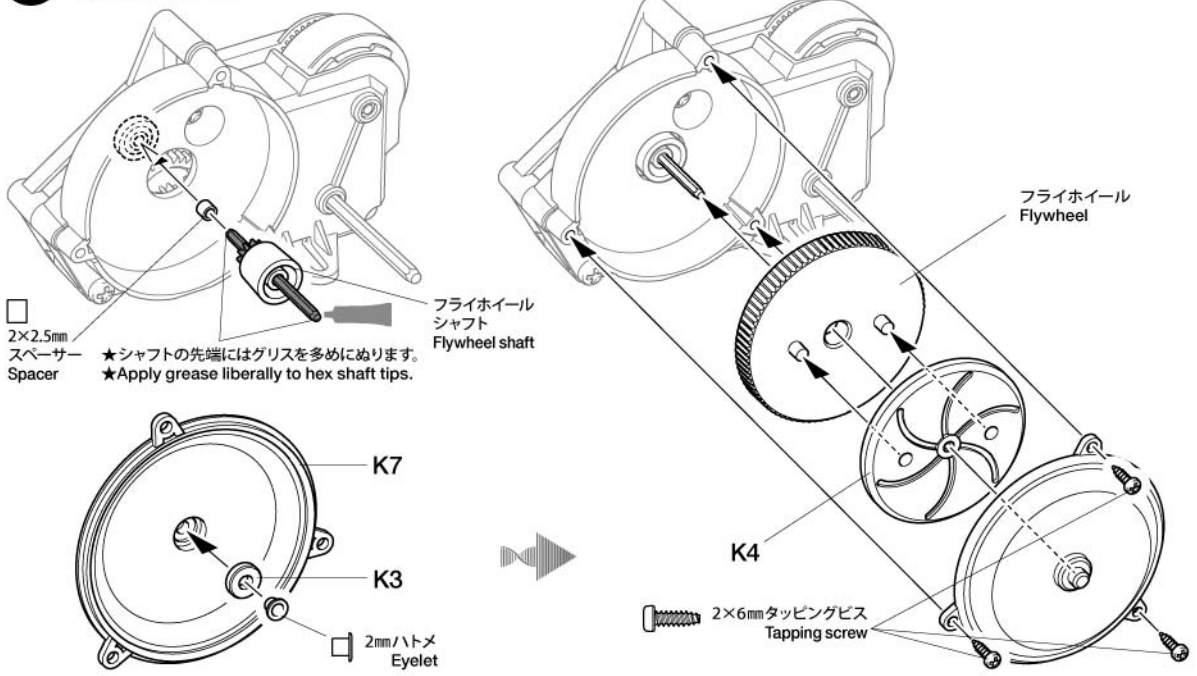

#### 5 クランクプレートの取り付け Attaching crank plates

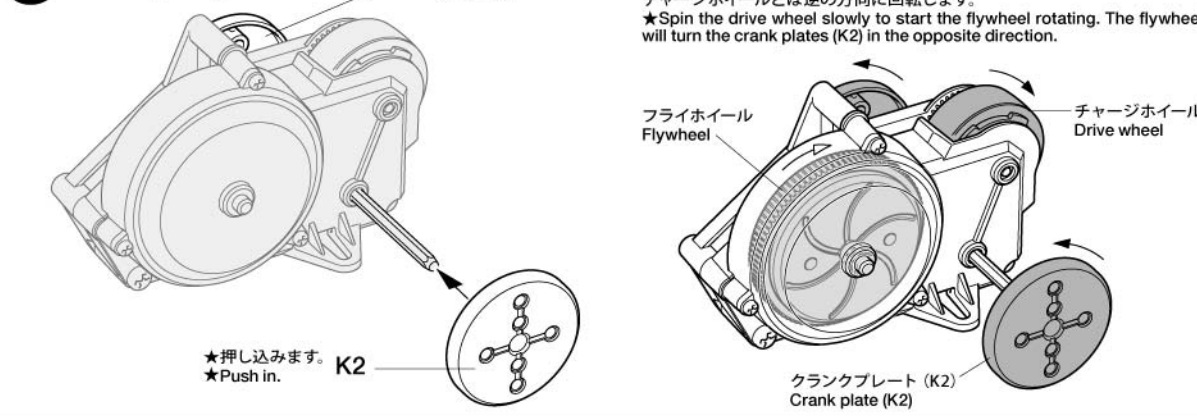

#### 《プレートなどへの取り付け》 When attaching to universal plates, etc.

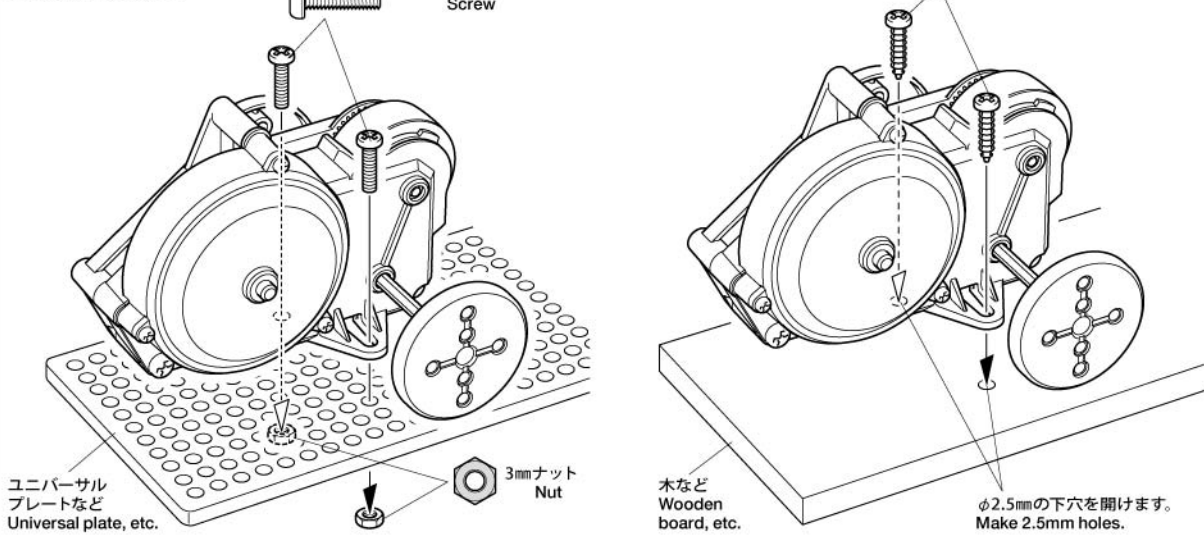

#### 《作品例》 Examples of use

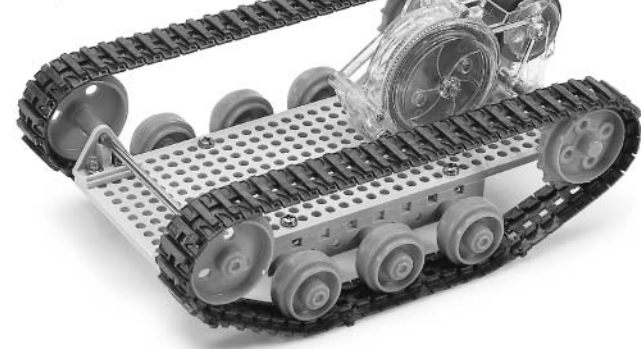

#### はずみ車動力カツパリロボ Friction Powered Sumo Robot

ユニバーサルプレート + ユニバーサルアーム + プラバン1.2mm  
Used with universal plates, universal arms and Pla-Plate

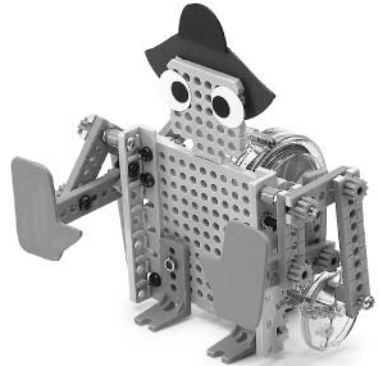

#### ユニット単体で動かす場合 / EMPLOYING UNIT ALONE

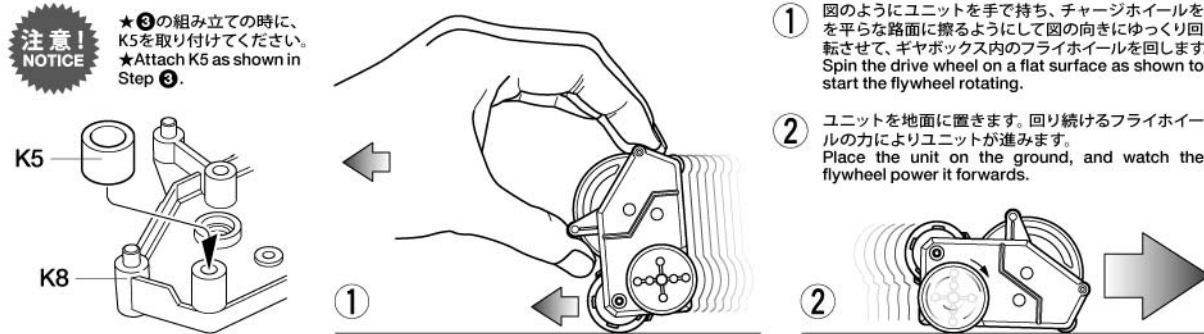

**遊ぶときはこんなことに注意しよう!**

- 走行には平らな場所が最適です。
- 回転しているタイヤやギヤなどに手や髪、服など巻き込まないように注意してください。

**CAUTIONS WHEN OPERATING**

- Recommended for use on flat surfaces.
- Keep hands, clothing and hair away from moving parts such as wheels and gears.



●万一、不良や不足部品などありました場合は、当社カスタマーサービスまでご連絡ください。

《お問い合わせ電話番号》  
静岡 054-283-0003  
東京 03-3899-3765 (静岡へ自動転送)  
※電話番号をお確かめの上、おかけ間違いのないようお願いいたします。

