

3mm DIAMETER SHAFT SET

楽しい工作シリーズ NO.105

3mmシャフトセット



3×100mm 六角シャフト	2本	3mm ナット	6個
3×150mm 六角シャフト	2本	3×3mm イモネジ	2個
3×100mm 丸シャフト	2本	クランクアーム	2個
3×100mm 両ネジシャフト	2本	六角レンチ (小)	1本
3×20mm 丸ビス	2本		

注意

- このセットは楽しい工作シリーズの応用に幅広く使用できる、シャフトとクランクアームのセットです。
- このセットを使用する前に必ず、説明書を最後までよく読み下さい。また、小学生などの低年齢の方が使用する時は、保護者の方もお読み下さい。
- このセットは単体での使用はできません。他の工作シリーズと組み合わせて、ご使用下さい。
- 工具の使用には十分注意して下さい。特にナイフやニッパーを使用するときは、ケガや事故に注意してご使用下さい。
- やむをえずシャフトを切断する時は、危険なので絶対にニッパーやペンチは使用しないで下さい。切断方法は図中に説明しています。
- 小さなお子様のいる場所での工作は避けて下さい。小さな部品の飲み込みや、ビニール袋での窒息などの危険が考えられます。

WARNING

- This set contains small parts which may be hazardous to children under three. Keep out of reach of small children. Children must not be allowed to suck any part or packaging material in the kit.
- This set contains parts which have sharp points and edges. Sand jagged edges before use.

CAUTION

- Read instructions carefully before use. Assembly required. Tools not included.

《クランクの使用例》六角シャフトなどに固定して使用。

《CRANK ARM》Secure on hex shaft, etc.

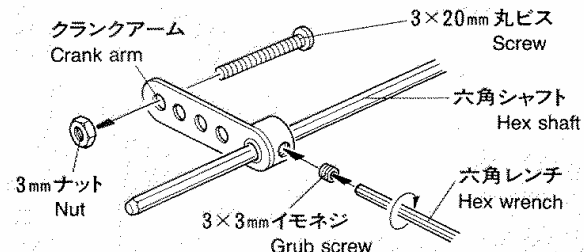

TAMIYA, INC. 3-7, ONDWARA, SHIZUOKA-CITY, JAPAN.

《六角シャフトの使用例》付属のシャフトに換えて使用。
《HEX SHAFT》Use as the output shaft of a gearbox.

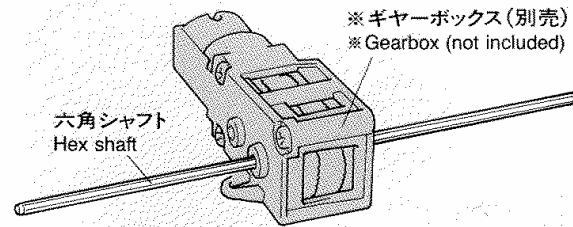

《両ネジシャフト使用例》プーリーなどの位置調整用に。
《THREADED SHAFT》Secure pulley etc. using nuts.

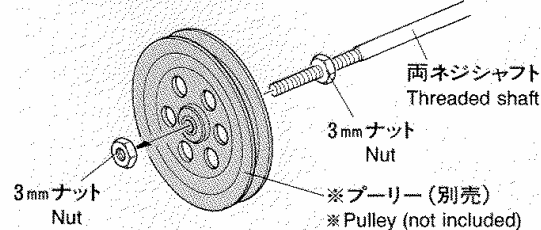

《シャフトの切断について》

注意：やむをえずシャフトの切断をする場合には下の説明をよく読んで下さい。またニッパーやペンチは危険なので切断には絶対に使用しないで下さい。

① 切り取りたい部分に印を付け、角のある金属用のヤスリでシャフトの周囲に溝を付けていきます。

《How to cut shaft》

① Scrape a groove of about 1mm deep around the shaft using sharp edges of a metal file.

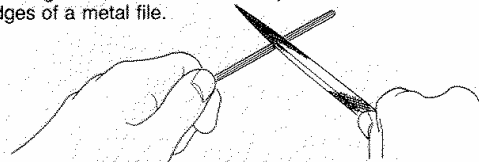

② シャフトの太さの3分の1くらいの深さの溝をシャフトの周囲についたら、図のように折り曲げて切断します。折り曲げても折れない場合は無理に折り曲げず、ヤスリでもう少し溝を付けてからおこなって下さい。

② Break the shaft as shown by applying force. If the shaft does not break, file off further. Never attempt to break it forcibly, or to cut it using side cutters.

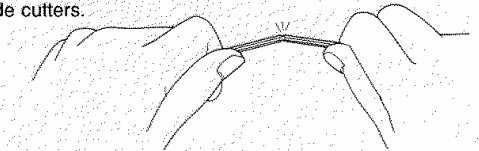

株式会社タミヤ 静岡市恩田原3-7

PRINTED IN JAPAN

《工作例》●ダブルキャタピラ反転起動車
《EXAMPLE》●TRACKED VEHICLE CHASSIS

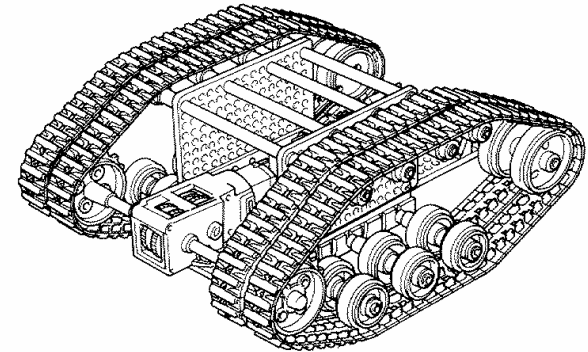

●工作に必要なパーツ

- No.13 単3電池ボックスセット.....×1
- No.80 透明プラ材5mmパイプ.....×2
- No.93 3速クランクギヤーボックスセット.....×1
- No.98 ユニバーサルプレートセット.....×2
- No.100 トラック&ホイールセット.....×2
- No.105 3mmシャフトセット.....×5
- ※その他に3×15mm丸ビスを4本と両面テープなどを使用しています。

●透明プラ材5mmパイプはユニバーサルプレートとの間のスペーサーとして切り離して使用しています。

●シャーシ左右のユニバーサルプレートは半分に切り離し、高さを詰めます。

●切り離したプレートはキャタピラの張り調整のためのスペーサーとして使います。

●六角シャフトは3×150mmを使用します。

●Items required:

- 70013 UM3 Battery Case (1 set), 70080 5mm Dia. Clear Plastic Pipe (2 pcs.), 70093 3-Speed Crank Axle Gearbox (1 set), 70098 Universal Plate Set (2 pcs.), 70100 Track & Wheel Set (2 sets), 70105 3mm Dia. Shaft Set (5 sets), 3x15mm screws (4 pcs.), 2x10mm screws (4 pcs.), and 2mm nuts (4 pcs).

●Cut a universal plate in half and use as side plates.

●Use plastic pipes as spacers between side plates.

●Use 3x150mm hex shafts.

●万一、不良などありました場合には当社、カスタマーサービスまでご連絡下さい。

お問い合わせ電話番号 静岡 054-283-0003

東京 03-3899-3765 (静岡へ自動転送)

営業時間・平日 8:00~20:00 ・土、日、祝日 8:00~17:00



0696 ©1996 TAMIYA

静岡市恩田原3-7 422-8610