



WALKING TYRANNO-SAURUS

楽しい工作シリーズ NO.89
歩くティラノサウルス
工作セット

- ★PRE-CUT WOODEN PARTS
- ★ASSEMBLED GEAR UNIT
- ★REQUIRES TWO R6(AA) BATTERIES (NOT IN KIT)
- ★INCLUDES MOTOR

注意

- このキットは組み立てモデルです。作る前に説明図を最後までお読み下さい。また、小学生などの低年齢の方が組み立てるときは、保護者の方もお読み下さい。
- 工具の使用には十分注意して下さい。特にナイフ、ニッパーなどの刃物によるケガ、事故に注意して下さい。
- 小さなお子様のいる場所での工作はしないで下さい。小さな部品の飲み込みや、ビニール袋をかぶつての窒息など危険な状況が考えられます。
- 電池は単3電池を2本使用します。＋、－を正しく入れて下さい。
- むりやり動きを止めないで下さい。モーターや電池が熱をもちヤケドをすることがあります。また、回転しているギヤにふれないでください。ケガの原因になります。
- 動かさないときは必ず電池を電池ボックスからぬいて下さい。

CAUTIONS:

- Read carefully and fully understand the instructions before commencing assembly. A supervising adult should also read the instructions if a child assembles the model.
- When assembling this kit, tools including knives are used. Extra care should be taken to avoid personal injury.
- Keep out of reach of small children. Children must not be allowed to suck any part, or pull vinyl bag over the head.
- Two R6/AA/UM3 batteries are required. Note polarity direction.
- Do not hinder rotation of the motor by force. It will result in motor heat buildup that can burn fingers. Keep fingers free from moving parts such as gears.
- Remove batteries from the model after use.

《組み立てる前に用意する物》ITEMS REQUIRED FOR ASSEMBLY

- +ドライバー (大)
+Screwdriver (large)
- +ドライバー (小)
+Screwdriver (small)
- ラジオペンチ
Long nose pliers
- ニッパー
Side cutters
- カッターナイフ
Modeling knife
- 単3電池2本
R6/AA/UM3 size battery (x2)

1 スイッチのくみ立て SWITCH ASSEMBLY

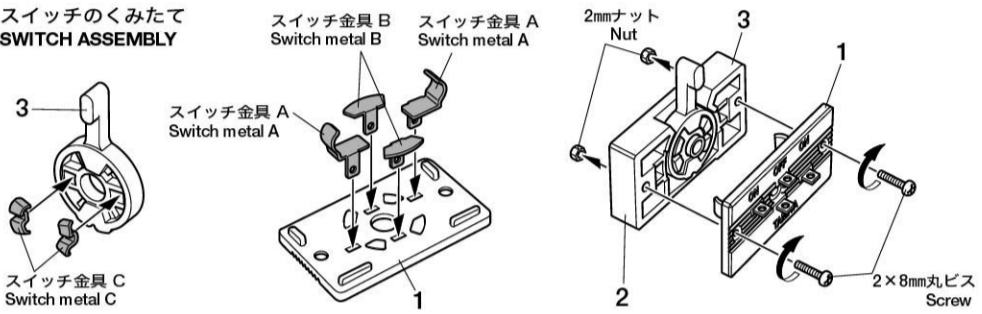

2 電池ボックスのくみ立て BATTERY CASE ASSEMBLY

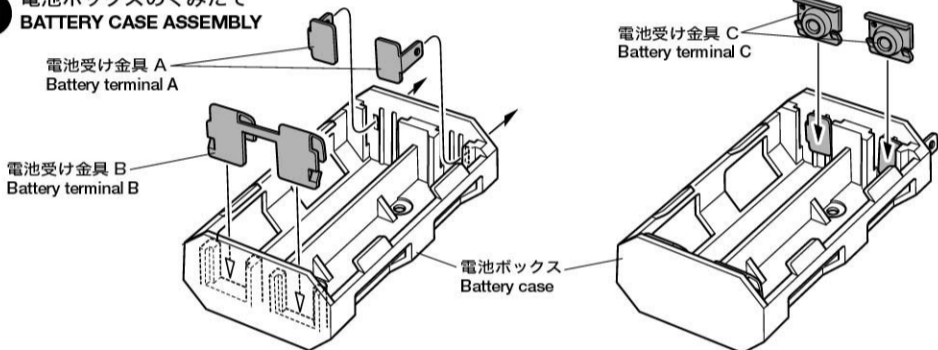

3 モーターの配線 CONNECTING CABLES

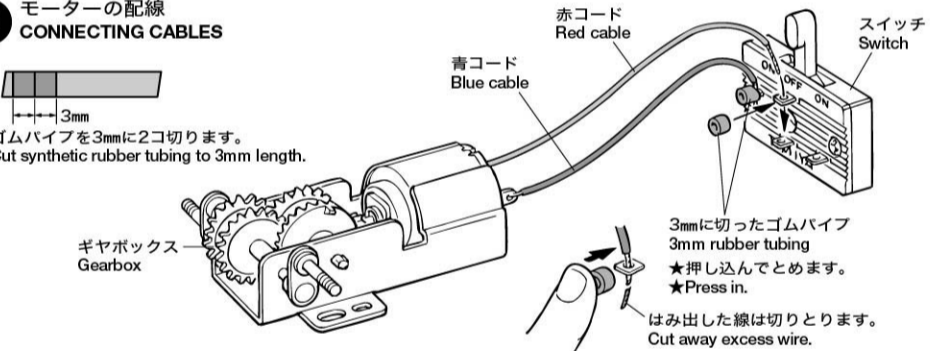

4 ギヤボックスのとりつけ ATTACHING GEARBOX

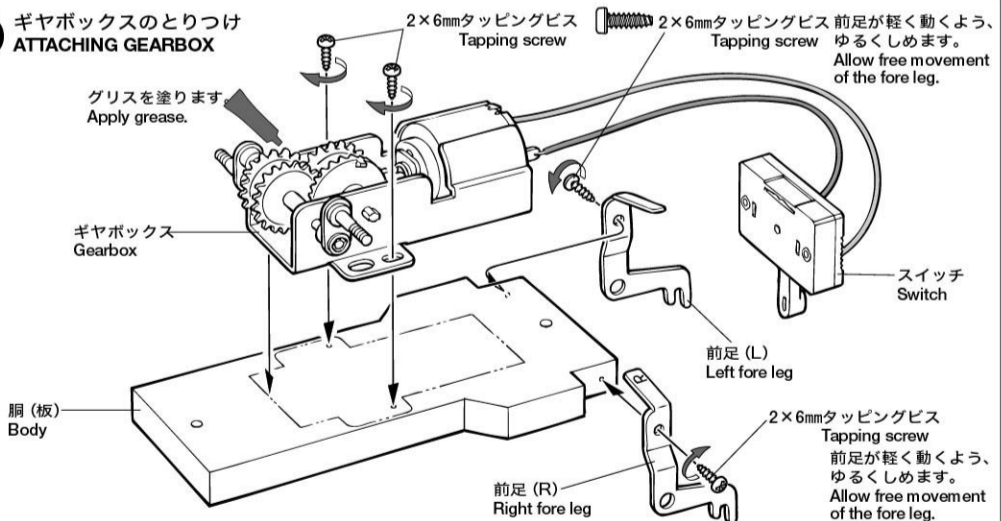

5 電池ボックスのとりつけ ATTACHING BATTERY CASE

