

HOP-UP OPTIONS

ホップアップオプションズ OP.1991

CC-02

アルミダンパー (4本)



CC-02 ALUMINUM DAMPERS (4pcs.)

注意

●工具の使用には十分注意してください。特にニッパやナイフなど刃物によるケガ、事故に注意してください。●オイルが誤って目や口に入ったときは、すぐに大量の水で洗い流し、医師に相談してください。●小さなお子様のいる場所での作業はしないでください。工具にさわったり、パーツやビニール袋を口に入れるなどの危険な状況が考えられます。

CAUTIONS

●When assembling this kit, tools including knives are used. Extra care should be taken to prevent personal injury. ●Damper oil must not be inhaled or ingested. Keep away from eyes and skin. If accidental exposure occurs, immediately flush with water and seek medical attention. ●Keep out of reach of small children. Children must not be allowed to put any parts or packaging in their mouths.

シリンダー	×4	オイルシール	×4	3mmOリング (シリコン:赤)	×8
スプリングアジャスター	×4	ウレタンブッシュ	×4	3mmOリング (黒)	×4
V1パーツ	×4	3×14mmキャップスクリュー	×4	3×0.7mmスペーサー	×4
V2パーツ	×2	2×5mmキャップスクリュー	×4	ポリキャップ	×4
ピストンロッド	×4	5×5.55mmピロ-ボールナット	×4	ダンパーオイル (#400・黄)	×1
ロッドガイド	×4	2mmEリング	×8		

★余ったパーツはご自由にお使いください。 / ★Use extra parts as you wish.

注意!

★スプリングはシャーシキット付属のもの、またはオプションパーツ (別売) の内径φ12.6mm×長さ50mmサイズのものを用意してください。
★Use the chassis kit-included coil springs or inner diameter 12.6×50mm coil springs (sold separately).

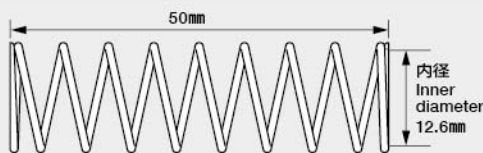

1 ダンパーの組み立て Dampers

★4個作ります。
★Make 4.

★押し込みます。
★Snap on.

※ラジオベンチ
Long nose pliers

★※印の部品はセットに含まれません。
★※ marked parts are not included in set.

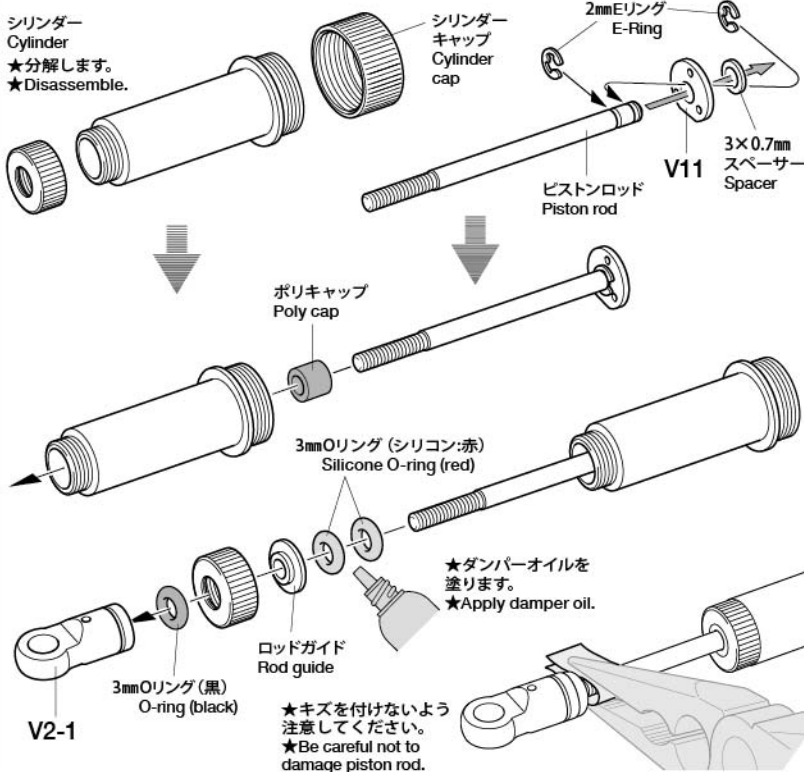

2 ダンパーオイルの入れ方 Damper oil

★4個作ります。
★Make 4.

1. ピストンを下に下げ、オイルを入れます。ピストンをゆっくり上下させてオイル中の気泡を抜きます。

1. Pull down piston and pour oil into cylinder. Remove air bubbles by slowly moving piston up and down.

2. ピストンをいっぱいにおろし、オイルシールをはめ込み、あふれたオイルをティッシュペーパーですいとります。

2. Pull down piston, attach oil seal and absorb oil overflow with tissue paper.

3. シリンダーキャップをしめ込んで完了です。

3. Tighten cylinder cap.

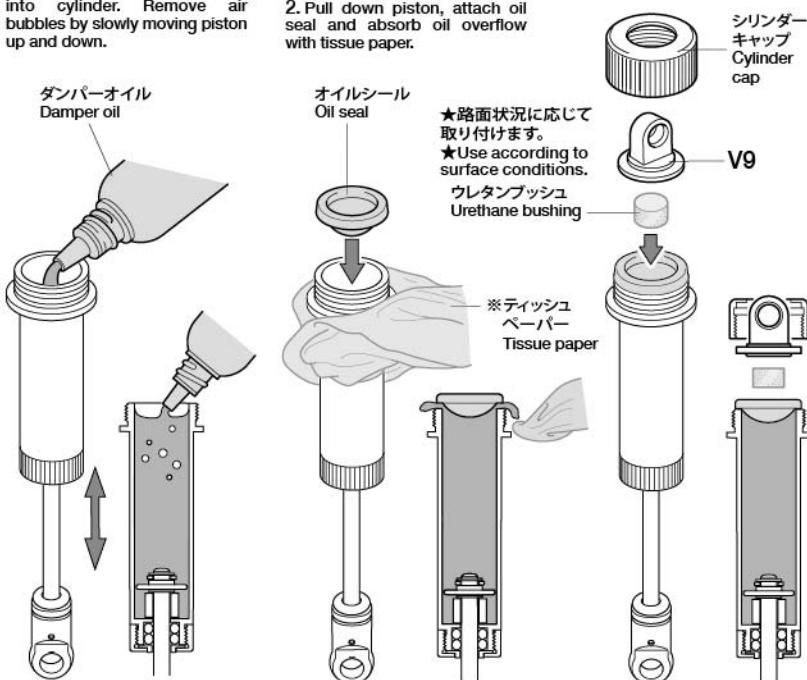

3 コイルスプリングの取り付け

Attaching coil springs

★4個作ります。
★Make 4.

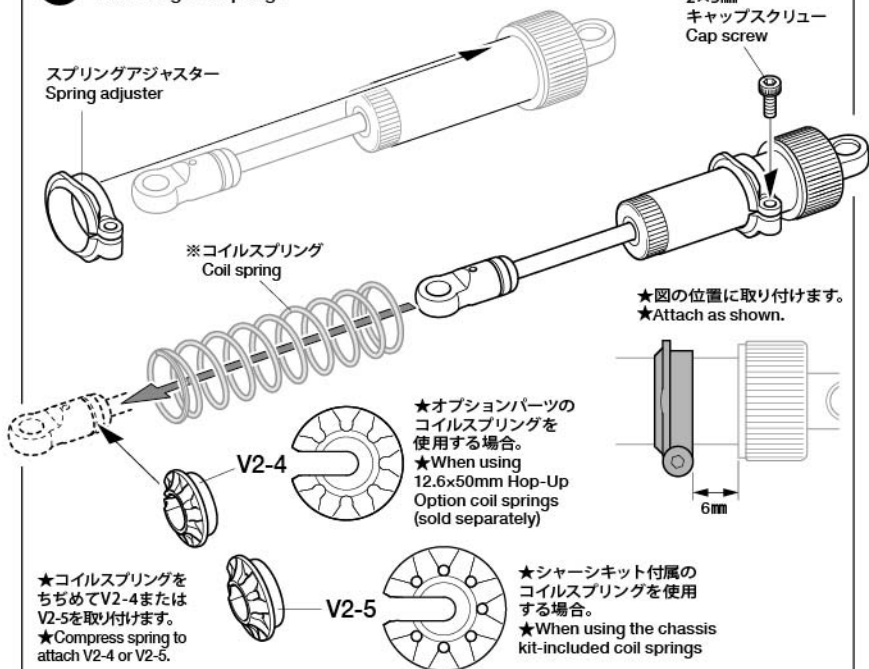

4 ダンパーの取り付け

Attaching dampers

《フロント》
Front

5×5.55mm
ビローボールナット
Ball connector nut

3×14mm
キャップスクリュー
Cap screw

★図のように取り付けます。
★Attach as shown.

※シャーシ
Chassis

★ダンパーの取り付け場所によって、指示に従って部品の向きを変更してください。

★According to the position of dampers, change the parts direction following the instructions.

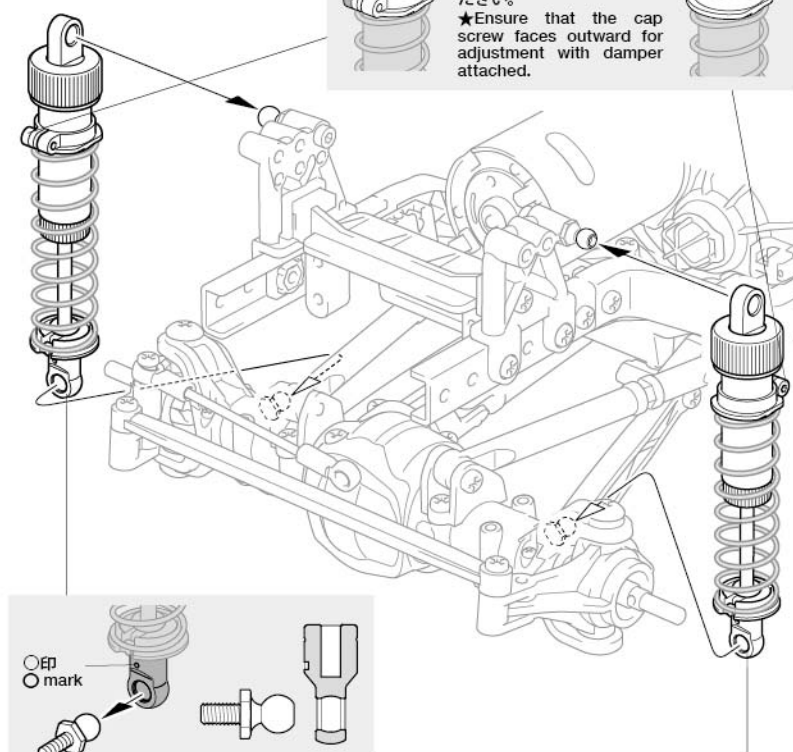

★○印側からボールに押し込みます。向きを合わせてから取り付けてください。
★Push into the side with the ○ mark. Make sure that the direction is correct before attaching.

★リヤダンパーも同様に取り付けます。
★Attach rear dampers in the same way.