



HOP-UP OPTIONS

KV-02 SHORT CARBON DAMPER STAY SET

ホップアップオプションズ OP.2076

KV-02 ショートカーボンダンパーステーセット

注意 CAUTION

- 小さなお子様のいる場所での作業はしないでください。工具にさわったり、パーツやビニール袋を口に入れるなどの危険な状況が考えられます。
- Keep out of reach of small children. Children must not be allowed to put parts or packaging material in their mouths.

フロントカーボンダンパーステー	1コ	3×10mm六角丸ビス	8本
リヤカーボンダンパーステー	1コ	ピストンロッド	4本
5×6.55mmビローボールナット	8コ		

《フロント》 ★T13に換えて取り付けます。
Front ★Use in place of T13.

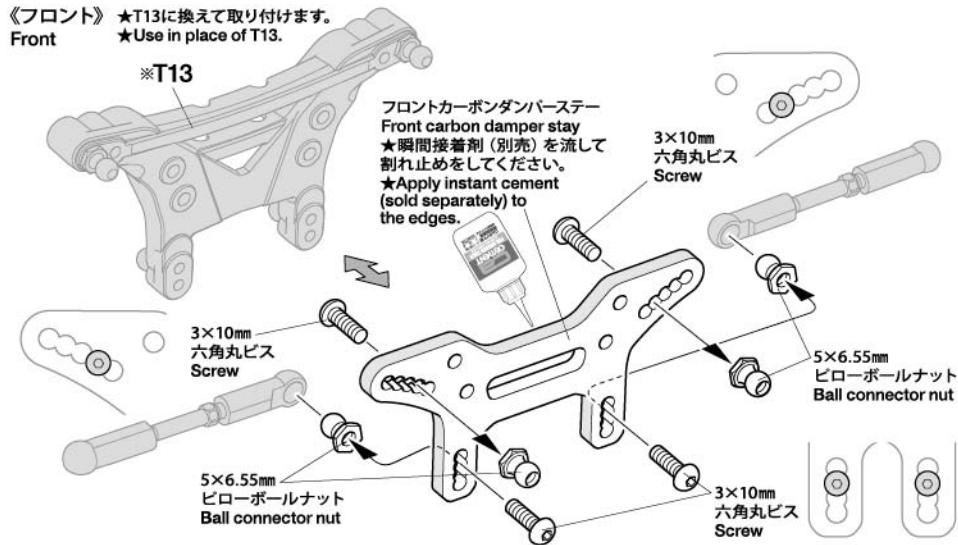

《リヤ》 ★T14に換えて取り付けます。
Rear ★Use in place of T14.

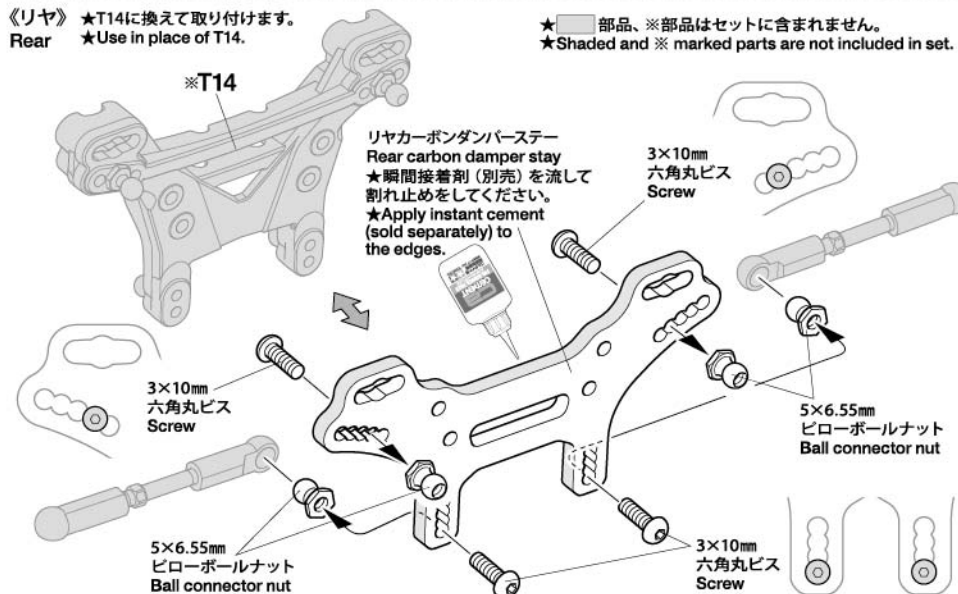

★XV-02 PROシャーシ付属のダンパーは取り付けられません。ツーリングカーサイズのダンパーとOP.1871 TRFダンパー用強化V部品をご用意ください。

★XV-02 PRO kit dampers are not compatible. Use separately sold touring car size dampers and Item 54871.

《OP.1871 TRFダンパー用強化V部品》

Item 54871 Reinforced V Parts for TRF Dampers

★ダンパーをシャーシに取り付ける時、取り付け向きがあります。図の様にV2-8に印を付けて向きを間違えないようにします。(1mm穴は開けません。)

★Mark V2-8 as shown to ensure that dampers are attached to the chassis in the correct direction. Do not make a 1mm hole.

- ① 裏面の穴の位置を確認します。
Note position of underside hole.

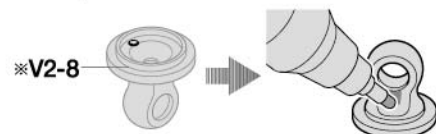

- ② 穴がある側にマジックなどで印を付けます。
Mark as shown on the same side as the hole.

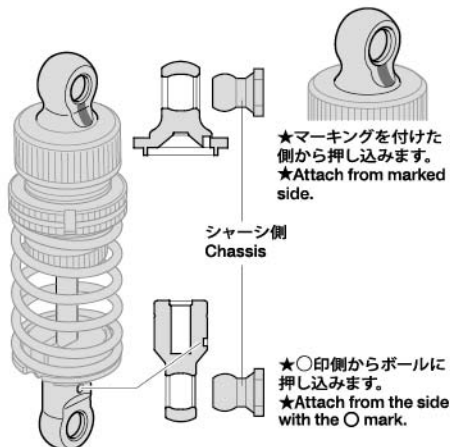

★マーキングを付けた側から押し込みます。
★Attach from marked side.

★○印側からボールを押し込みます。
★Attach from the side with the ○ mark.

★付属のピストンロッドを使用してダンパーを下記のサイズに調整して取り付けてください。

★Using the included piston rods, make dampers into the sizes shown below.

《フロント》 Front

※3mm Oリング
O-ring

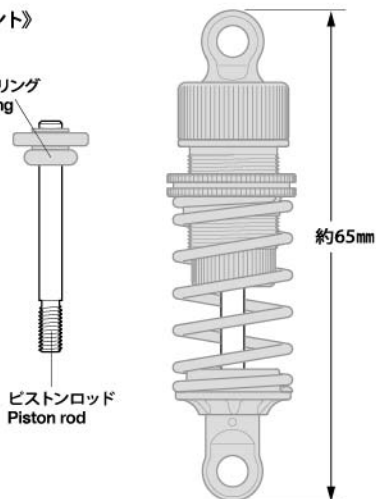

ピストンロッド
Piston rod

《リヤ》 Rear

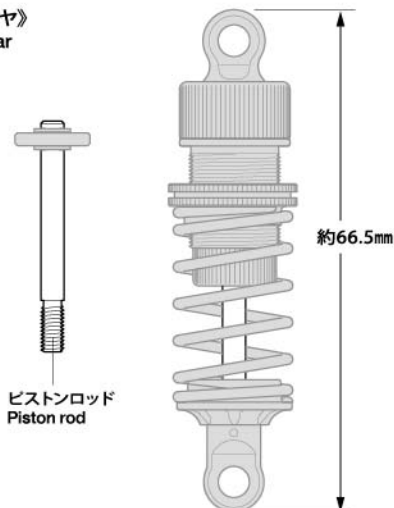

ピストンロッド
Piston rod

★ピストンやダンパースプリング、ダンパーオイルは走行場所などのセッティングに合わせた物を選んでください。

★Choose piston, damper spring and oil according to the driving surface and other conditions.