

# HOP-UP OPTIONS

## ホップアップオプションズ OP.2011 タムテックギア GB-01S CVAダンパーセット(4本)



# TamTech-Gear GB-01S CVA DAMPER SET (4PCS.)

**注意** ●工具の使用には十分注意してください。特にニッパーやナイフなど刃物によるケガや事故に注意してください。●オイルが誤って目や口に入ったときは、すぐに大量の水で洗い流し、医師に相談してください。●小さなお子様がいる場所での作業はしないでください。工具にさわったり、パーツやビニール袋の飲み込みによる窒息など危険な状況が考えられます。

**CAUTION** ●When assembling these parts, tools including knives are used. Extra care should be taken to prevent personal injury. ●Damper oil must not be inhaled or ingested. Keep away from eyes and skin. If accidental exposure occurs, immediately flush with water and seek medical attention. ●Keep out of reach of small children. Children must not be allowed to put any parts or packaging material in their mouths.

V部品	4枚	2×34mmピストンロッド	2本	1.5mmEリング	8個	オイルシール	4個	ダンパーオイル (#200)	1本
X部品	2枚	2×31mmピストンロッド	2本	2mmOリング (赤)	8個	2.6mmワッシャー	8個		

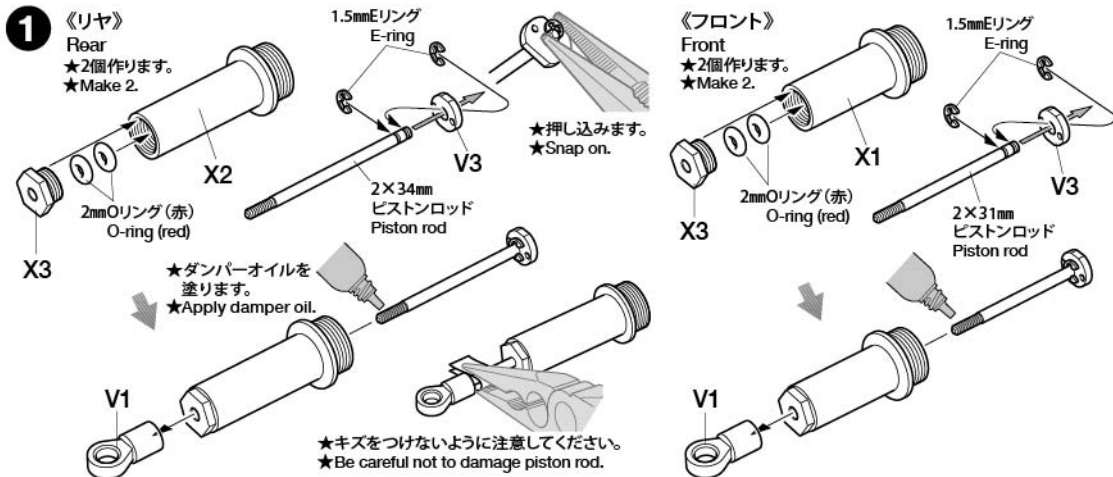

## 2 ダンパーオイルの入れ方 Damper oil

**1.** ピストンを下にさげ、オイルを入れます。ピストンをゆっくり上下させてオイル中の気泡を抜きます。

1. Pull down piston and pour oil into cylinder. Remove air bubbles by slowly moving piston up and down.

**2.** V4を取り付けたままピストンをいっぱい上げ、オイルシールをはめ込み、あふれたオイルをティッシュペーパーですいとります。

2. With V4 attached, push piston all the way up, attach oil seal and absorb oil overflow with tissue paper.

**3.** シリンダーキャップ(X4)をしめ込んで完了です。コイルスプリングを取り付けるときにV4を使います。

3. Tighten cylinder cap (X4). Use V4 to attach coil spring.

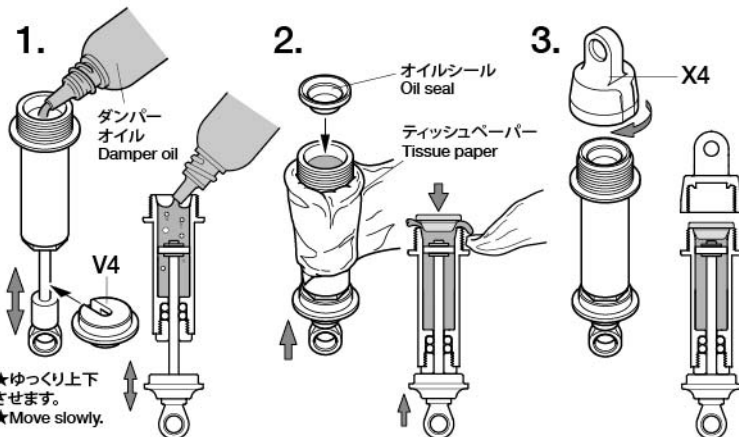

3

★セットにはコイルスプリングが付属していません。シャーシ付属のコイルスプリング、又はOP.2012 タムテックギアGB-01Sセッティングスプリングセットを取り付けてください。  
★Springs are not included. Use GB-01S chassis-standard components or those in Item 22012 TamTech-Gear GB-01S Setting Spring Set.

《リヤ》

Rear

★2個作ります。  
★Make 2.

★コイルスプリングをちぢめてV4を取り付けます。  
★Compress spring to attach V4.

V4

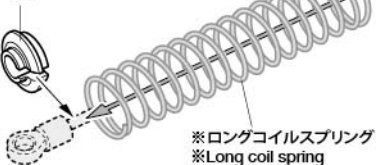

V2

V4

※ショートコイルスプリング  
※Short coil spring

V2

《フロント》

Front

★2個作ります。  
★Make 2.

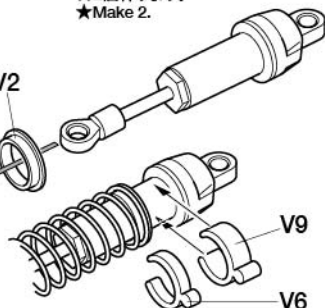

V9

V6

★V6、V9はスプリングの硬さ調整に使用してください。  
★Use V6 and V9 to adjust spring tension.

4

★シャーシ付属のダンパーと交換してください。  
★Use in place of chassis-standard dampers.

《リヤ》

Rear

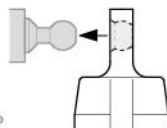
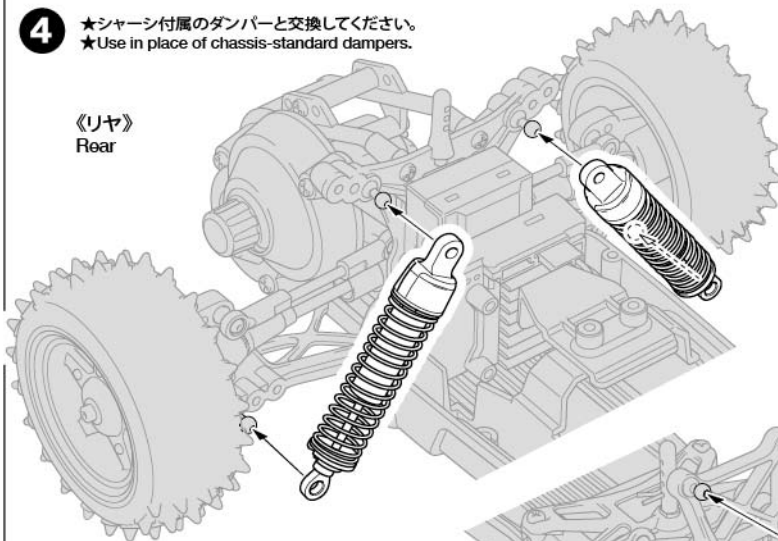

★ダンパーは取り付け  
る向きに注意しながら  
押し込みます。  
★Press in. Note  
direction of dampers.

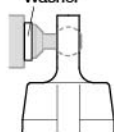
2.6mmワッシャー  
Washer

★シャーシにダンパー  
があたってしまう場合は  
2.6mmワッシャーを利用  
して取り付けください。  
★If necessary, adjust  
using 2.6mm washers  
so that dampers do not  
come into direct  
contact with chassis.

《フロント》

Front

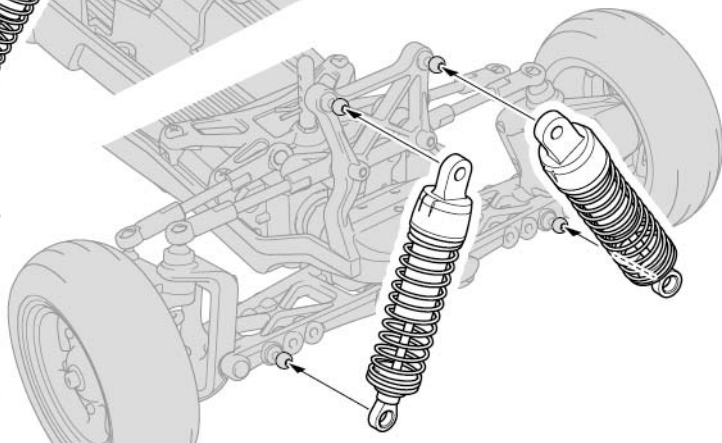

★ 部品、※部品はセットに含まれません。  
★Shaded and ※ marked parts are not  
included in set.