

SETTING SHEET Ver 1.00



氏名 / Name  日付 / Date

コース / Track  アウトドア / Outdoor  インドア / Indoor  コースコンディション / Track condition

路面 / Surface  アスファルト / Asphalt  カーペット / Carpet  気温 / Air temp.  ° 湿度 / Humidity  % 路面温度 / Track temp.  °

フロント/Front

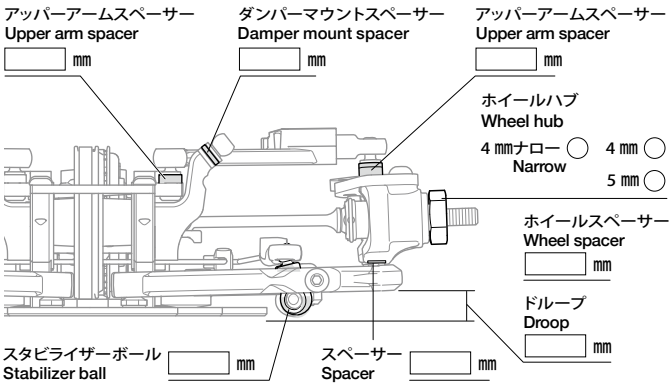

デフポジション / Differential position  Alu.  0.5  0.8  Hi  Lo

ダンパーポジション / Damper position

Fサスマウント F sus. mount

サスアーム / Sus. arm  mm

ダンパータイプ / Damper type

オイルシール / Oil seal

ピストン / Piston  φ  穴(s)

オイル / Oil #

スプリング / Spring

ストローク長 / Stroke length  mm

エア抜き用穴 / Air hole  mm

キャスト角 / Caster angle  °

キャンバー角 / Camber angle  °

車高 / Ground clearance  mm

スタビライザー / Stabilizer  φ

フロントドライブ / Front drive

デフオイル / Differential oil #   g

リヤ/Rear

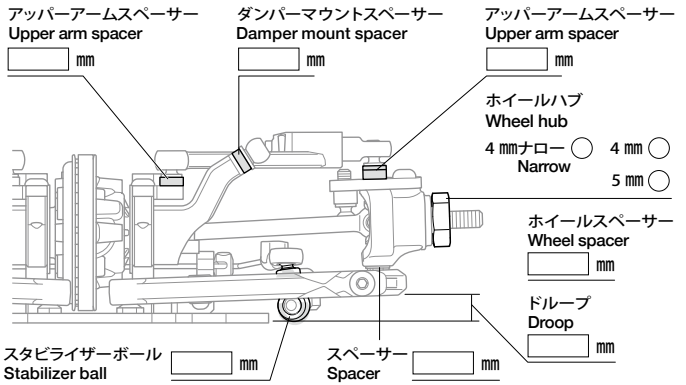

デフポジション / Differential position  Alu.  0.5  0.8  Hi  Lo

ダンパーポジション / Damper position

Rサスマウント R sus. mount

サスアーム / Sus. arm  mm

ダンパータイプ / Damper type

オイルシール / Oil seal

ピストン / Piston  φ  穴(s)

オイル / Oil #

スプリング / Spring

ストローク長 / Stroke length  mm

エア抜き用穴 / Air hole  mm

キャスト角 / Caster angle  °

キャンバー角 / Camber angle  °

車高 / Ground clearance  mm

スタビライザー / Stabilizer  φ

リアドライブ / Rear drive

デフオイル / Differential oil #   g

トップ/Top

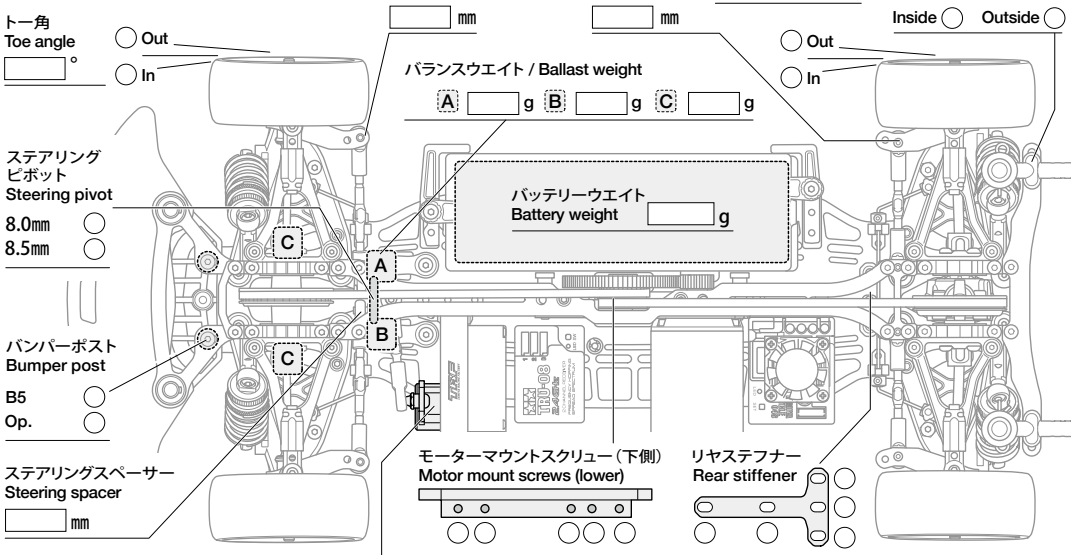

トー角 / Toe angle  Out  In  °

アップライトスペーサー / Upright spacer  mm  mm

バランスウエイト / Ballast weight  g  g  g

バッテリーウエイト / Battery weight  g

モーターマウントスクリュー (下側) / Motor mount screws (lower)

リヤステフナー / Rear stiffener

サーボホーン / Servo horn

サーボホーン長 / Servo horn length  mm

スペーサー量 / Spacers  mm

モーター / Motor

スパークギヤ / Spur gear  T

ピニオンギヤ / Pinion gear  T

バッテリー / Battery

ボディ / Body  g

ボディマウント穴位置 / Body mount hole position  F  R

ウイング / Wing

タイヤ / Tire

ホイール / Wheel

インナー / Tire insert

ベストラップ / Best lap

