



氏名 Name 日付 Date

コース / Track アウトドア / Outdoor インドア / Indoor コースコンディション / Track condition

路面 Surface アスファルト / Asphalt カーペット / Carpet 気温 Air temp. ° 湿度 Humidity % 路面温度 Track temp. °

《フロント》
《Front》

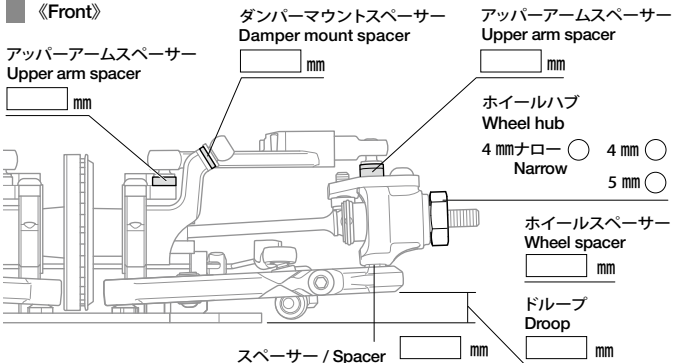

デフポジション
Differential position

Alu. 0.5 0.8 Hi Lo

Fサスマウント
F sus. mount

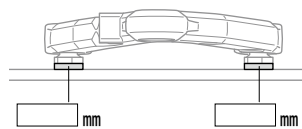

キャスター角 / Caster angle °

キャンバー角 / Camber angle °

車高 / Ground clearance mm

スタビライザー / Stabilizer φ

フロントドライブ / Front drive

デフオイル Differential oil # g

ダンパーポジション
Damper position

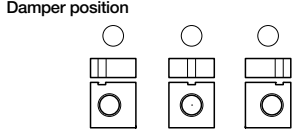

サスマウント Sus. arm mm

ダンパータイプ / Damper type

オイルシール / Oil seal

ピストン Piston φ 穴 hole(s)

オイル / Oil #

スプリング / Spring

ストローク長 / Stroke length mm

エア抜き用穴 / Air hole mm

《リヤ》
《Rear》

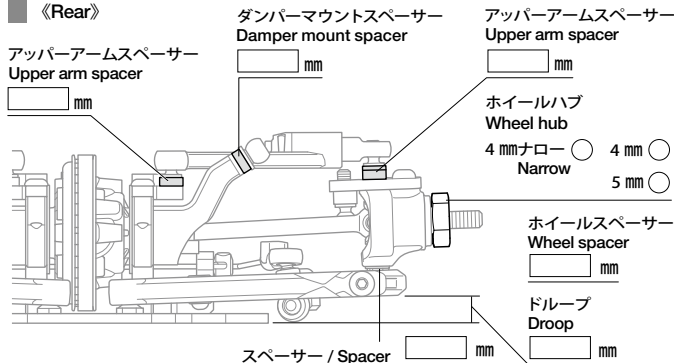

デフポジション
Differential position

Alu. 0.5 0.8 Hi Lo

Rサスマウント
R sus. mount

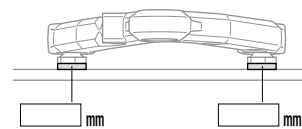

キャスター角 / Caster angle °

キャンバー角 / Camber angle °

車高 / Ground clearance mm

スタビライザー / Stabilizer φ

リヤドライブ / Rear drive

デフオイル Differential oil # g

ダンパーポジション
Damper position

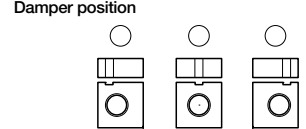

サスマウント Sus. arm mm

ダンパータイプ / Damper type

オイルシール / Oil seal

ピストン Piston φ 穴 hole(s)

オイル / Oil #

スプリング / Spring

ストローク長 / Stroke length mm

エア抜き用穴 / Air hole mm

《トップ》
《Top》

トー角 Toe angle °

Out In

ステアリングピボット Steering pivot
8.0mm 8.5mm

バンパーポスト Bumper post
B5 Op.

ロワデッキ Lower deck mm アルミ / Aluminum カーボン / Carbon

アッパーデッキ Upper deck 1pcs 2pcs

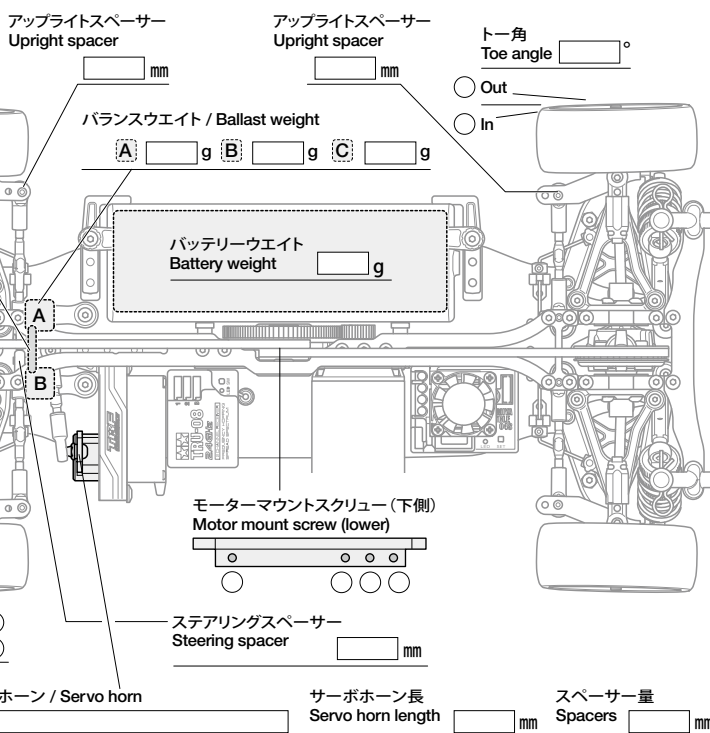

モーター / Motor

スパークギヤ / Spur gear T

ピニオンギヤ / Pinion gear T

バッテリー / Battery

ボディ / Body g

ボディマウント穴位置 Body mount hole position
F R

ウイング / Wing

タイヤ / Tire

ホイール / Wheel

インナー / Tire insert

ベストラップ Best lap

メモ
Notes