

TT-02 BR CHASSIS KIT

SETTING SHEET
セッティングシート

Ver 1.00

氏名 Name 日付 Date 気温 Air temp. 湿度 Humidity

コース Track コースコンディション Track condition 路面温度 Track temp.

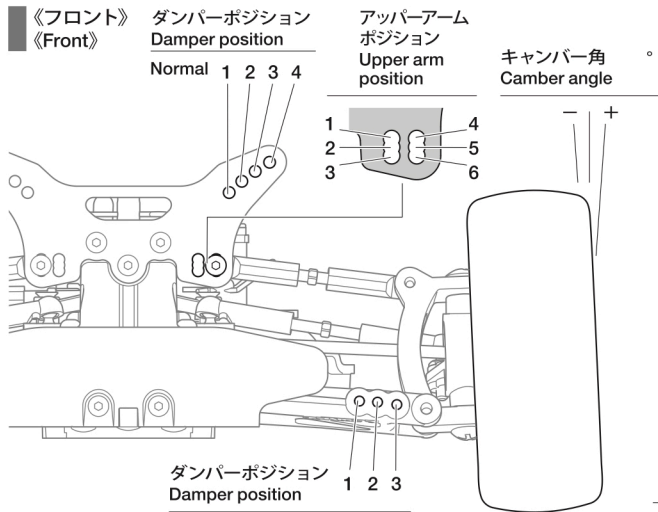

車高 Ground clearance	mm	
フロントドライブ Front drive		
ギヤデフ Gear diff.	ボールデフ Ball diff.	
ワンウェイ One-way	デフロック Diff. lock	
ギヤデフオイル Differential gear oil	#	/ g
ロアササアーム Lower sus. arm	Normal	OP
リバウンドストローク Rebound stroke	mm	
ホイールハブ + スパースー Wheel hub + spacer	mm	

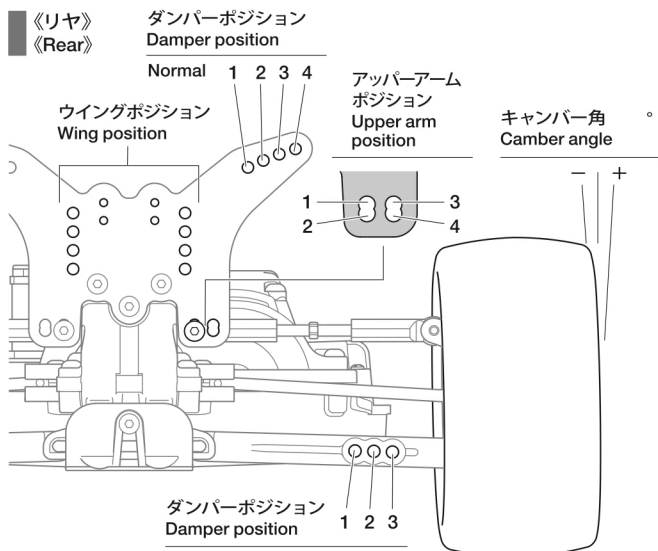
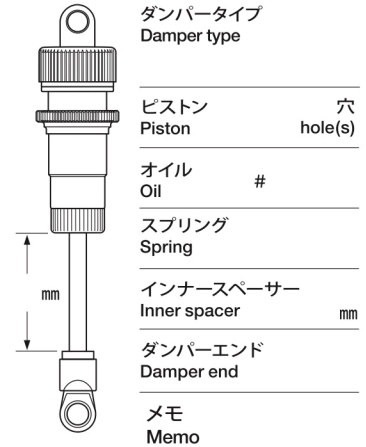

車高 Ground clearance	mm	
リアドライブ Rear drive		
ギヤデフ Gear diff.	ボールデフ Ball diff.	
ギヤデフオイル Differential gear oil	#	/ g
ロアササアーム Lower sus. arm	Normal	OP
リバウンドストローク Rebound stroke	mm	
ウイングポジション Wing position	Normal	Upper Lower / OP Upper Lower
ホイールハブ + スパースー Wheel hub + spacer	mm	

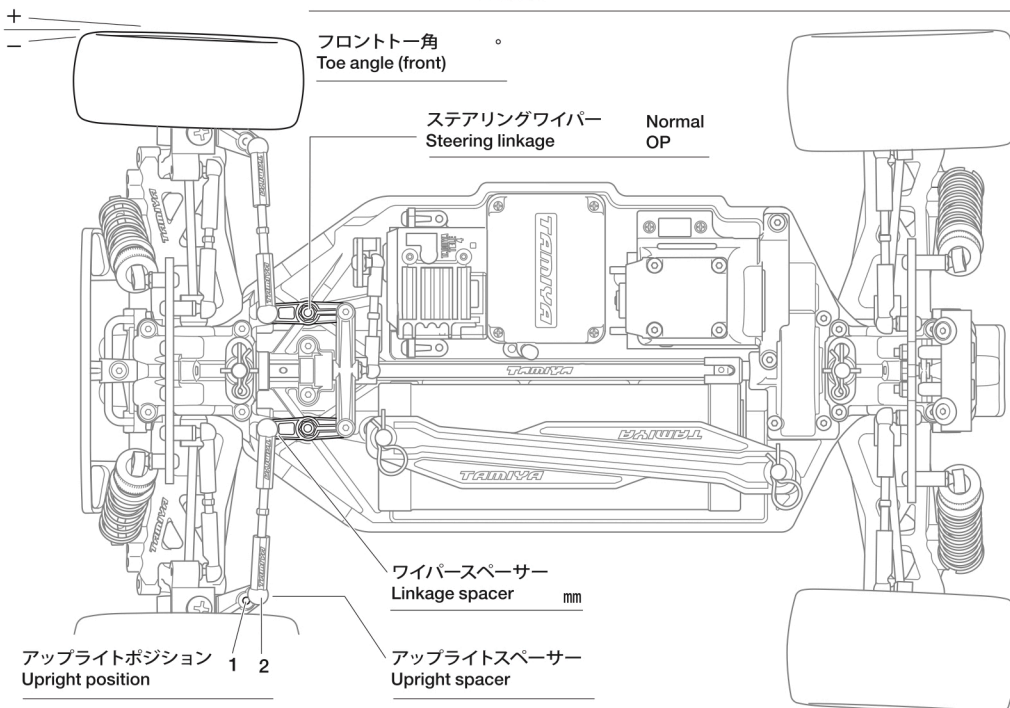
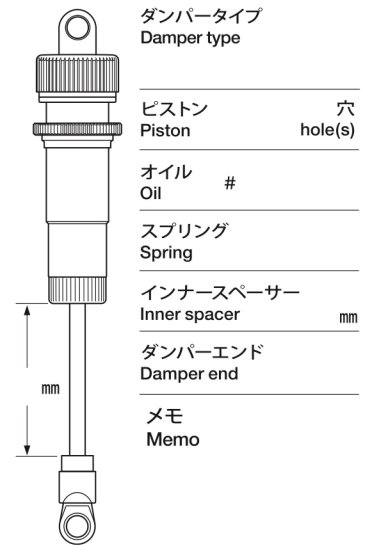

ロアデッキ Lower deck	Normal	OP
モーター Motor		
スパークギヤ Spur gear	ピニオンギヤ Pinion gear	T T
バッテリー Battery		
ボディ Body		
ウイング Wing	Normal	OP
タイヤ Tire		
ホイール Wheel		
インナー Tire insert		
ベストラップ Best lap		