

1/10 SCALE R/C 4WD HIGH PERFORMANCE OFF ROAD RACER

TRF 501X

The high-performance RC Buggy that everyone has been waiting for is finally here!
 A front/mid-ship motor drives a two-belt 4WD system offering superior control & handling.
 Its tough carbon fiber double-deck frame with aluminum bulkheads is perfect for rough off-road racing.
 Fully adjustable 4-wheel independent double wishbone suspension is coupled with aeration type oil dampers and slipper clutch-equipped differentials for maximum traction.
 Add your own choice of ESC, tires, and motor and you're ready to take on the world!

1/10 電動RC 4WDレーシングバギー TRF501X



RC装置、走行用バッテリー、モーター、タイヤはキットに含まれません。

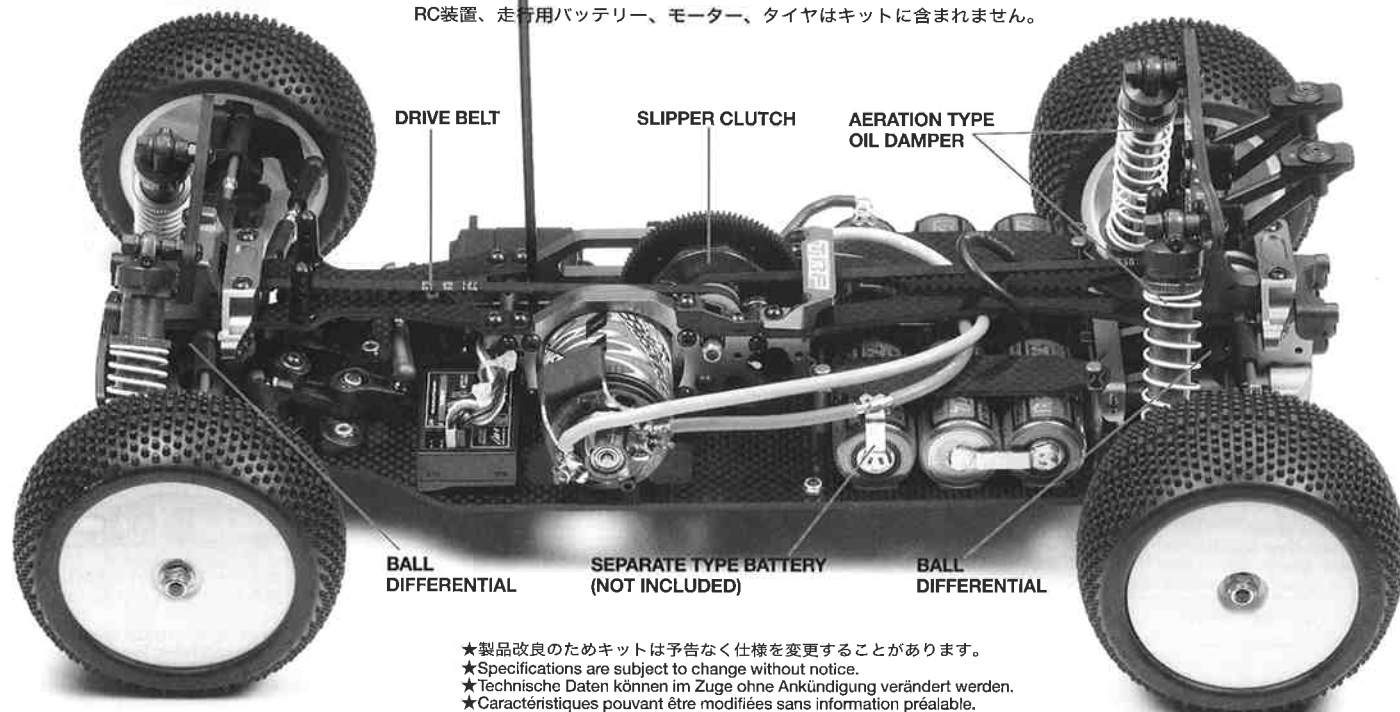

- ★製品改良のためキットは予告なく仕様を変更することがあります。
- ★Specifications are subject to change without notice.
- ★Technische Daten können im Zuge ohne Ankündigung verändert werden.
- ★Caractéristiques pouvant être modifiées sans information préalable.

TAMIYA, INC.



3-7 ONDAWARA, SURUGA-KU, SHIZUOKA 422-8610 JAPAN

●小学生や組立になれない方は、保護者の方や模型に
くわしい方にお手伝いをお願いしてください。

**組み立てる前に用意する物
ITEMS REQUIRED
ERFORDERLICHES ZUBEHÖR
OUTILLAGE NECESSAIRE**

【ラジオコントロールメカ】

このRCカーには、ESC (FETアンプ) 付き2チャンネルプロポセット (小型受信機、小型ESC (FETアンプ)、標準型サーボのセットがお勧めです。) をご使用ください。

★取り扱いについては、それぞれの説明書をご覧ください。

【走行用モーター】

★キットにはモーターは含まれていません。
20ページを参考に最適なギヤ比のとれるモーター、ピニオンギヤ (48ピッチギヤ) を選択してください。

【走行用バッテリー・充電器】

このキットはセパレートタイプバッテリー専用です。専用充電器とともにご用意ください。

RADIO CONTROL UNIT

Standard 2 channel R/C unit plus electronic speed controller is suggested for this model (combination of small size receiver, electronic speed controller and standard size servo is recommended).

★Read and follow instructions supplied with R/C unit.

MOTOR

★This kit does not include motor.

Choose separately available electric motor and pinion gear (48 pitch) referring to page 20 of this manual.

POWER SOURCE

This kit is designed to use a separate type battery. Charge battery according to manual.

FERNSTEUER-EINHEIT

Für dieses Modell wird eine übliche RC-Einheit mit einem elektronischen Fahrregler vorgeschlagen (eine Kombination eines kleinen Empfängers mit elektronischem Fahrregler und Servo in Normalgröße wird empfohlen).

★Lesen und befolgen Sie die der RC-Einheit beiliegende Anleitung.

MOTOR

★Dieser Bausatz enthält keinen Motor.

Wählen Sie einen getrennt erhältlichen Elektromotor und ein Ritzel gemäß Seite 20 dieses Handbuchs.

STOMQUELLE

Dieser Bausatz ist für die Verwendung einer Batterie aus Einzelzellen ausgelegt. Entsprechend Anleitung laden.

ENSEMBLE DE RADIOCOMMANDE

Pour piloter ce modèle, nous vous suggérons d'employer un ensemble de radiocommande 2 voies standard avec variateur de vitesse électronique (récepteur et variateur de taille mini et servo de taille standard recommandés).

★Lire et suivre les instructions fournies avec l'ensemble R/C.

MOTEUR

★Moteur ne sont pas inclus dans ce kit.

Se procurer séparément un moteur et un pignon en suivant les conseils donnés page 20 de ce manuel.

ALIMENTATION

Ce kit est conçu pour un pack à éléments séparés. Le charger en suivant les instructions spécifiques.

タミヤ・エクスペックGT-I プロポ / ESC (FETアンプ) 付き
Tamiya EXPEC GT-I 2-channel R/C system
Tamiya EXPEC GT-I 2-Kanal R/C System
Ensemble R/C Tamiya EXPEC GT-I 2 voies
(※ESCはエレクトロニックスピードコントローラーの略です。)

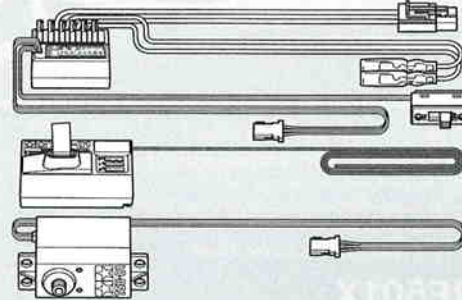

ESC (FETアンプ) 付き2チャンネルプロポ
2-channel R/C unit with electronic speed controller
2-Kanal RC-Einheit mit elektronischem Fahrregler
Ensemble R/C 2 voies avec variateur électronique

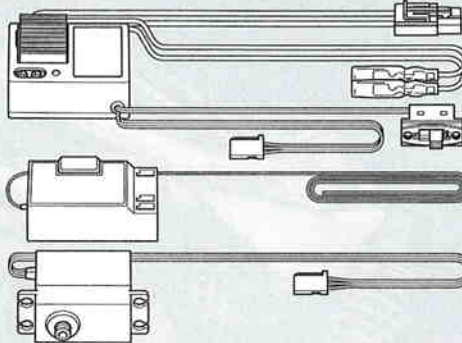

【使用できるサーボの大きさ】

Suitable servo size
Größe der Servos
Dimensions max des servos

★小型サイズのサーボは搭載出来ません。

★Small size servo cannot be installed.

★Ein kleines Servo darf nicht eingebaut werden.

★Un mini-servo ne peut être installé.

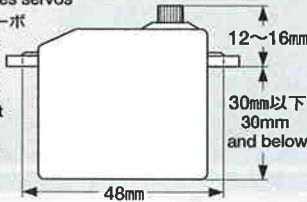

セパレートタイプバッテリー (7.2V)

Separate type battery
Batterie aus Einzelzellen
Pack à éléments séparés

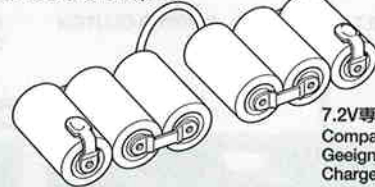

7.2V専用充電器
Compatible charger
Geeignetes Ladegerät
Chargeur compatible

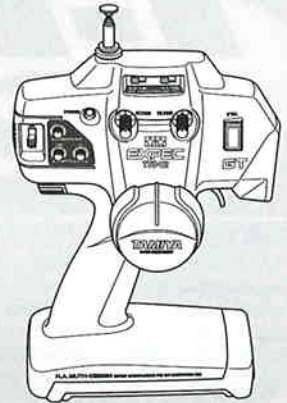

★小型サイズのESC、受信機をお勧めします。
★Small size ESC and receiver are recommended.
★Fahrregler und Empfänger kleiner Größe werden empfohlen.
★Récepteur et variateur électronique de petite taille recommandés.

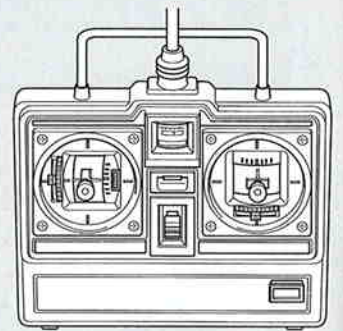

ボディ塗装用ポリカーボネート塗料
Polycarbonate paint
Lexan-Farben
Peintures pour polycarbonate

オフロード用タイヤ

Off-road tire
Geländereifen
Pneu tout terrain

★付属のホイールに合わせてご用意ください。
★Select tires according to kit-supplied wheels.
★Wählen Sie die Reifen entsprechend den dem Bausatz beiliegenden.
★Choisir les pneus en fonction des roues fournies dans le kit.

オフロード用モーター

Off-road motor
Motor für Geländefahrt
Moteur tout terrain



**【用意する工具】 TOOLS RECOMMENDED /
BENÖTIGTE WERKZEUGE / OUTILLAGE**

六角レンチ (1.5mm, 2mm)
Hex wrench (1.5mm, 2mm)
Imbusschlüssel (1,5mm, 2mm)
Clé Allen (1,5mm, 2mm)



+ドライバー (小)
+ Screwdriver (small)
+ Schraubenzieher (klein)
Tournevis + (petit)

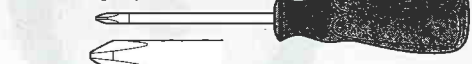

ニッパー
Side cutters
Seitenschneider
Pincettes coupantes



ラジオペンチ
Long nose pliers
Flachzange
Pincettes à becs longs

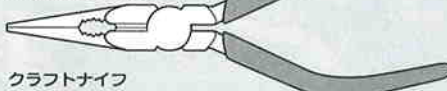

クラフトナイフ
Modeling knife
Modellbaumesser
Couteau de modéliste

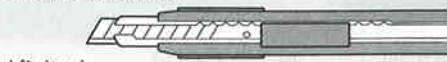

ピンセット
Tweezers
Pinzette
Précettes



ヤスリ
File
Feile
Lime



はさみ
Scissors
Schere
Ciseaux

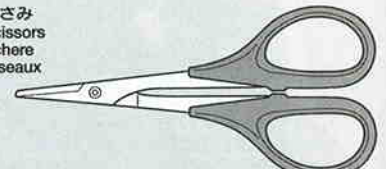

瞬間接着剤
Instant cement
Sekundenkleber
Colle rapide



★この他に、グラステープとピンバイスカキリが必要です。また、柔らかな布、Eリングセッターがあると便利です。
★Assembley of this kit will also require glass tape and a pin vise. A soft cloth and E-ring tool will also assist in construction.
★Der Zusammenbau dieses Bausatzes erfordert außerdem ein Glasfaser-Klebeband und einen Schraubstock. Auch ein weiches Tuch und ein E-Ring-Abzieher sind beim Zusammenbau hilfreich.
★L'assemblage de ce kit requiert également du ruban adhésif renforcé et un outil à percer. Un chiffon et un outil à circlip seront également utiles.



●組み立てる前に説明図を必ずお読みください。また、保護者の方もお読みください。



●小さなお子様のいる場所での作業はおやめください。小さな部品やビニール袋を口に入れたりする危険があります。

CAUTION

●Read carefully and fully understand the instructions before commencing assembly. A supervising adult should also read the instructions if a child assembles the model.
●When assembling this kit, tools including knives are used. Extra care should be taken to avoid personal injury.
●Read and follow the instructions supplied with paints and/or cement, if used (not included in kit).
●Keep out of reach of small children. Children must not be allowed to put any parts in their mouth, or pull vinyl bag over their head.

VORSICHT

●Bevor Sie mit dem Zusammenbau beginnen, sollten Sie alle Anweisungen gelesen und verstanden haben. Falls ein Kind das Modell zusammenbaut, sollte ein beaufsichtigender Erwachsener die Bauanleitung ebenfalls gelesen haben.
●Beim Zusammenbau dieses Bausatzes werden Werkzeuge einschließlich Messer verwendet. Zur Vermeidung von Verletzungen ist besondere Vorsicht angebracht.
●Wenn Sie Farben und/oder Kleber verwenden (nicht im Bausatz enthalten), beachten und befolgen Sie die dort beiliegenden Anweisungen.
●Bausatz von kleinen Kindern fernhalten. Verhüten Sie, daß Kinder irgendwelche Bauteile in den Mund nehmen oder Plastiktüten über den Kopf ziehen.

PRECAUTIONS

●Bien lire et assimiler les instructions avant de commencer l'assemblage. La construction du modèle par un enfant doit s'effectuer sous la surveillance d'un adulte.
●L'assemblage de ce kit requiert de l'outillage, en particulier des couteaux de modélisme. Manier les outils avec précaution pour éviter toute blessure.
●Lire et suivre les instructions d'utilisation des peintures et ou de la colle, si utilisées (non incluses dans le kit).
●Garder hors de portée des enfants en bas âge. Ne pas laisser les enfants mettre en bouche ou sucer les pièces, ou passer un sachet vinyl sur la tête.



●小学生やうまく組み立てられない方は、保護者の方やRCカーに詳しい方にお手伝いをお願いしてください。



●工具で固い物を切らないでください。刃が折れるなどの危険があります。



●色を塗る時や、接着剤を使う場合は必ず窓を開けて換気に注意してください。



●組み立てる時はまわりに注意してください。また、工具を振り回すようなことはやめてください。

《タミヤ・エクスペックGT-1プロボ / ESC (FETアンプ) 付き》
TAMIYA EXPEC GT-1 2-CHANNEL R/C SYSTEM (WITH ELECTRONIC SPEED CONTROLLER)

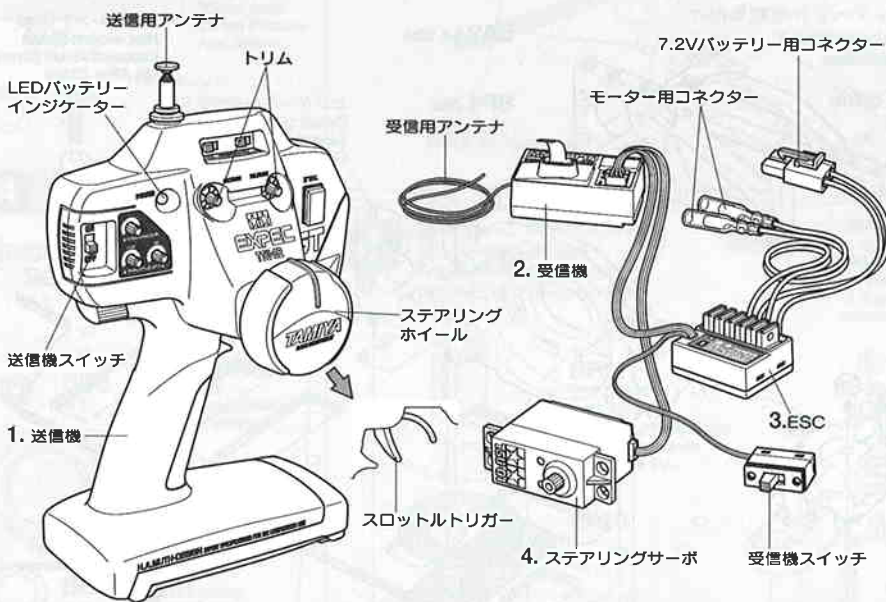

《FETアンプ付きプロボ》2-CHANNEL R/C UNIT WITH ELECTRONIC SPEED CONTROLLER

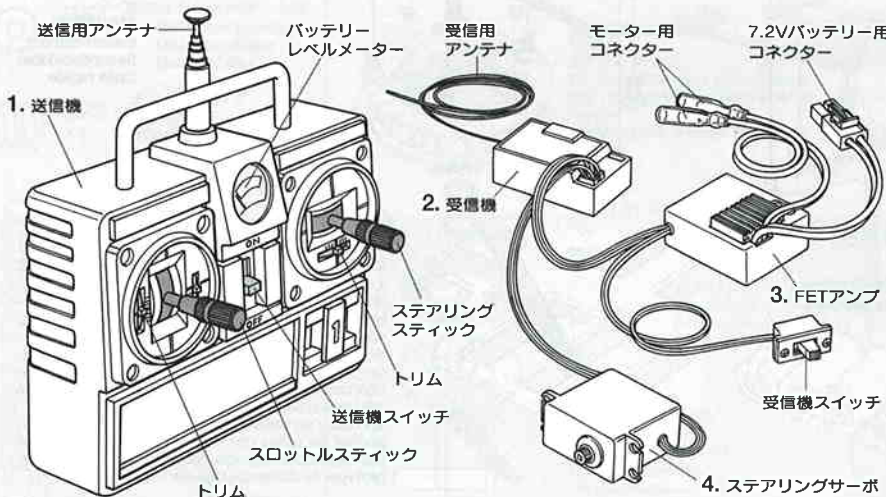

《2チャンネルプロボの名称》

- 送信機=コントロールボックスとなるもので、ステアリング、スロットルの操作を電波信号に変えて発信します。
●トリム=サーボの動きの中心(中立位置)をずらすための微調整ダイヤル、レバーです。
●ステアリングホイール、スロットルトリガー=車のステアリングやスピードコントロールスイッチにつながるサーボを動かして、車をコントロールします。
- 受信機=送信機からの電波を受け、それをアンプやサーボにつなえます。
- ESC (FETアンプ) = 受信機が受けた電波信号を電気的な信号に変え、車のスピードをコントロールします。
- ステアリングサーボ=受信機が受けた電波信号を機械的な動きに変え、ハンドルを切ります。

COMPOSITION OF 2 CHANNEL R/C UNIT

- Transmitter: Serves as control box. Steering wheel/stick and throttle trigger/stick movements are transformed into radio signals which are transmitted through the antenna.
●Trim: Lever for adjusting central position of servo.
●Wheel & Trigger: Moves servos, which steer car and adjust throttle.
- Receiver: Accepts signals from the transmitter and converts them into pulses that operate the model's servo and speed controller.
- Electronic speed controller: Accepts signals received from the receiver and controls the current going to the motor.
- Steering servo: Transforms signals received from the receiver into mechanical movements.

ZUSAMMENSTELLUNG DER 2-KANAL RC-EINHEIT

- Sender: Dient als Steuergerät. Lenkrad/-knüppel- und Gaszuggriff/-knüppelbewegungen werden in Funksignale umgewandelt und über die Antenne ausgesendet.
●Trim: Hebel zum Einstellen der Mittelstellung eines Servos.
●Lenkrad und Gaszuggriff: Setzt die Servos in Bewegung, welche das Auto lenken und Gas geben.
- Empfänger: Der Empfänger nimmt die Signale des Senders auf und wandelt sie in Steuerimpulse für das Lenkservo und den Fahrgregler um.
- Elektronischer Fahrgregler: Erhält Steuersignale vom Empfänger und regelt den zum Motor fließenden Strom.
- Lenkservo: Wandelt die vom Empfänger kommenden Lenksignale in mechanische Bewegung um.

COMPOSITION D'UN ENSEMBLE R/C 2 VOIES

- Emetteur: sert de boîtier de commande. Les actions sur le manche de direction/volant ou sur le manche de gaz/gâchette sont converties en signaux radio transmis par le biais de l'antenne.
●Trim: dispositif permettant d'ajuster le neutre d'un servo.
●Volant/Gâchette: permettent de contrôler respectivement la direction et le régime moteur du modèle.
- Récepteur: capte les signaux de l'émetteur, les convertit en impulsions et contrôle les mouvements du(des) servo(s) et le variateur électronique de vitesse.
- Variateur électronique de vitesse: reçoit un signal du récepteur et régule la quantité de courant alimentant le moteur.
- Servo de direction: convertit les signaux émanant du récepteur en mouvements mécaniques.



★組立てに入る前に説明図を最後までよく見て、全体の流れをつかんでください。
 ★お買い求めの際、また組立ての前には必ず内容をお確かめください。万一不良部品、不足部品などありました場合には、お買い求めの販売店にご相談ください。
 ★小さなビス、ナット類が多く、よく似た形の部品もあります。図をよく見てゆっくり確実に組んでください。金具部品は少し多目に入っています。予備として使ってください。
 このマークはグリスを塗る部分に指示しました。
 必ず、グリスアップして、組みこんでください。

★Study the instructions thoroughly before assembly.
 ★There are many small screws, nuts and similar parts. Assemble them carefully referring to the drawings. To prevent trouble and finish the model with good performance, it is necessary to assemble each step exactly as shown.
 ★This kit does not require liquid thread lock for assembly.
 Apply grease to the places shown by this mark.
 Apply grease first, then assemble.

★Vor Baubeginn die Bauanleitung genau durchlesen.
 ★Viele kleine Schrauben und Muttern etc. müssen genau der Anleitung nach eingebaut werden. Exaktes Bauen bringt ein gutes Modell mit bester Leistung.
 ★Der Bausatz erfordert keine Schrauben-Sicherungs-Flüssigkeit.

Stellen mit diesem Zeichen erst fetten, dann zusammenbauen.

★Assimilez les instructions parfaitement avant l'assemblage.
 ★Il y a beaucoup de petites vis, d'écrous et de pièces similaires. Les assembler soigneusement en se référant aux dessins. Pour éviter les erreurs suivre les stades du montage dans l'ordre indiqué.
 ★Ce modèle ne nécessite pas l'emploi de frein-filet pour son montage.

Graisser les endroits indiqués par ce symbole.
 Graisser d'abord, assembler ensuite.

- 1**
- BA1** ×3 3×16mm六角丸ビス
Screw Schraube Vis
 - BA2** ×4 3×10mm六角丸ビス
Screw Schraube Vis
 - BA3** ×1 3×6mm六角丸ビス
Screw Schraube Vis
 - BA4** ×3 3×6mm六角皿ビス
Screw Schraube Vis
 - BB3** ×1 3×8mm六角丸ビス
Screw Schraube Vis

- BE3** ×3 950ベアリング
Ball bearing Kugellager Roulement à billes
- BH5** ×1 3×2mmスペーサー
Spacer Distanzring Entretoise
- BP1** ×3 ベアリングポスト
Bearing post Lagerpfosten Axe de roulement
- BP2** ×2 ステアリングポスト
Steering post Lagerzapfen der Lenkung Colonnets de direction

2

★カーボンパーツの周りに瞬間接着剤(別売)を流して割れ止めをしてください。絶縁効果にもなります。
 ★To prevent carbon parts from damage, apply instant cement (available separately) to the edge. It also works as insulation.
 ★Zur Erhöhung der Karbonteilefestigkeit Sekundenkleber (separat erhältlich) auftragen. Wirkt auch als Isolation.
 ★Pour renforcer la châssis carbone, appliquer de la colle rapide (disponible séparément). Sert également d'isolant.

- BA2** ×2 3×10mm六角丸ビス
Screw Schraube Vis
- BB4** ×10 3×8mm六角皿ビス
Screw Schraube Vis
- BD4** ×4 3mmロックナット
Lock nut Sicherungsmutter Ecrou nylstop
- BP4** ×1 26mmポスト
26mm post 26mm Pfosten Axe 26mm

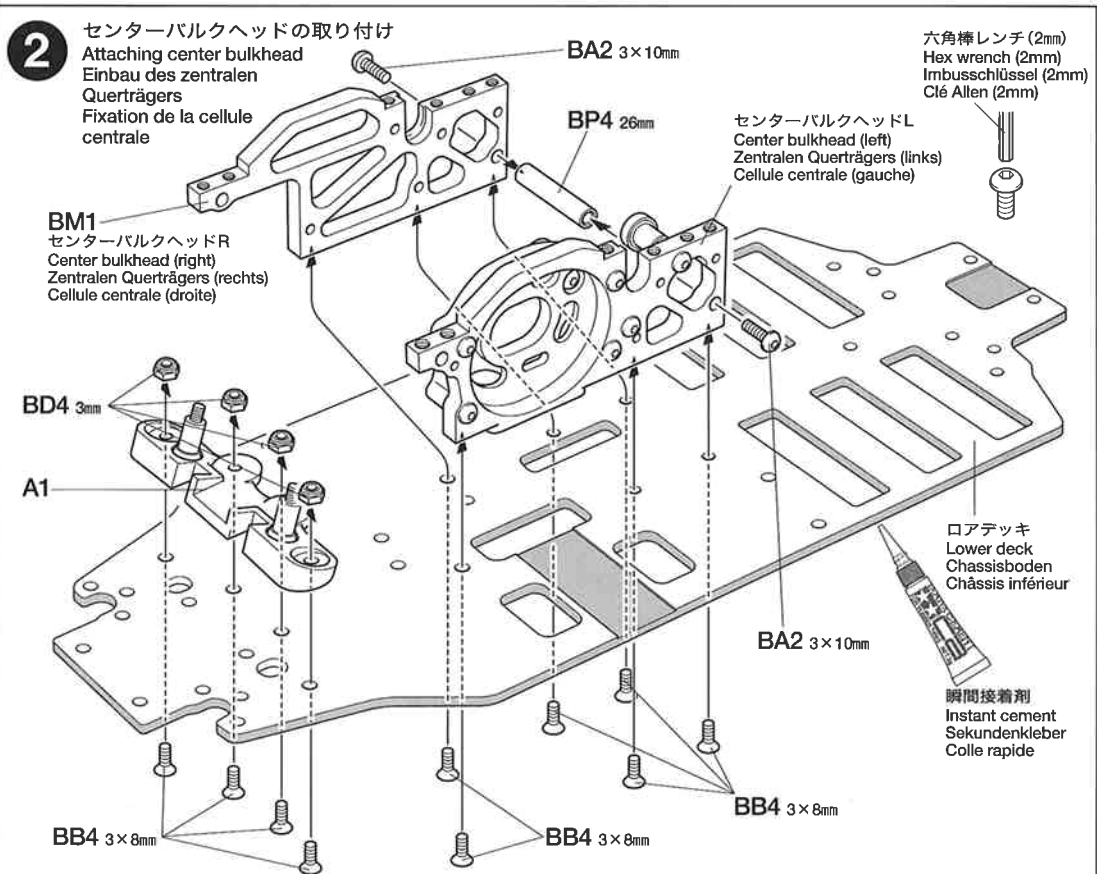
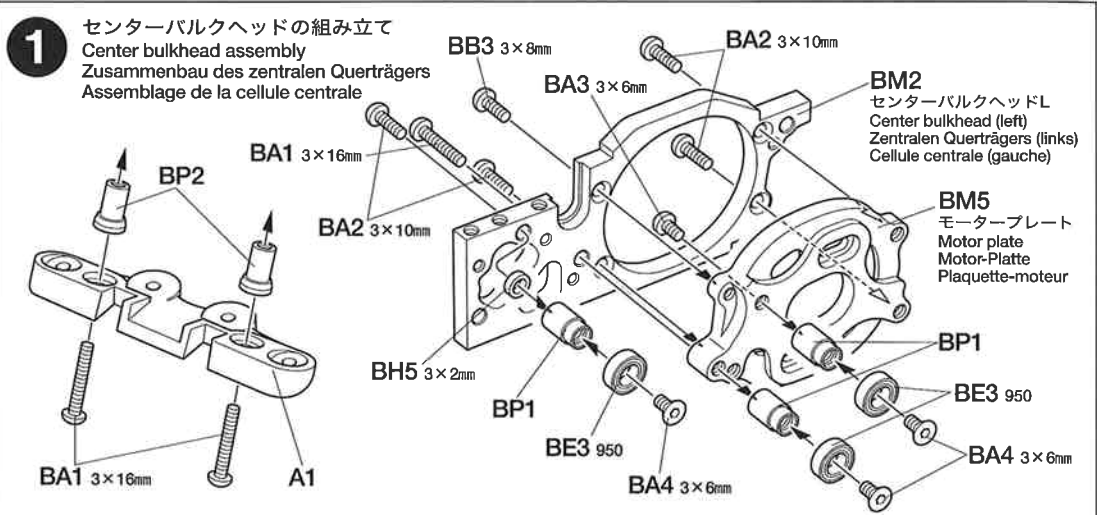

《セバレートタイプバッテリー》
For 6 cells battery
Für Batterie aus 6 Einzelzellen
Pour pack à éléments séparés

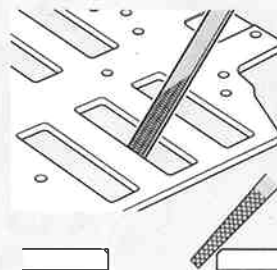
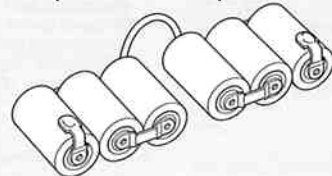

★セバレートタイプバッテリーを搭載する部分はバッテリーの被服を保護するために面取りをしてから瞬間接着剤を塗ります。
 ★When using separate type batteries, smooth-out the edges of openings with file and coat them with instant cement to protect battery cell cover.
 ★Falls separate Batterien verwendet werden sollen, sind die Öffnungen mit einer Feile auszurunden und mit Sekundenkleber zu beschichten, um die Deckschicht der Batterie-Zellen zu schützen.
 ★Lorsqu'on utilise un pack à éléments séparés, poncer les côtés des ouvertures avec une lime et leur appliquer une couche de colle rapide pour protéger le couvercle des éléments.

3

- BA2** ×2
3×10mm六角丸ビス
Screw
Schraube
Vis
- BB3** ×4
3×8mm六角丸ビス
Screw
Schraube
Vis
- BB6** ×1
2×9.8mmシャフト
Shaft
Achse
Axe
- BD4** ×2
3mmロックナット
Lock nut
Sicherungsmutter
Ecrou nylostop
- BE5** ×2
840ベアリング
Ball bearing
Kugellager
Roulement à billes
- BF1** ×2
スリッパースペーサー
Slipper spacer
Distanzstück der Rutschkupplung
Entretoise de slipper
- BF2** ×1
スリッパースプリング
Slipper spring
Feder der Rutschkupplung
Ressort de slipper
- BG4** 16Tプーリー ×2
Pulley
Rolle
Poulie
- BN1** ×1
センタードライブハブ
Center drive hub
Nabe des Zentralantriebs
Entrainement central
- BP4** ×1
26mmポスト
26mm post
26mm Pfosten
Axe 26mm
- BR3** ×3
4×0.2mm shim
Shim
Scheibe
Cale

3 スパーギヤの取り付け
Attaching spur gear
Stirnradgetriebe-Einbau
Fixation du pignon intermédiaire

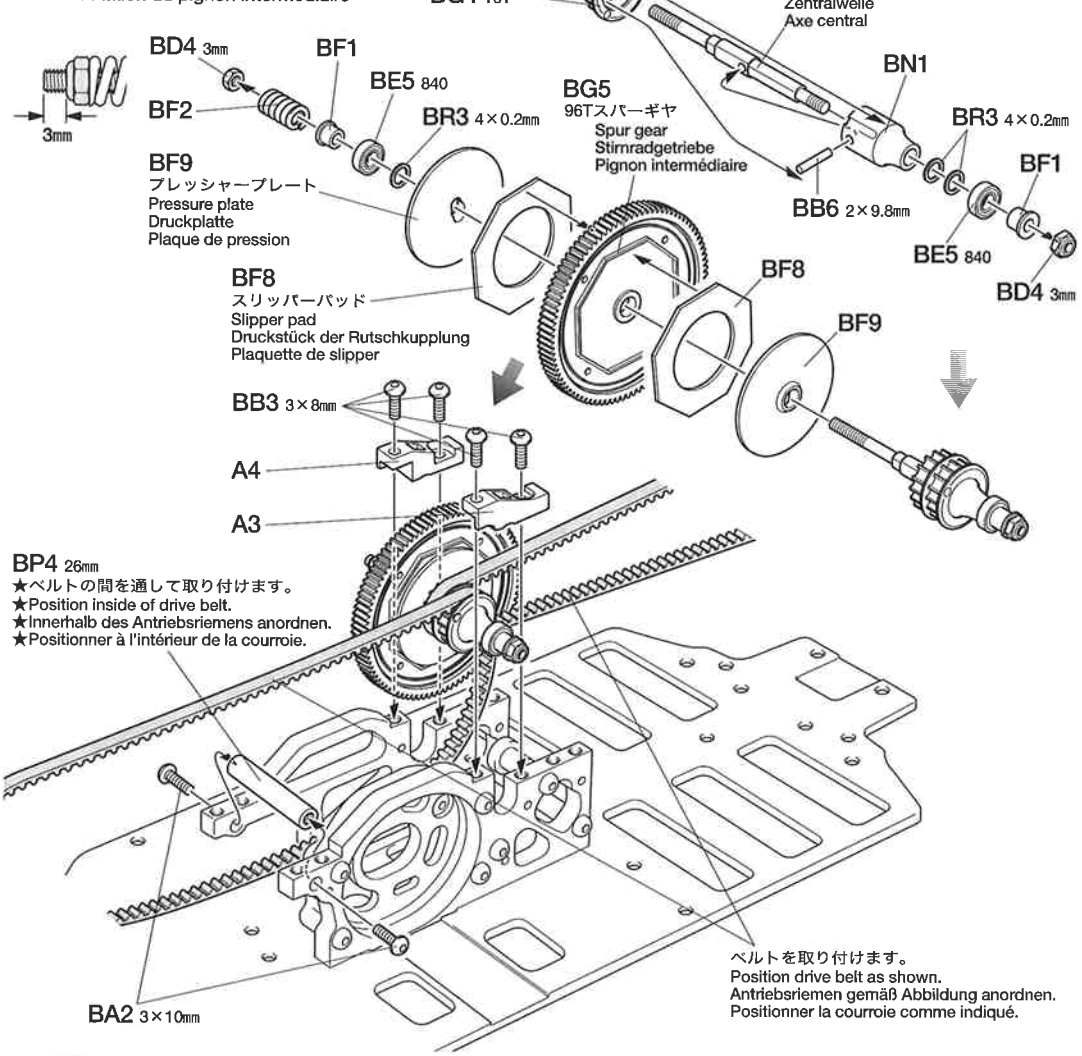

4

- BC2** 2×25mmキャップスクリュー ×1
Cap screw
Zylinderkopfschraube
Vis à tête cylindrique
- BD6** ×1
2mmロックナット
Lock nut
Sicherungsmutter
Ecrou nylostop
- BE1** ×2
1510ベアリング
Ball bearing
Kugellager
Roulement à billes
- BE4** ×2
850ベアリング
Ball bearing
Kugellager
Roulement à billes
- BE7** ×1
620スラストベアリング
Ball thrust bearing
Druckkugellager
Butée à billes
- BF3** ×1
デフスプリング
Diff spring
Differentialfeder
Ressort de diff
- BF6** ×8
3mmスチールボール
Ball
Kugel
Bille
- BF10** ×2
デフプレート
Diff plate
Differentialplatte
Plaque de diff
- BH3** ×1
5×0.5mmスペーサー
Spacer
Distanzring
Entretoise

4 リヤボールデフの組み立て
Ball differential (rear)
Kugeldifferential (hinten)
Differential à billes (arrière)

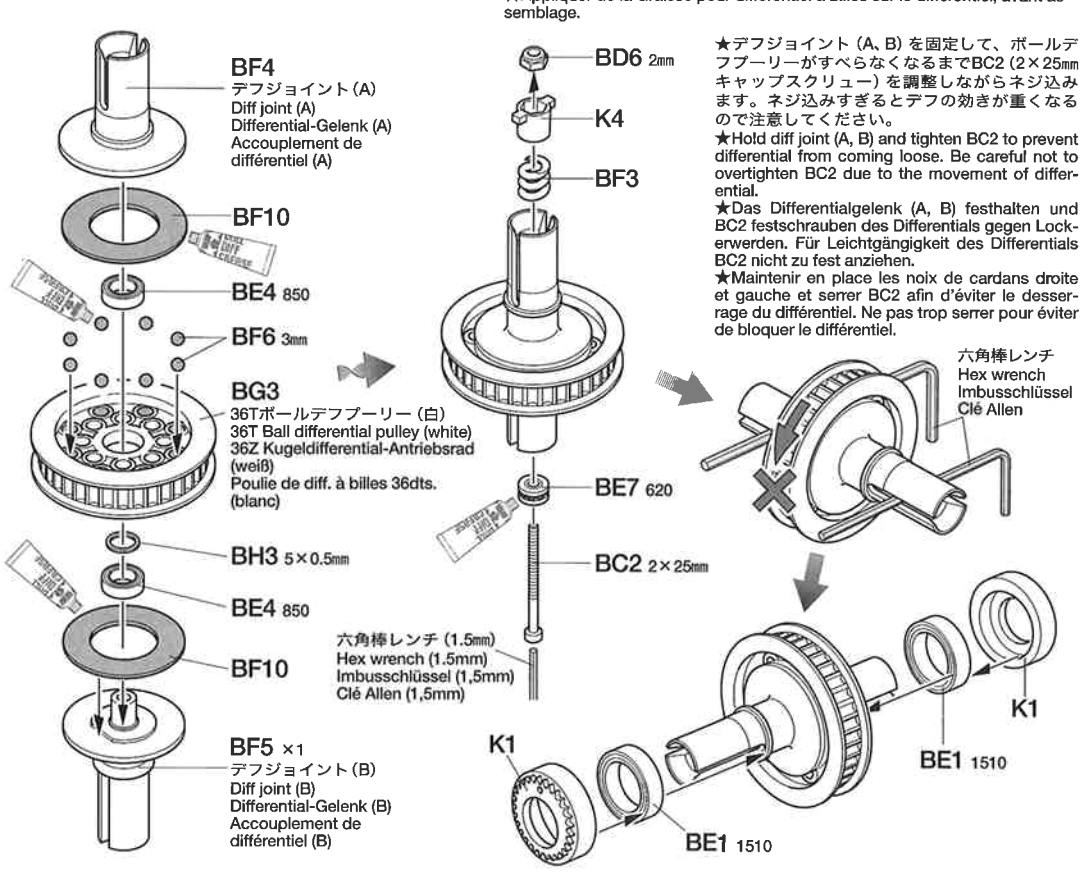

5

BB1 x2
3×20mm六角丸ビス
Screw
Schraube
Vis

BB4 x4
3×8mm六角皿ビス
Screw
Schraube
Vis

BC5 x2
5mmピロボール
Ball connector
Kugelkopf
Connecteur à rotule

BD5 x2
3mmナット
Nut
Mutter
Ecrou

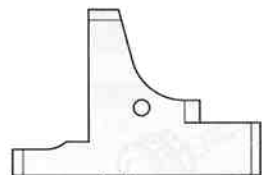

BM4 x1
リアアッパーバルクヘッド
Rear upper bulkhead
Oberer Querträger hinten
Cellule supérieure arrière

6

BA1 x2
3×16mm六角丸ビス
Screw
Schraube
Vis

BA2 x6
3×10mm六角丸ビス
Screw
Schraube
Vis

BB4 x6
3×8mm六角皿ビス
Screw
Schraube
Vis

BH6 x4
3×1mmスペーサー
Spacer
Distanzring
Entretoise

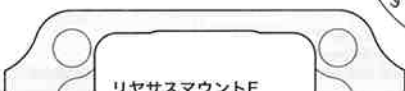

BN6 x1
リヤサスマウントF
Rear suspension mount (front)
Hintere Aufhängungshalterung
(Vorder)
Support de suspension arrière
(avant)

★ボールデフに取り付けたK1の○印を下図の位置になるように取り付けてください。
★Attach K1 as shown noting position of mark.

★K1 wie abgebildet anbringen und dabei auf Lage der Markierung achten.

★Fixer K1 comme montré en notant la position de la marque.

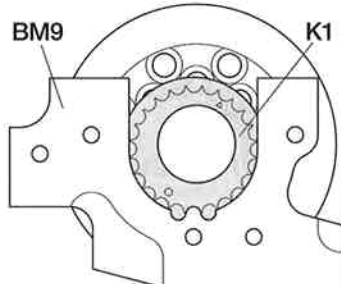
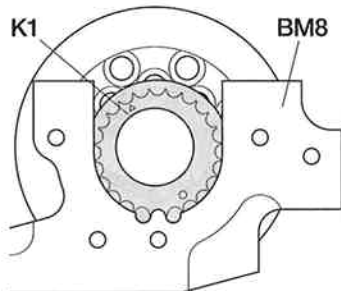
**5**

リアアッパーバルクヘッドの組み立て
Rear upper bulkhead
Hinterer, oberer Querträger
Cloison supérieure arrière

BN3
アッパーアームマウント
Upper arm mount
Halterung des oberen Lenkers
Support de bras supérieur

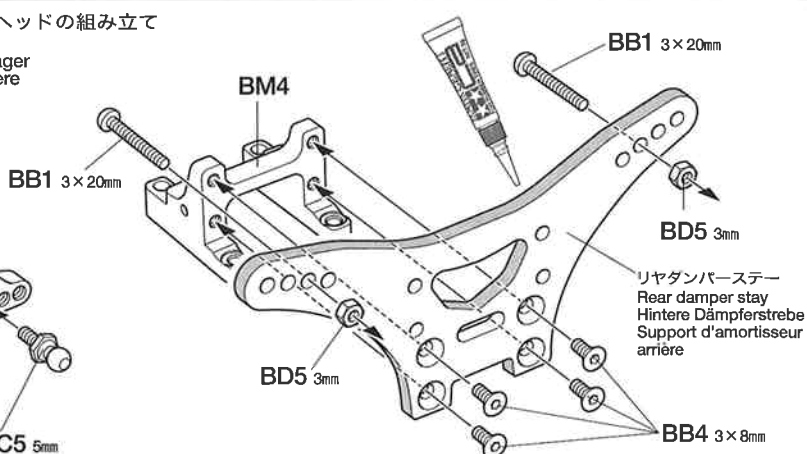
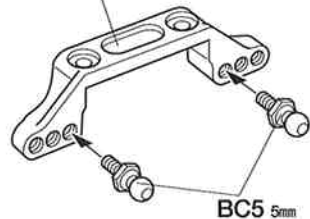
**6**

リアボールデフの取り付け
Attaching ball differential (rear)
Kugeldifferential-Einbau
(hinten)
Fixation de différentiel
à billes (arrière)

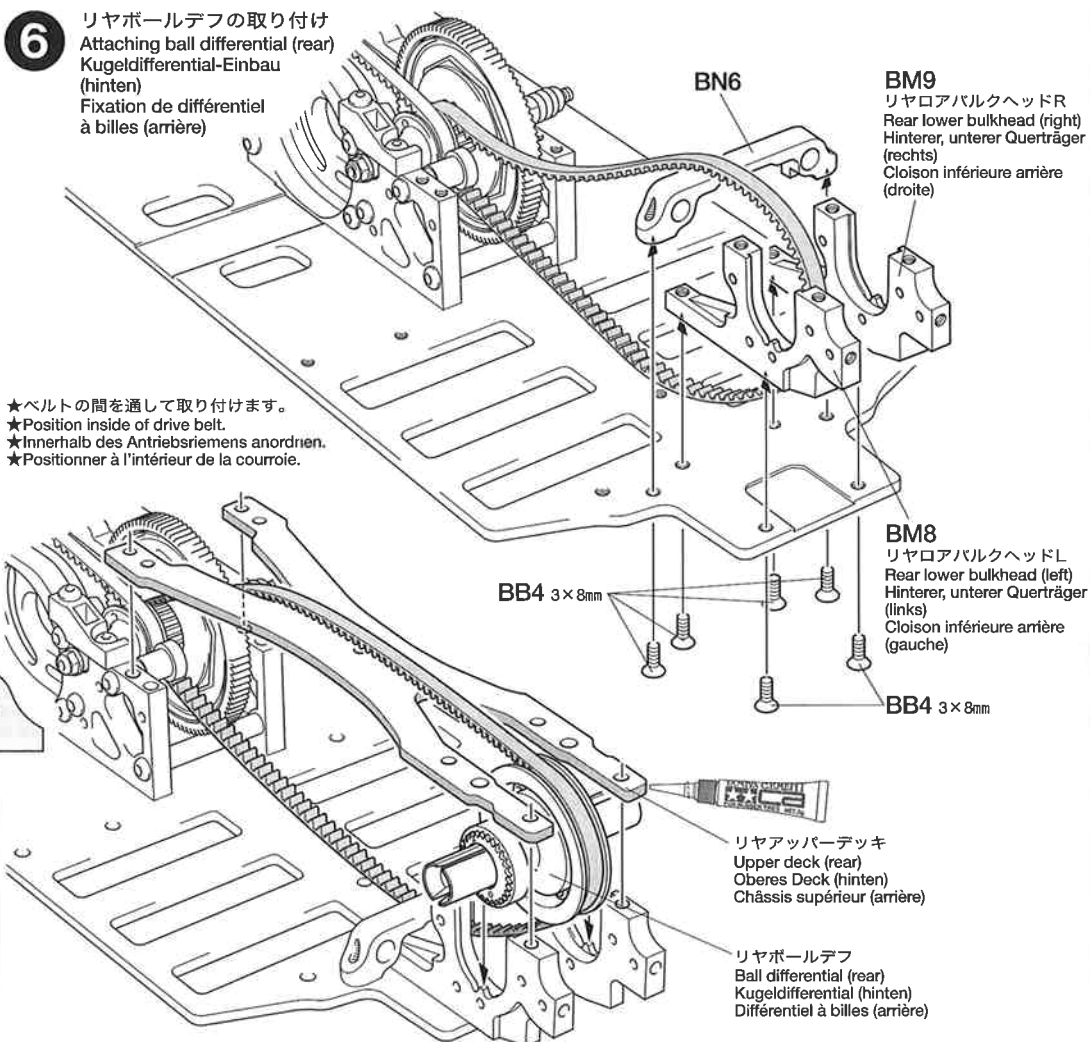

★ベルトの間を通して取り付けます。
★Position inside of drive belt.
★Innerhalb des Antriebsriemens anordnen.
★Positionner à l'intérieur de la courroie.

BA2 3×10mm
BN2
ステフナー
Stiffener
Verstärkung
Renfort

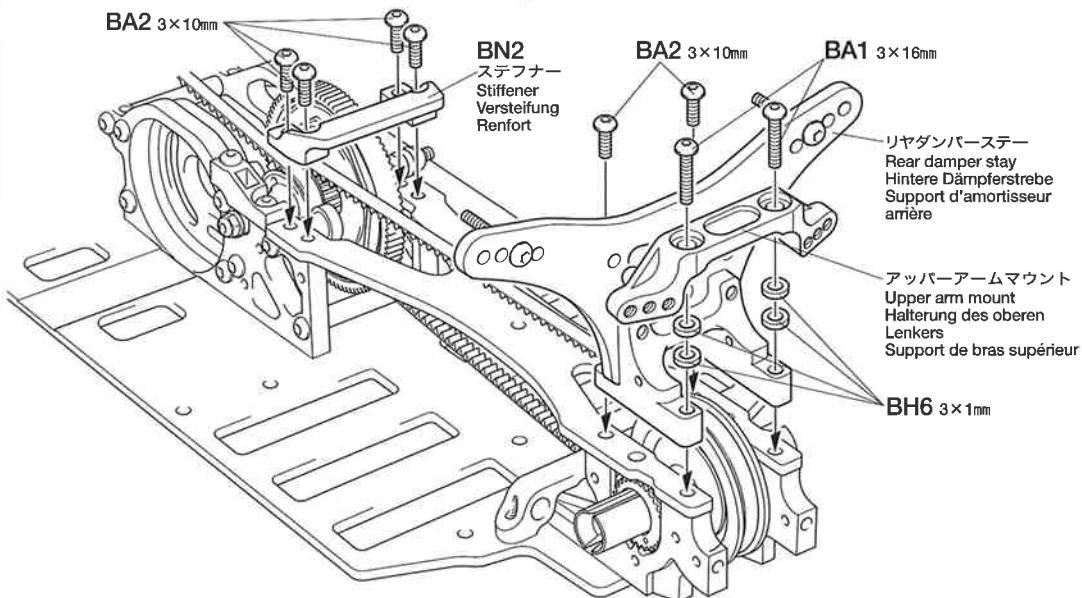

- 7**
- BC2** 2×25mmキャップスクリュー
Cap screw
Zylinderkopfschraube
Vis à tête cylindrique
 - BD6** 2mmロックナット
Lock nut
Sicherungsmutter
Ecrou nylostop
 - BE1** ×2 1510ベアリング
Ball bearing
Kugellager
Roulement à billes
 - BE4** 850ベアリング
Ball bearing
Kugellager
Roulement à billes
 - BE7** 620スラストベアリング
Ball thrust bearing
Druckkugellager
Butée à billes
 - BF3** デフスプリング
Diff spring
Differentialfeder
Ressort de diff
 - BF6** 3mmスチールボール
Ball
Kugel
Bille
 - BF10** ×2 デフプレート
Diff plate
Differentialplatte
Plaquette de diff
 - BH3** 5×0.5mmスペーサー
Spacer
Distanzring
Entretroise

7 フロントボールデフの組み立て
Ball differential (front)
Kugeldifferential (vorder)
Différentiel à billes (avant)

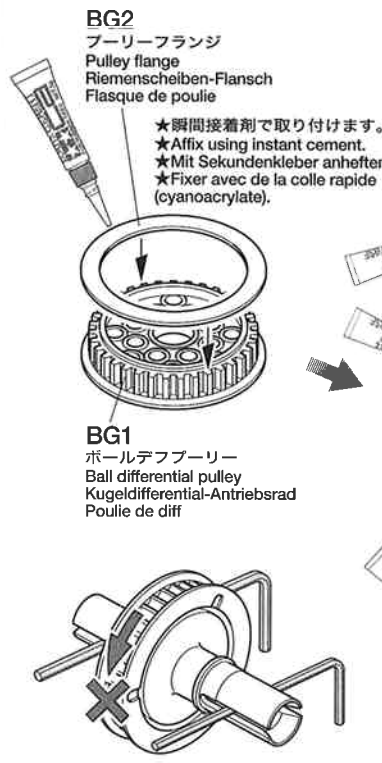

★ボールデフの組み立てにはボールデフグリスを使用します。
★Apply Ball Diff Grease to the differential during assembly.
★Differentialgetriebe während des Zusammenbaus mit Fett für Kugeldifferential einschmieren.
★Appliquer de la Graisse pour différentiel à billes sur le différentiel, avant assemblage.

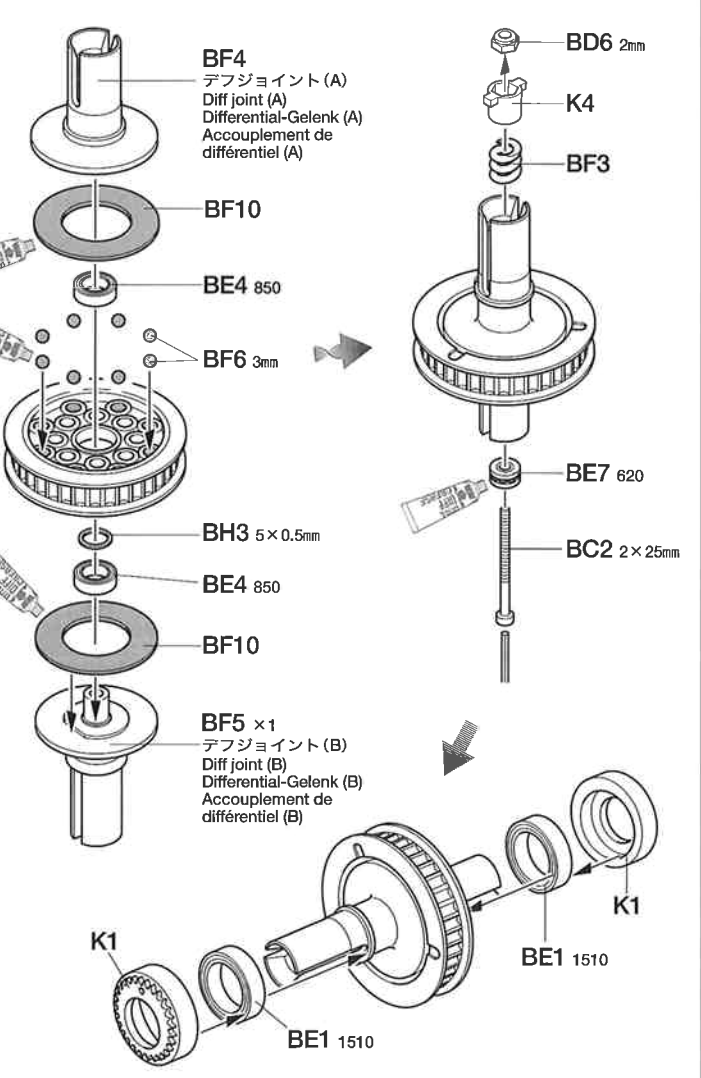

★デフジョイント (A, B) を固定して、ボールデフプーリーがすべらなくなるまでBC2 (2×25mm キャップスクリュー) を調整しながらネジ込みます。ネジ込みすぎるとデフの効きが重くなるので注意してください。
★Hold diff joint (A, B) and tighten BC2 to prevent differential from coming loose. Be careful not to overtighten BC2 due to the movement of differential.
★Das Differentialgelenk (A, B) festhalten und BC2 festschrauben des Differentials gegen Lock-erwerden. Für Leichtgängigkeit des Differentials BC2 nicht zu fest anziehen.
★Maintenir en place les noix de cardans droite et gauche et serrer BC2 afin d'éviter le desser-rage du différentiel. Ne pas trop serrer pour éviter de bloquer le différentiel.

8

- BA3** ×2 3×6mm六角丸ビス
Screw
Schraube
Vis
- BA6** 4.5×3.5mmフランジパイプ
Flanged tube
Kragenrohr
Tube à flasque
- BB1** ×2 3×20mm六角丸ビス
Screw
Schraube
Vis
- BB2** ×2 3×12mm六角丸ビス
Screw
Schraube
Vis
- BB3** ×4 3×8mm六角丸ビス
Screw
Schraube
Vis
- BC5** ×5 5mmビローボール
Ball connector
Kugelkopf
Connecteur à rotule
- BD5** ×2 3mmナット
Nut
Mutter
Ecrou
- BE4** 850ベアリング
Ball bearing
Kugellager
Roulement à billes
- BE6** 730ベアリング
Ball bearing
Kugellager
Roulement à billes
- BM3** ×1 フロントアッパーバルクヘッド
Front upper bulkhead
Oberer Querträger vorne
Cellule supérieure avant

8 ステアリングワイバーの組み立て
Steering linkage
Lenkgestänge
Barres d'accouplement

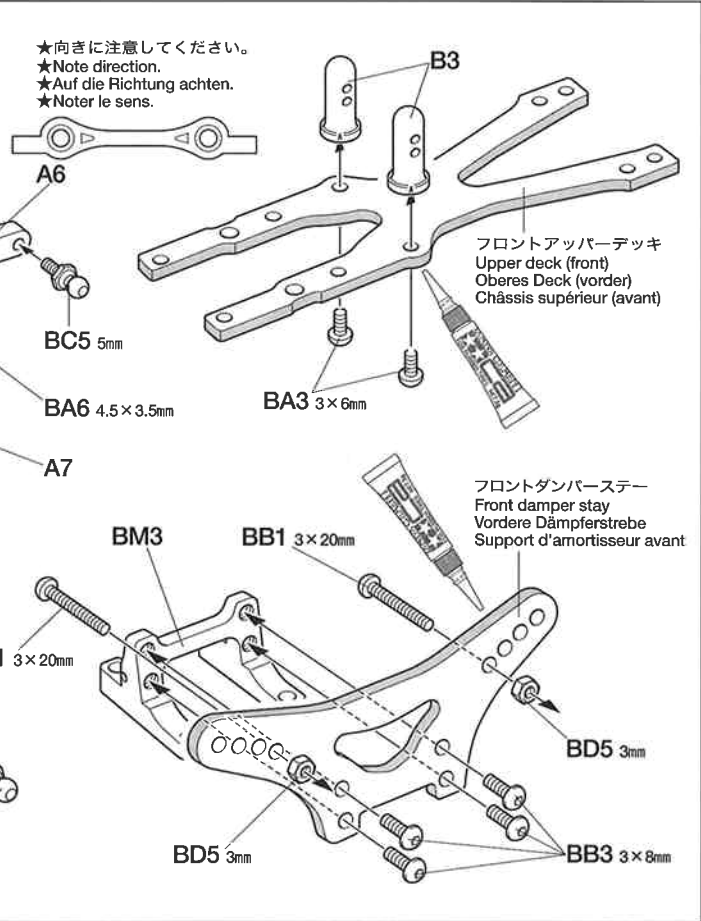
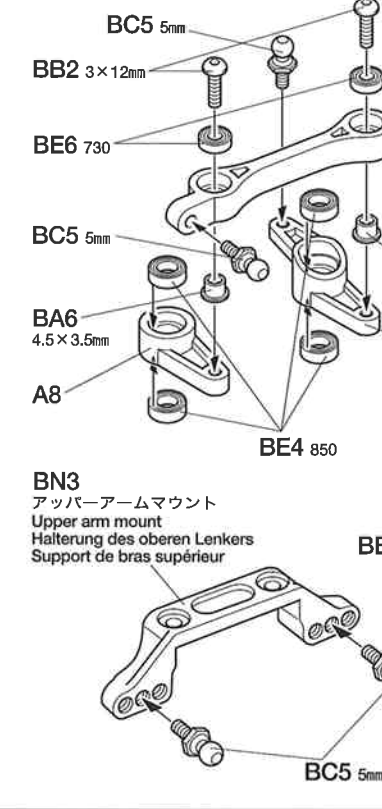

9**BA4** × 63×6mm六角皿ビス
Screw
Schraube
Vis**BB4** × 43×8mm六角皿ビス
Screw
Schraube
Vis**BD4**
× 23mmロックナット
Lock nut
Sicherungsmutter
Ecrou nylistop**BR1**
× 25×0.2mm
Shim
Scheibe
Cale**BN5** × 2フロントサスマウントR
Front suspension mount (rear)
Halterung der Vorderrad-Aufhängung (hinten)
Support de suspension avant (arrière)**10****BA1** × 23×16mm六角丸ビス
Screw
Schraube
Vis**BA2** × 23×10mm六角丸ビス
Screw
Schraube
Vis**BB3** × 43×8mm六角丸ビス
Screw
Schraube
Vis**BH6**
× 43×1mmスペーサー
Spacer
Distanzring
Entretoise

★ボールデフに取り付けたK1の△印を図の位置になるように取り付けてください。

★Attach K1 as shown noting position of triangular mark.

★K1 wie abgebildet anbringen und dabei auf Lage der dreieckigen Markierung achten.

★Fixer K1 comme montré en notant la position de la marque triangulaire.

9

ステアリングワイバーの取り付け

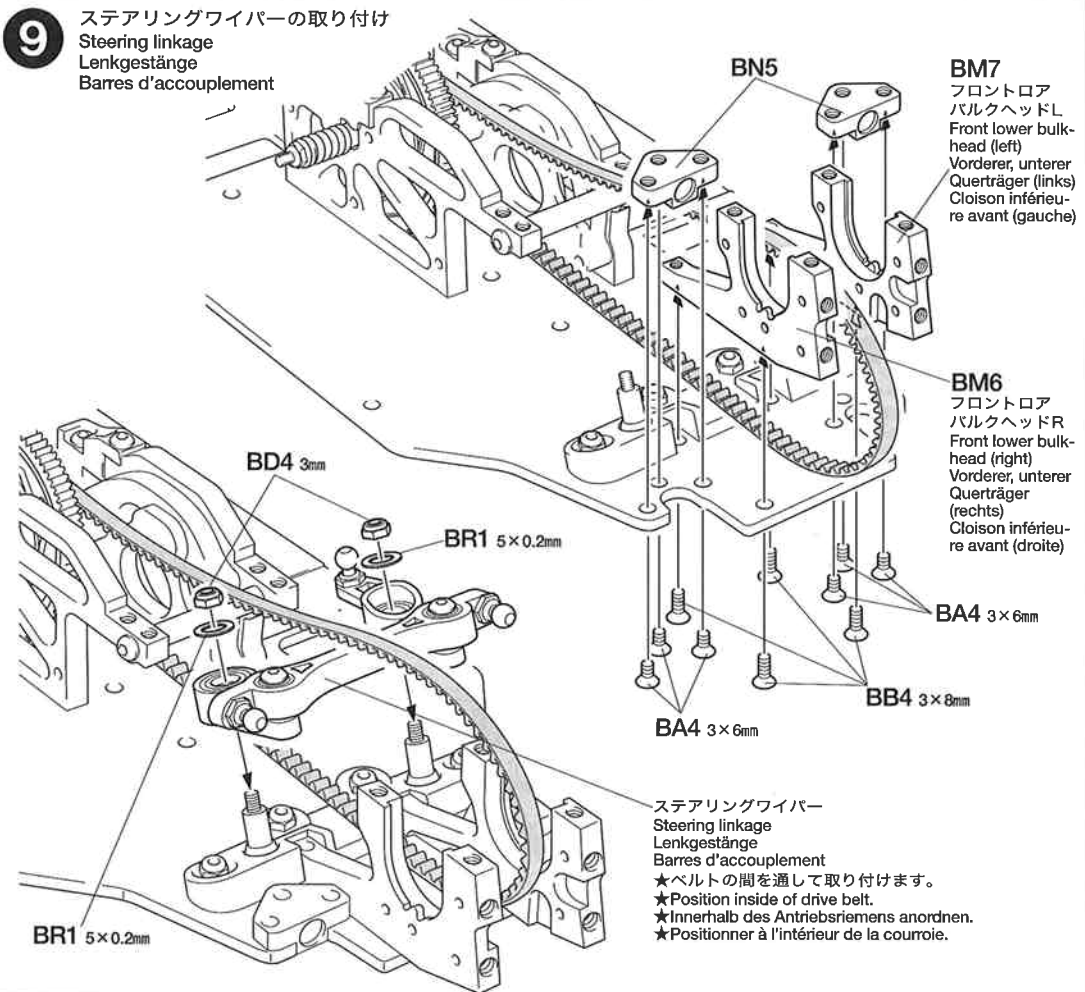
Steering linkage
Lenkgestänge
Barres d'accouplement**BN5****BM7**
フロントロア
バルクヘッドL
Front lower bulk-
head (left)
Vorderer, unterer
Querträger (links)
Cloison inférieu-
re avant (gauche)**BM6**
フロントロア
バルクヘッドR
Front lower bulk-
head (right)
Vorderer, unterer
Querträger
(rechts)
Cloison inférieu-
re avant (droite)**BD4** 3mm**BR1** 5×0.2mm**BR1** 5×0.2mm**BA4** 3×6mm**BB4** 3×8mmステアリングワイバー
Steering linkage
Lenkgestänge
Barres d'accouplement

★ベルトの間を通して取り付けます。

★Position inside of drive belt.

★Innerhalb des Antriebsriemens anordnen.

★Positionner à l'intérieur de la courroie.

10

フロントボールデフの取り付け

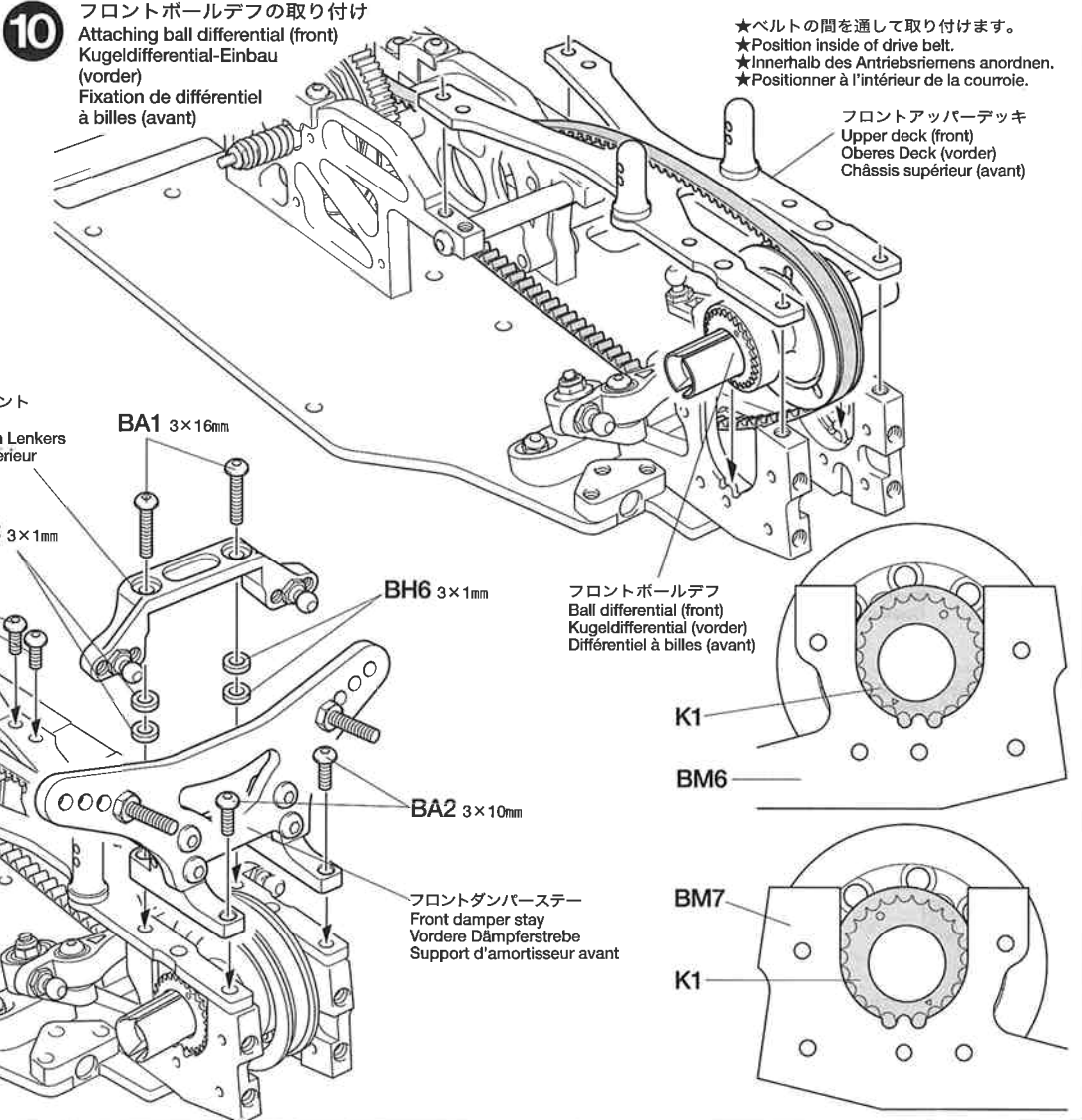
Attaching ball differential (front)
Kugeldifferential-Einbau
(vorder)
Fixation de différentiel
à billes (avant)

★ベルトの間を通して取り付けます。

★Position inside of drive belt.

★Innerhalb des Antriebsriemens anordnen.

★Positionner à l'intérieur de la courroie.

フロントアッパーデッキ
Upper deck (front)
Oberes Deck (vorder)
Châssis supérieur (avant)アッパーアームマウント
Upper arm mount
Halterung des oberen Lenkers
Support de bras supérieur**BB3** 3×8mm**BH6** 3×1mm**BA1** 3×16mm**BH6** 3×1mm**BA2** 3×10mmフロントボールデフ
Ball differential (front)
Kugeldifferential (vorder)
Différentiel à billes (avant)**K1****BM6****BM7****K1**フロントダンパーステー
Front damper stay
Vordere Dämpferstrebe
Support d'amortisseur avant

11

- BB5 3×2.5mmイモネジ
Grub screw
Madenschraube
Vis pointeau
×4
- BB6 2×9.8mmシャフト
Shaft
Achse
Axe
×4

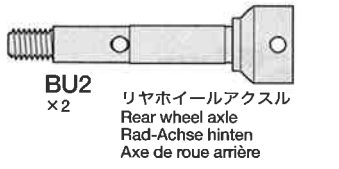
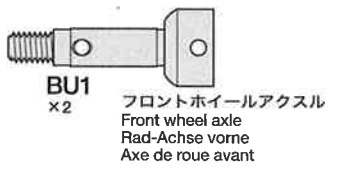
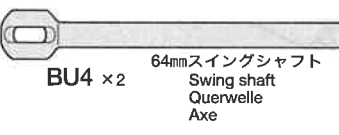

12

- BA5 2.6×5mmトラスピス
Screw
Schraube
Vis
×2
- BC5 5mmビローボール
Ball connector
Kugelkopf
Connecteur à rotule
×2
- BC7 サスボール
Suspension ball
Aufhängungs-Kugel
Rotule de suspension
×4
- BE2 1050ベアリング
Ball bearing
Kugellager
Roulement à billes
×2
- BH3 5×0.5mmスペーサー
Spacer
Distanzring
Entretoise
×4
- BR4 3×0.2mmシム
Shim
Scheibe
Cale
×6

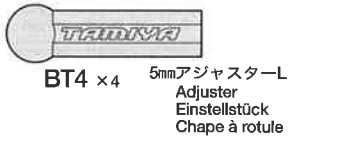
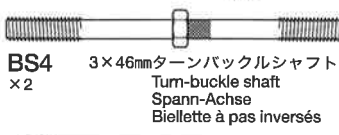
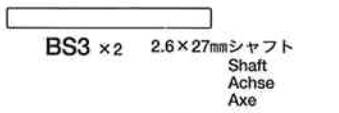
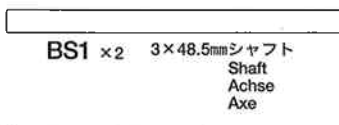

11 ユニバーサルシャフトの組み立て
Universal shaft
Gelenkwelle
Cardan articulé

《リヤ》 ★2個作ります。
Rear ★Make 2.
Hinten ★2 Satz anfertigen.
Arrière ★Faire 2 jeux.

《フロント》
Front
Vorne
Avant
★2個作ります。
★Make 2.
★2 Satz anfertigen.
★Faire 2 jeux.

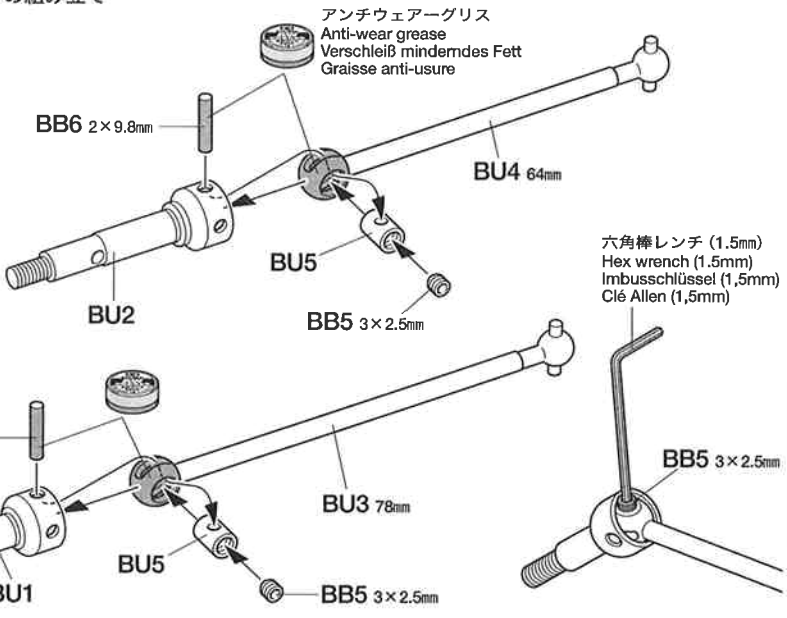

12 リヤアームの組み立て
Rear arms
Hintere Lenker
Triangles arrière

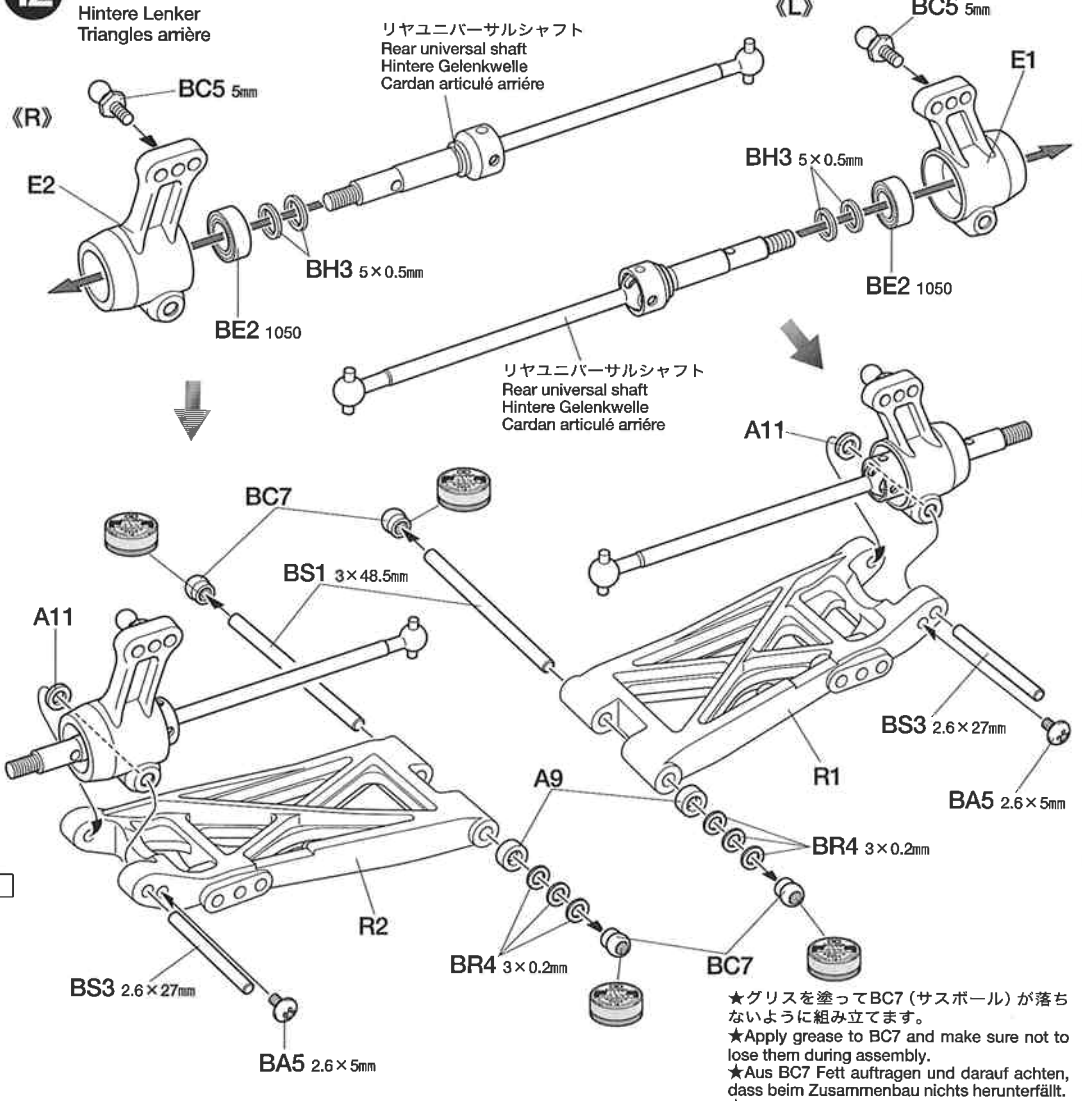

《リアアッパーアーム》 ★2個作ります。
Rear upper arm ★Make 2.
Hintere oberer Lenker ★2 Satz anfertigen.
Tirant arrière ★Faire 2 jeux.

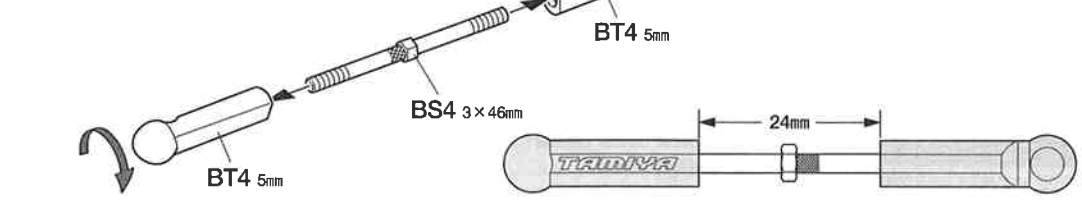

★グリスを塗ってBC7 (サスボール) が落ちないように組み立てます。
★Apply grease to BC7 and make sure not to lose them during assembly.
★Aus BC7 Fett auftragen und darauf achten, dass beim Zusammenbau nichts herunterfällt.
★Appliquer de la graisse sur BC7. Attention à ne pas les égarer durant l'assemblage.

13

BB3 × 2
3×8mm六角丸ビス
Screw
Schraube
Vis

**13**

リヤアームの取り付け
Attaching rear arms
Einbau der hinteren Lenker
Fixation des triangles arrière

リヤアッパーアーム
Rear upper arm
Hinterer oberer Lenker
Tirant arrière

リヤアッパーアーム
Rear upper arm
Hinterer oberer Lenker
Tirant arrière

リヤアーム《L》
Rear arm
Hinterer Lenker
Triangle arrière

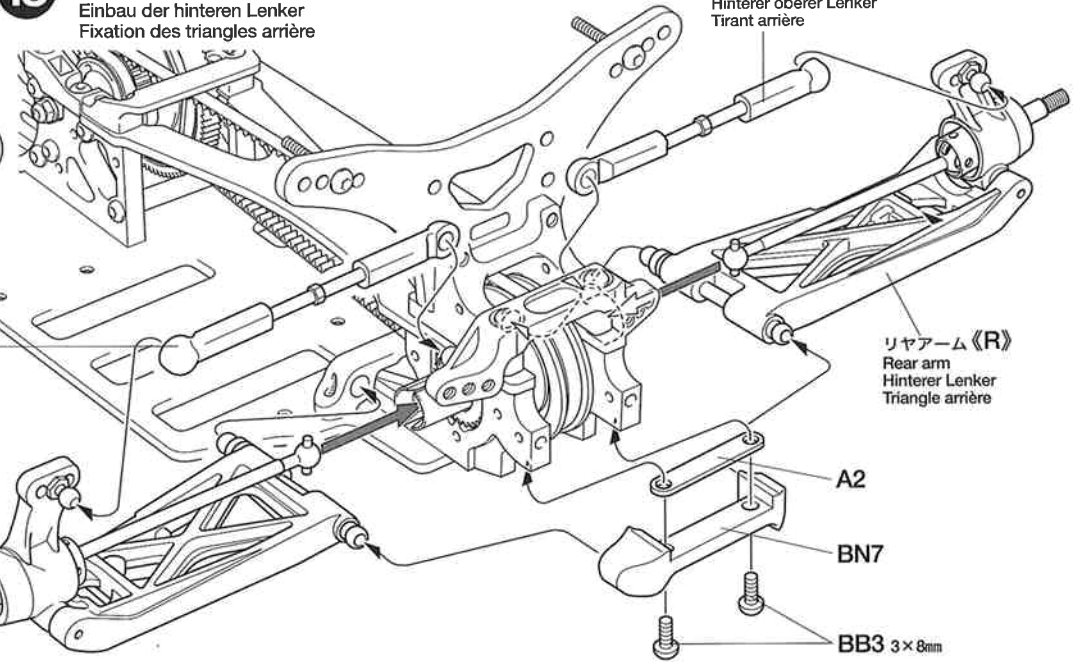
**14**

BA5 × 2
2.6×5mmトラスビス
Screw
Schraube
Vis

BC5 × 4
5mmビローボール
Ball connector
Kugelkopf
Connecteur à rotule

BC7 × 2
サスボール
Suspension ball
Aufhängungs-Kugel
Rotule de suspension

BD1 × 4
キングピン
King pin
Bolzen für Arretierstück
Axe de verouillage

BE2 × 2
1050ベアリング
Ball bearing
Kugellager
Roulement à billes

BS2 × 2 3×46mmシャフト
Shaft
Achse
Axe

BS3 × 2 2.6×27mmシャフト
Shaft
Achse
Axe

BS4 × 2 3×46mmターンバックルシャフト
Turn-buckle shaft
Spann-Achse
Biellette à pas inversés

BT4 × 4 5mmアジャスターL
Adjuster
Einstellstück
Chape à rotule

14

フロントアームの組み立て
Front arms
Vordere Lenker
Triangles avant

フロントユニバーサルシャフト
Front universal shaft
Vordere Gelenkwelle
Cardan articulé avant

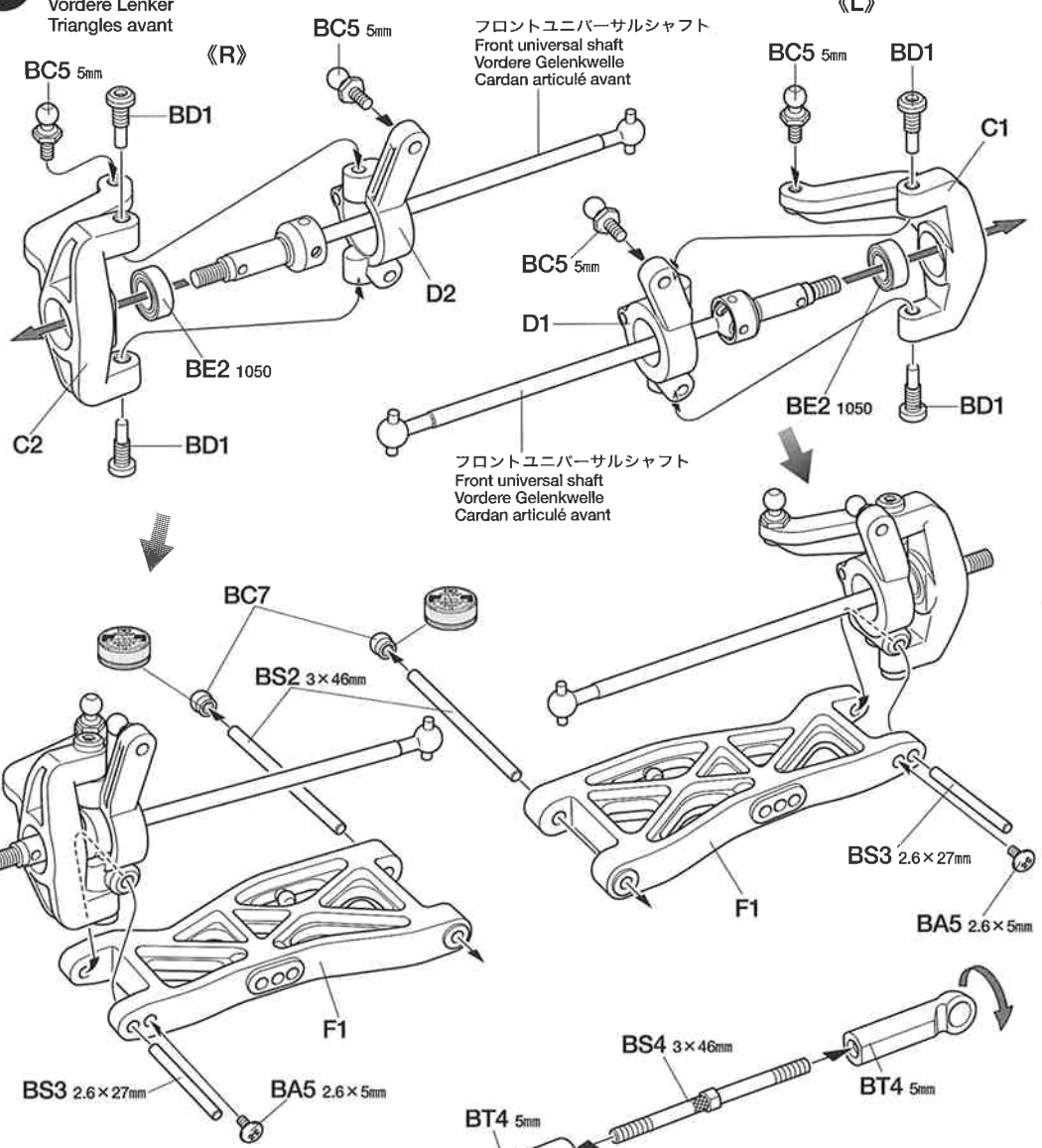

《フロントアッパーアーム》
Front upper arm
Vorderer oberer Lenker
Tirant avant

★2個作ります。
★Make 2.
★2 Satz anfertigen.
★Faire 2 jeux.

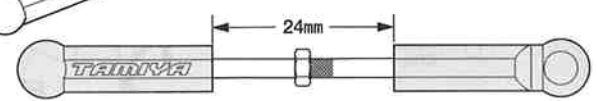

タミヤRCガイドブック

ラジオコントロールモデルをより楽しむ方へのガイドブックです。RCの基本的な知識、競技の仕方等詳しく解説、ご希望の方は模型店におたずね下さい。

タミヤの総合カタログ

タミヤの全商品を掲載した総合カタログは年に一回発行。ご希望の方は模型店でおたずね下さい。

タミヤニュースを読む

タミヤニュースはモデル作りの情報誌として多くの方に愛読されています。ご希望の方は模型店でおたずね下さい。当社より定期購読する方法もあります。

15



BB3 x2

3×8mm六角丸ビス
Screw
Schraube
Vis

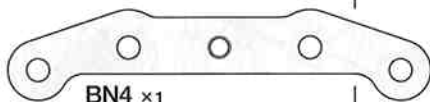

BN4 x1

フロントサスマウントF
Front suspension mount (front)
Halterung der Vorderrad-Aufhängung (vorder)
Support de suspension avant (avant)

フロントアッパーアーム
Front upper arm
Vorderer oberer Lenker
Tirant avant

フロントアーム《R》
Front arm
Vorderer Lenker
Triangle avant

15

フロントアームの取り付け
Attaching front arms
Einbau der vorderen Lenker
Fixation des triangles avant

フロントアッパーアーム
Front upper arm
Vorderer oberer Lenker
Tirant avant

フロントアーム《L》
Front arm
Vorderer Lenker
Triangle avant

BN4

BB3 3×8mm

16



BA3 x5

3×6mm六角丸ビス
Screw
Schraube
Vis



BA4 x4

3×6mm六角皿ビス
Screw
Schraube
Vis



BB4 x4

3×8mm六角皿ビス
Screw
Schraube
Vis

※印のK5、BA4(3×6mm六角皿ビス)はスタビライザー(別売)を取り付ける部品です。無くさないようにしてください。

※mark denotes parts for attaching stabilizer (not included). Make sure not to lose them.

※Markierung weist auf Teile für die Befestigung des (nicht enthaltenen) Stabilisators hin. Achten Sie darauf, diese nicht wegzuerwerfen.

Le symbole ※ indique les pièces permettant d'installer la barre stabilisatrice (non incluse). Ne pas les perdre !

16

バンパーの取り付け
Attaching bumper
Anbringung des Stoßfängers
Fixation du pare-chocs

《リヤ》
Rear
Hinten
Arrière

A13

BA3 3×6mm

※K5

※BA4 3×6mm

BB4 3×8mm

TAMIYA CRAFT TOOLS

PRECISION CALIPER

精密ノギス



ITEM 74030

2mm E-RING TOOL

2mm Eリングセッター



ITEM 74032

TAMIYA COLOR CATALOGUE

The latest in cars, boats, tanks and ships. Motorized, radio controlled and museum quality models are all shown in full color in Tamiya's latest catalogue. English/Spanish, German/French and Japanese versions available.

TAMIYA'S R/C GUIDE BOOK

Tamiya's latest Radio Control Guide Book can make you a winner at the racing circuit. Read up on the latest tune up methods, care and maintenance, painting and decorating your cars. English, German, French and Japanese versions available.

16

バンパーの取り付け
Attaching bumper
Anbringung des Stoßfängers
Fixation du pare-chocs

《フロント》
Front
Vorne
Avant

A14

BA3 3×6mm

※K5

※BA4 3×6mm

B8

BA3 3×6mm

BB4 3×8mm

17

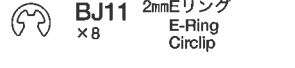
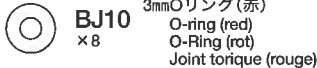
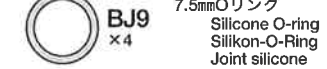
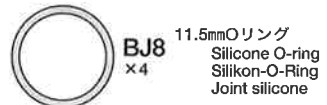
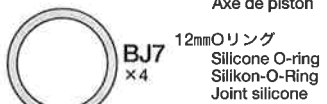
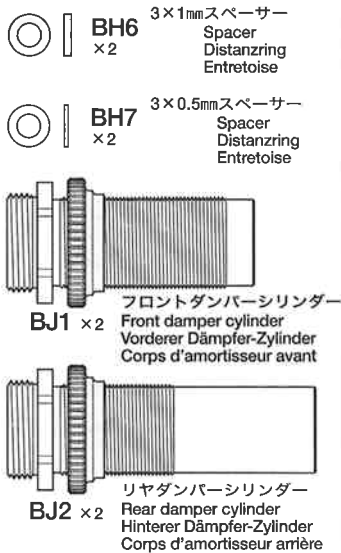

17

ダンパーの組み立て
Damper assembly
Zusammenbau des Stoßdämpfers
Assemblage des amortisseurs

★フロント、リア各2個作ります。
★Make 2 each (front and rear).
★Je 2 Satz anfertigen (vorderen und hinteren).
★Faire 2 jeux de chaque (avant et arrière).

《リア》
Rear
Hinten
Arrière

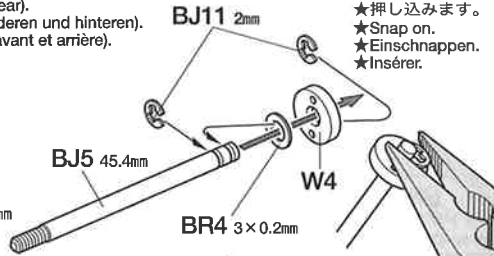
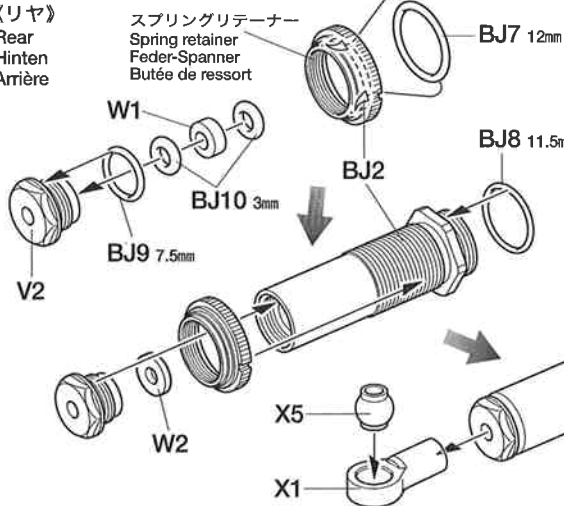

★キズをつけないように注意してください。
★Be careful not to damage piston rod.
★Vorsicht! Nicht die Kolbenstange beschädigen.
★Ne pas endommager l'axe de piston.

《フロント》
Front
Vorne
Avant

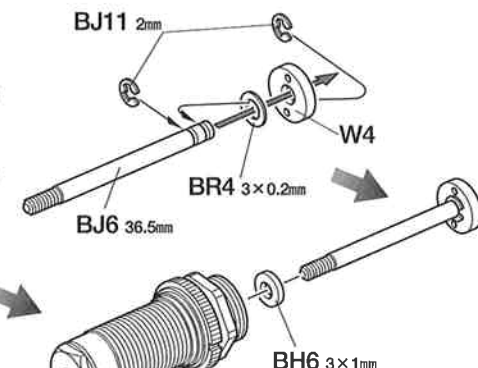
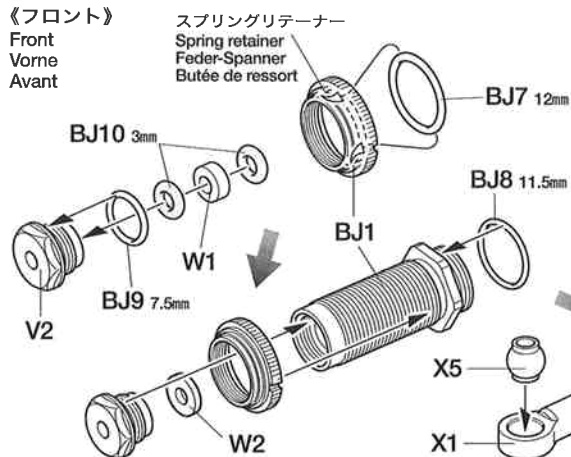

18

ダンパーオイルの入れ方
Damper oil
Dämpfer-Öl
Huile pour amortisseurs

★フロント、リア各2個作ります。
★Make 2 each (front and rear).
★Je 2 Satz anfertigen (vorderen und hinteren).
★Faire 2 jeux de chaque (avant et arrière).

1. ピストンを下に下げ、オイルを下図の位置まで入れます。ピストンをゆっくり上下させてオイル中の気泡を抜きます。

1. Pull down piston and pour oil into cylinder. Remove air bubbles by slowly moving piston up and down.

1. Kolben nach unten ziehen und Öl einfüllen. Luftblasen durch Auf- und Abbewegen des Kolbens herausdrücken.

1. Pousser le piston vers le bas et remplir le corps d'huile. Chasser les bulles d'air en déplaçant le piston de bas en haut.

2. ピストンをいっぱいにおろし、オイルの量を確認して、V1(シリンダーキャップ)をしめ込んで完了です。

2. Pull down piston, check amount of oil and tighten V1(cylinder cap).

2. Den Kolben nach unten ziehen, die Ölmenge überprüfen und V1(Zylinderkappe) festziehen.

2. Abaisser le piston, vérifier le niveau d'huile et serrer V1 (capuchon de cylindre).

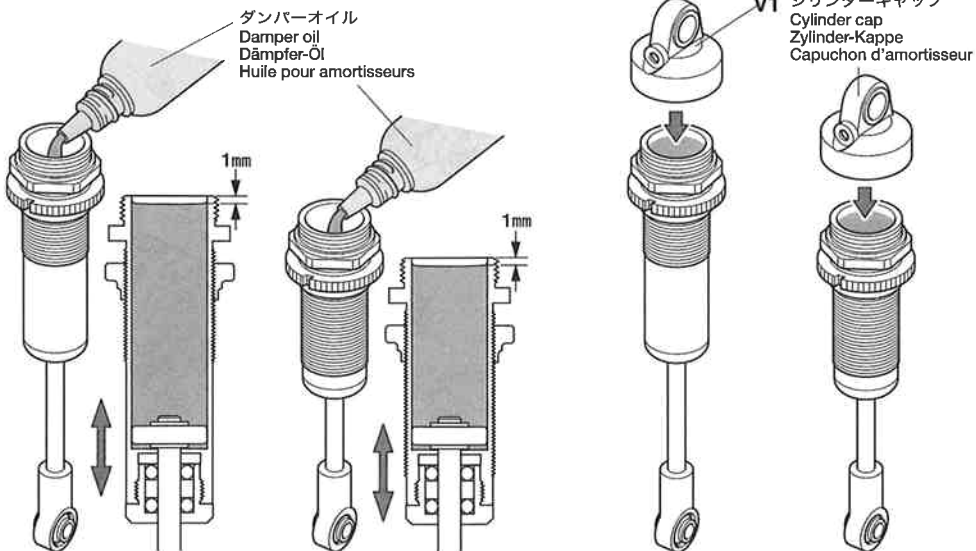

●走行直前には、必ず、サスペンションを動かしてダンパーの動きを馴染ませてください。
●Before running, check movement of dampers by moving suspension.
●Überprüfen Sie die Beweglichkeit der Dämpfer durch Einfedern der Aufhängung vor jeder Fahrt.
●Avant de rouler, vérifier le mouvement des amortisseurs en bougeant la suspension.

OPTIONS

《ダンパーオイルのセッティング》
別売のタミヤシリコンダンパーオイルは、RCカーのオイルダンパー用に開発された高性能オイルです。温度が変化しても粘度変化が少なく、安定したダンピング効果を発揮。路面状態やコースレイアウトに合わせて、幅広いダンパーセッティングが可能です。

ソフトセット SOFT SET (53443)	赤 RED	# 200
	橙 ORANGE	# 300
	黄 YELLOW	# 400
ミディアムセット MEDIUM SET (53444)	緑 GREEN	# 500
	青 BLUE	# 600
	紫 PURPLE	# 700
ハードセット HARD SET (53445)	ピンク PINK	# 800
	クリアー CLEAR	# 900
	ライトブルー LIGHT BLUE	# 1000

19



3×12mm六角丸ビス
Screw
Schraube
Vis



BJ4 ×2 リヤコイルスプリング
Rear coil spring
Hintere Feder
Ressort hélicoïdal arrière

20



3×12mm六角丸ビス
Screw
Schraube
Vis



BJ3 ×2 フロントコイルスプリング
Front coil spring
Vordere Feder
Ressort hélicoïdal avant

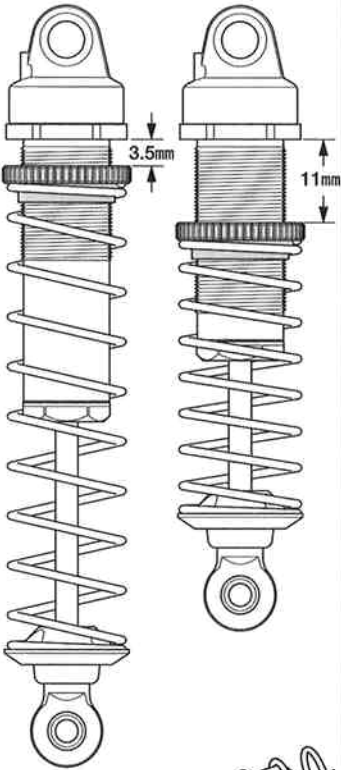

★スプリングリテーナーを回してスプリングの
★Rotate spring retainer to adjust tension and
★Drehen Sie am Federauflager um Span-
★Faire tourner la cale de ressort pour ré-
gler la tension et la garde au sol.

TAMIYA
Ca
CEMENT (ゴムタイヤ用)
タミヤ瞬間接着剤
●RCカーのゴムタイヤ専用開発された瞬間接着
剤です。コーナリング中などのタイヤの変形に耐え
る強力な接着力はもちろん、粘度が低いため組立
時に接着剤が隅々まで行きわたりやすいのも特徴で
す。5gアルミチューブ入りで、約20本のタイヤを
接着することができます。マイクロノズル2本付き

19

リヤダンパーの取り付け
Attaching rear dampers
Einbau der hinteren Stoßdämpfer
Fixation des amortisseurs arrière

★2個作ります。
★Make 2.
★2 Satz anfertigen.
★Faire 2 jeux.

★コイルスプリングをちぎめてX3を取り付けます。
★Compress spring to attach X3.
★Feder zusammendrücken, um X3 einzufügen.
★Comprimer le ressort pour attacher X3.

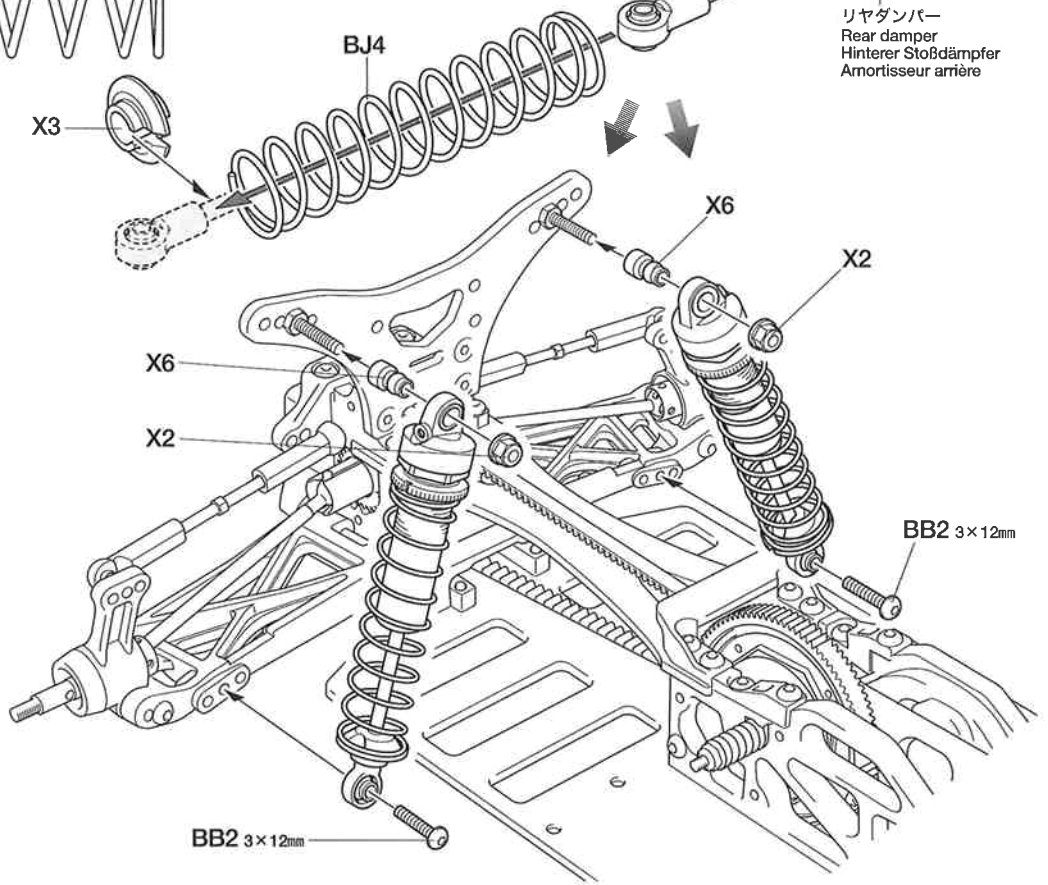

リヤダンパー
Rear damper
Hinterer Stoßdämpfer
Amortisseur arrière

20

フロントダンパーの取り付け
Attaching front dampers
Einbau der vorderen Stoßdämpfer
Fixation des amortisseurs avant

★2個作ります。
★Make 2.
★2 Satz anfertigen.
★Faire 2 jeux.

★コイルスプリングをちぎめてX3を取り付けます。
★Compress spring to attach X3.
★Feder zusammendrücken, um X3 einzufügen.
★Comprimer le ressort pour attacher X3.

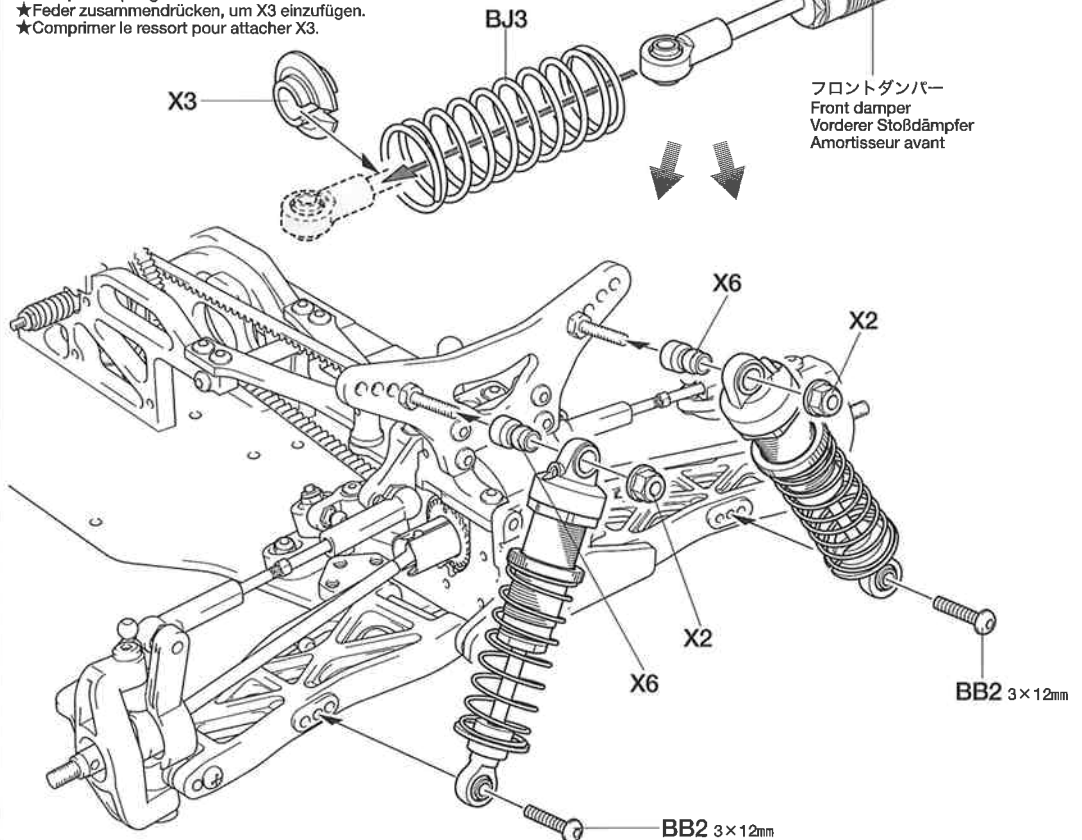

フロントダンパー
Front damper
Vorderer Stoßdämpfer
Amortisseur avant

21

- BA3 x2 3×6mm六角丸ビス
Screw
Schraube
Vis
- BB5 x1 3×2.5mmイモネジ
Grub screw
Madenschraube
Vis pointeau
- BC4 x1 17Tピニオンギヤ
17T Pinion gear
17Z Motoritzel
Pignon moteur 17 dents

★取り付けるモーターに合わせたギヤ比 (P20 参照) のピニオンギヤを取り付けてください。
★Select pinion gear ratio according to motor used (refer to P20).
★Wählen Sie die Übersetzung des Antriebsritzels entsprechend dem verwendeten Motor (Siehe Seite 20).
★Choisir le pignon en fonction du moteur utilisé (voir page 20).

※の部品はキットには含まれていません。
Parts marked ※ are not included in kit.
Teile mit ※ sind im Bausatz nicht enthalten.
Les pièces marquées ※ ne sont pas incluses dans le kit.

21

モーターの取り付け
Attaching motor
Motor-Einbau
Fixation du moteur

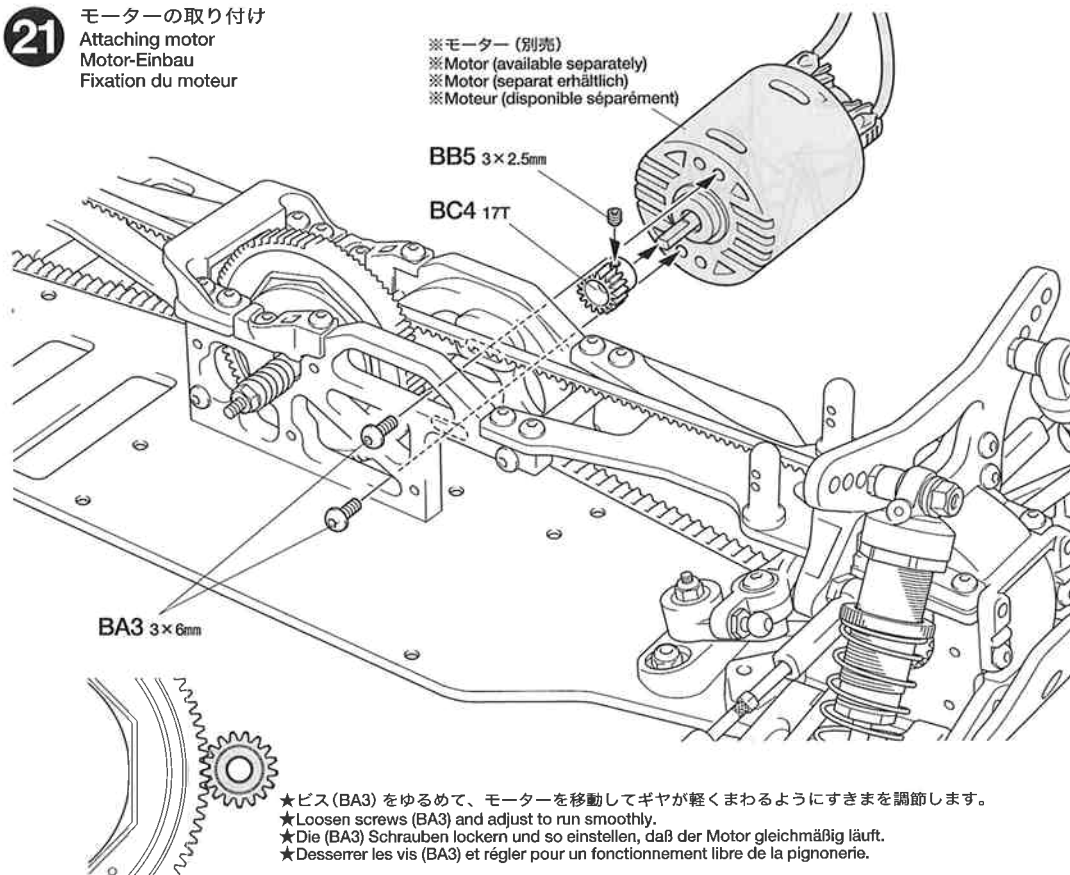

※モーター (別売)
※Motor (available separately)
※Motor (separat erhältlich)
※Moteur (disponible séparément)

22

- BA2 x1 3×10mm六角丸ビス
Screw
Schraube
Vis
- BB3 x1 3×8mm六角丸ビス
Screw
Schraube
Vis
- BC1 x1 2.6×10mmキャップスクリュー
Cap screw
Zylinderkopfschraube
Vis à tête cylindrique
- BC6 x1 5mmビローボールナット
Ball connector nut
Kugelpopf-Mutter
Ecrou-connecteur à rotule

- BT1 x2 サーボセイバースプリング (小)
Servo saver spring (small)
Servo-Saver-Feder (klein)
Ressort de sauve-servo (petit)
- BT2 x1 サーボセイバースプリング (大)
Servo saver spring (large)
Servo-Saver-Feder (groß)
Ressort de sauve-servo (grand)

Checking R/C equipment

- ① Install batteries.
- ② Extend antenna.
- ③ Loosen and extend.
- ④ Connect charged battery.
- ⑤ Switch on.
- ⑥ Switch on.
- ⑦ Trims in neutral.
- ⑧ Steering wheel in neutral.
- ⑨ Servo in neutral position.

Überprüfen der RC-Anlage

- ① Batterien einlegen.
- ② Antenne ausziehen.
- ③ Aufwickeln und langziehen.
- ④ Voll aufgeladenen Akku verbinden.
- ⑤ Schalter ein.
- ⑥ Schalter ein.
- ⑦ Trimmhebel neutral stellen.
- ⑧ Lenkrad neutral stellen.
- ⑨ Dies ist die Neutralstellung des Servos.

Vérification de l'équipement R/C

- ① Mettre en place les piles.
- ② Déployer l'antenne.
- ③ Dérouler et déployer le fil.
- ④ Charger complètement la batterie.
- ⑤ Mettre en marche.
- ⑥ Mettre en marche.
- ⑦ Placer les trims au neutre.
- ⑧ Le volant de direction au neutre.
- ⑨ Le servo au neutre.

22

ラジオコントロールメカのチェック
Checking R/C equipment
Überprüfen der RC-Anlage
Vérification de l'équipement R/C

★番号の順にチェックし、必ずサーボのニュートラルを確認して組み立ててください。
★Make sure the servo is in neutral prior to assembly.
★Servo vor dem Einbau in neutrale Stellung bringen.
★S'assurer que le servo est au neutre avant assemblage.

※ご使用のプロボセット付属の取扱説明書をよく読んでからお使いください。
※Refer to the manual included with R/C unit.
※Die bei der RC-Anlage enthaltene Anleitung beachten.
※Se référer au manual inclus avec l'équipement R/C.

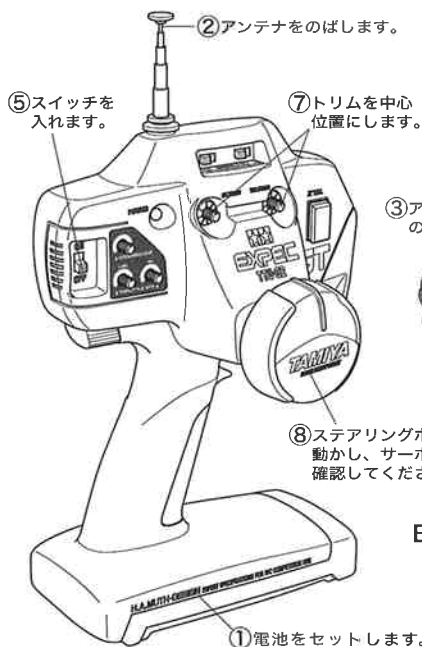

★使用するサーボに合わせて取り付けます。
★Match part with servo.
★Den zum Servo passenden Sockel aussuchen.
★Utiliser une pièce adaptée au servo.

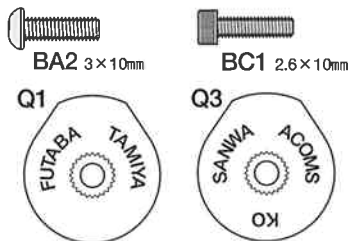

※ステアリングサーボ
※Steering servo
※Lenkservo
※Servo de direction

⑨ステアリングホイールが中立位置のとき、とまっている場所がサーボのニュートラル位置です。

★切りとります。
★Cut away.
★Abschneiden.
★Couper.

★サーボがニュートラルで図のようにとりつけます。
★Attach as shown with servo in neutral.
★Wie angegeben Servo in Neutralstellung bringen.
★Monter comme indiqué avec le servo au neutre.

23

- BA3 × 2 3×6mm六角丸ビス
Screw
Schraube
Vis
- BB4 × 4 3×8mm六角皿ビス
Screw
Schraube
Vis
- BH4 × 2 3mmワッシャー
Washer
Beilagscheibe
Rondelle
- BS5 × 2 3×38mmターンバックルシャフト
Turn-buckle shaft
Spann-Achse
Biellette à pas inversés
- BS6 × 1 3×32mmターンバックルシャフト
Turn-buckle shaft
Spann-Achse
Biellette à pas inversés
- BT4 × 4 5mmアジャスター
Adjuster
Einstellstück
Chape à rotule
- BT5 × 2 5mmアジャスター
Adjuster
Einstellstück
Chape à rotule

23 ステアリングサーボの取り付け
Attaching steering servo
Lenkservo-Einbau
Fixation du servo de direction

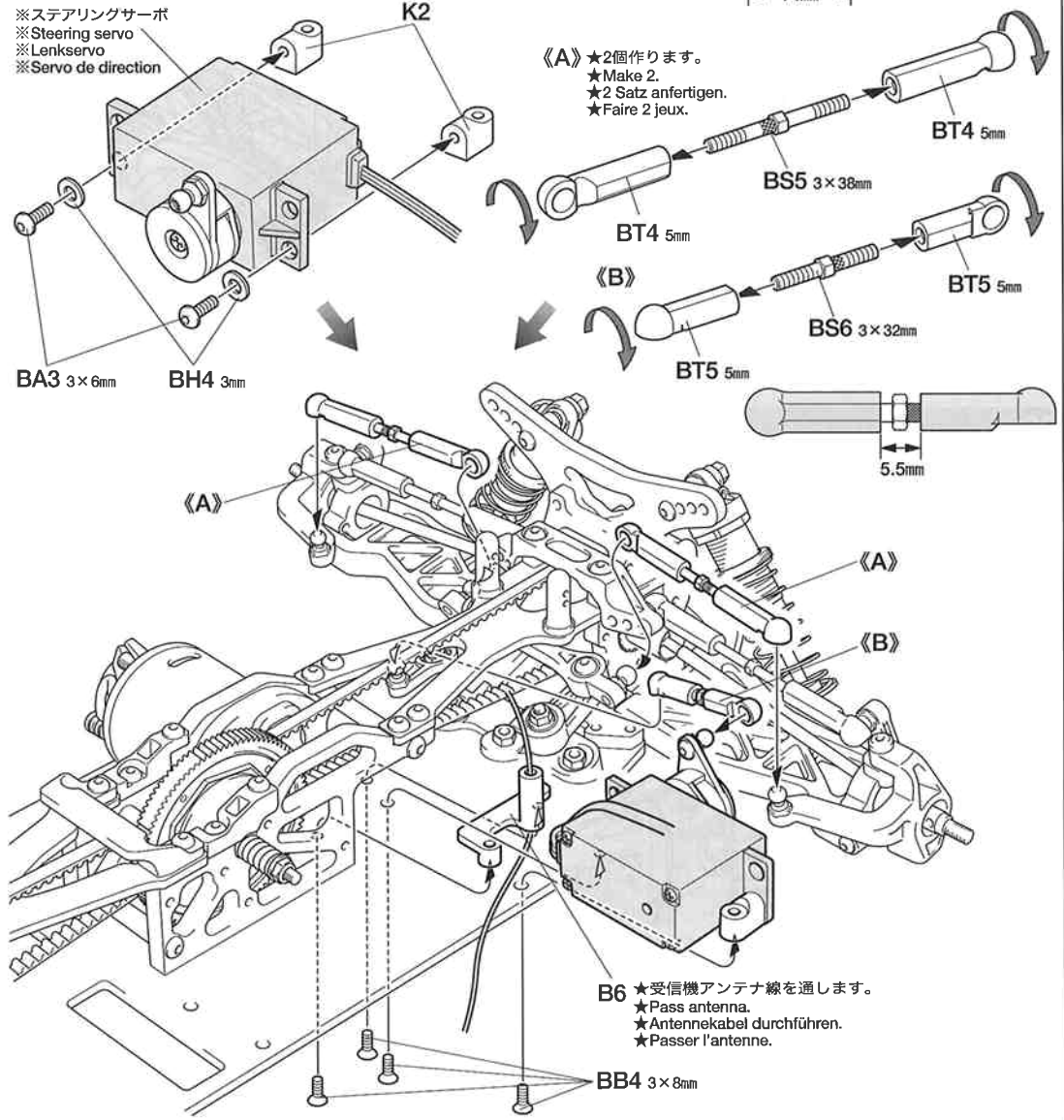

《A》★2個作ります。
★Make 2.
★2 Satz anfertigen.
★Faire 2 jeux.

B6 ★受信機アンテナ線を通します。
★Pass antenna.
★Antennekabel durchführen.
★Passer l'antenne.

24

★RCメカの搭載方法は基本的には自由です。駆動ベルトに配線等が当たらないように注意して取り付けてください。
★Install R/C unit in desired position. Position R/C unit so as not to contact with drive belts.
★Die RC-Einheit an gewünschter Stelle einbauen. Die RC-Einheit so anbringen, dass die Antriebsriemen nicht an ihr streifen.
★Installer l'ensemble R/C dans la position choisie en veillant à ne pas le mettre en contact avec les courroies.

《ドライブベルト》
Drive belt
Antriebsriemen
Courroie

★折り曲げたり、ひねったりしないでください。シンナー、オイルをつけないでください。
★Do not crimp or twist. Do not apply any thinner or oil.
★Nicht knicken oder verdrehen. Nicht mit Verdünnern oder Öl in Berührung bringen.
★Ne pas plier ou vriller. Ne pas appliquer de diluant ou lubrifiant.

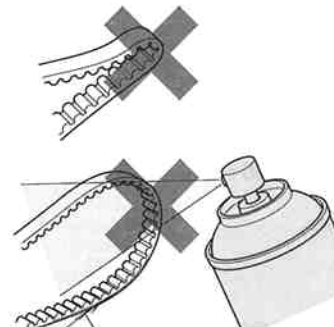

★ベルトの心線が出てきたらハサミでいねいに切り取ってください。また、山がすりへったり、のびてしまったら、新しい物と交換してください。
★If drive belt becomes frayed, cut off excess fiber with scissors. When worn out or overstretched, replace drive belt.
★Falls der Antriebsriemen aufranst, Überstand mit der Schere abschneiden. Den Antriebsriemen ersetzen, wenn er verschlissen oder überdehnt ist.
★Si la courroie s'effiloche, découper les fibres avec des ciseaux. Si elle est usée ou détendue, la remplacer.

24 RCメカの取り付け
Attaching R/C unit
Einbau der RC-Einheit
Installation de l'ensemble R/C

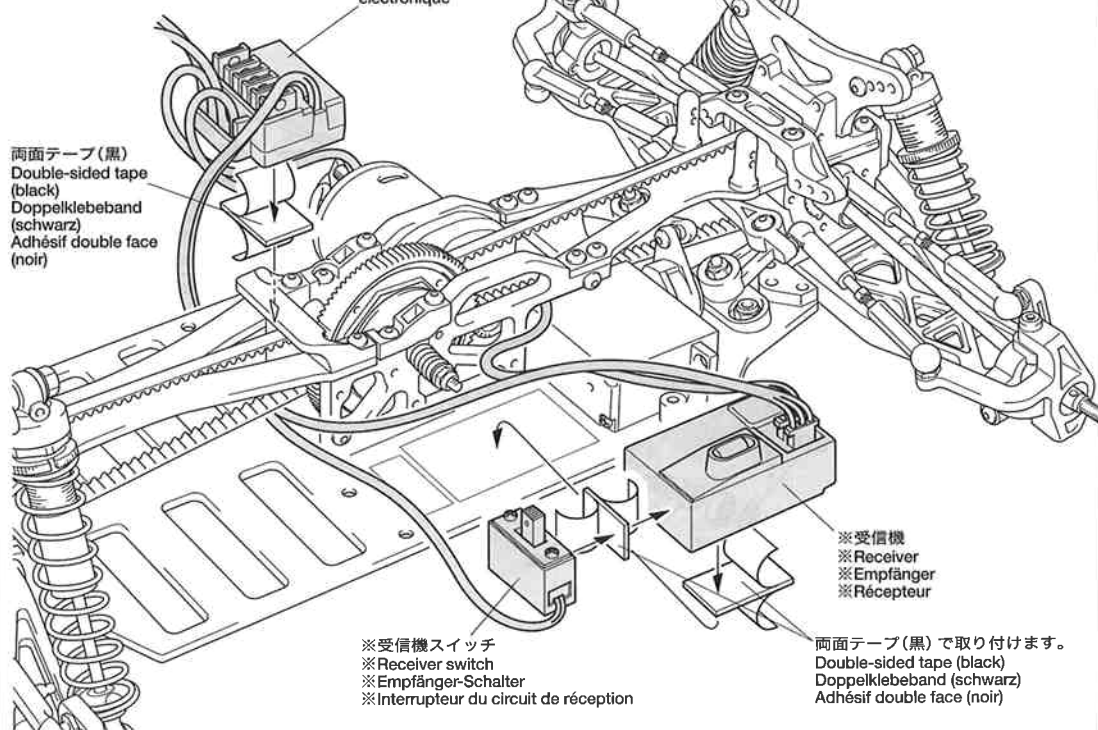

両面テープ (黒)
Double-sided tape (black)
Doppelklebeband (schwarz)
Adhésif double face (noir)

※受信機スイッチ
※Receiver switch
※Empfänger-Schalter
※Interrupteur du circuit de réception

※受信機
※Receiver
※Empfänger
※Récepteur

両面テープ (黒) で取り付けます。
Double-sided tape (black)
Doppelklebeband (schwarz)
Adhésif double face (noir)

25

BT6 × 1
アンテナキャップ
Antenna cap
Antennenkappe
Capuchon d'antenne

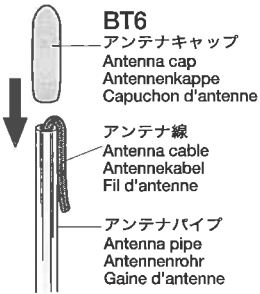

25

アンテナパイプの取り付け
Antenna pipe
Antennenrohr
Gaine d'antenne

★受信機アンテナ線を通します。
★Pass antenna.
★Antennekabel durchführen.
★Passer l'antenne.

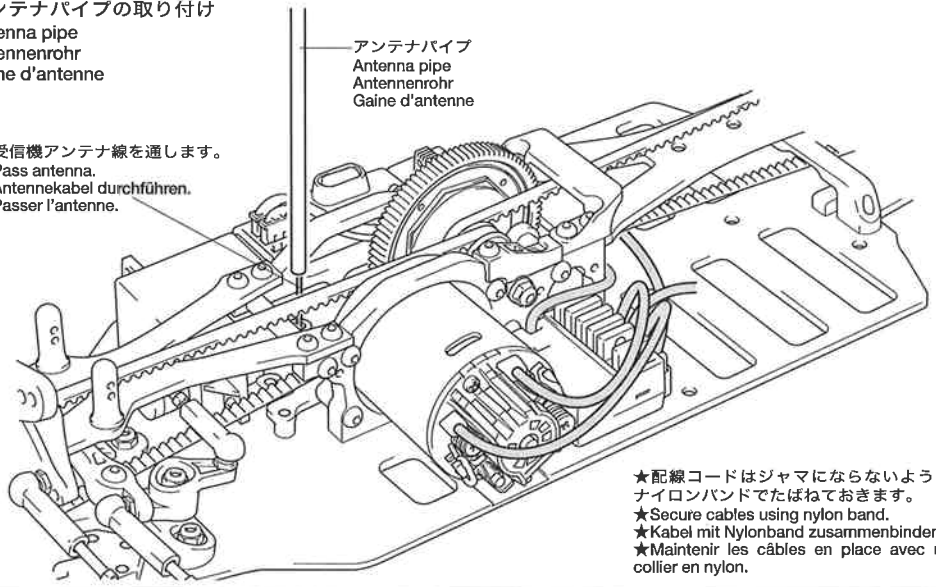

★配線コードはジャマにならないように
ナイロンバンドでたばねておきます。
★Secure cables using nylon band.
★Kabel mit Nylonband zusammenbinden.
★Maintenir les câbles en place avec un
collier en nylon.

26

★タイヤとホイールの間に瞬間接着剤を
ながし込んで接着します。
★Apply instant cement.
★Sekundenkleber auftragen.
★Appliquer de la colle rapide
(cyanoacrylate).



★タイヤを接着する前には必ずゴムタイ
ヤ接着プライマー(OP.417)、中性洗剤で
油分をおとしてください。タイヤとホイ
ールがしっかりと接着できます。
★Wipe tire surface with detergent or
53417 Rubber Tire Application Primer.
★Die Reifenoberfläche mit Spülmittel oder
mit 53417 Grundierung für Gummireifen-
Applikationen abwaschen.
★Nettoyer les pneus avec un détergent ou
53417 Rubber Tire Application Primer.

26

ホイールの組み立て
Wheel assembly
Zusammenbau des Rades
Montage des roues

★フロント、リア各2個作ります。
★Make 2 each (front and rear).
★Je 2 Satz anfertigen (vorderen und hinteren).
★Faire 2 jeux de chaque (avant et arrière).

★タイヤをホイールのみぞにはめます。
★Fit into grooves.
★Reifen richtig in die Felgen eindrücken.
★Insérer dans les rainures.

《フロント》
Front
Vorne
Avant

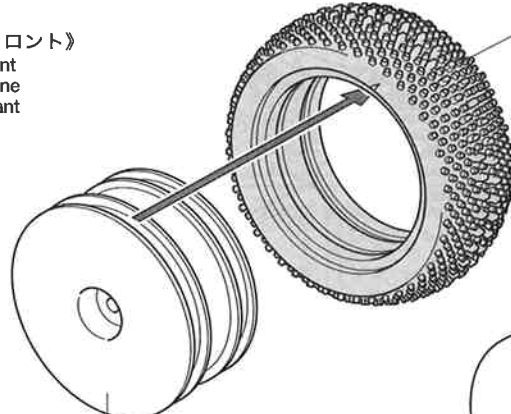

フロントホイール(細)
Front wheel (narrow)
Vorderrad (schmal)
Roue avant (étroit)

《リア》
Rear
Hinten
Arrière

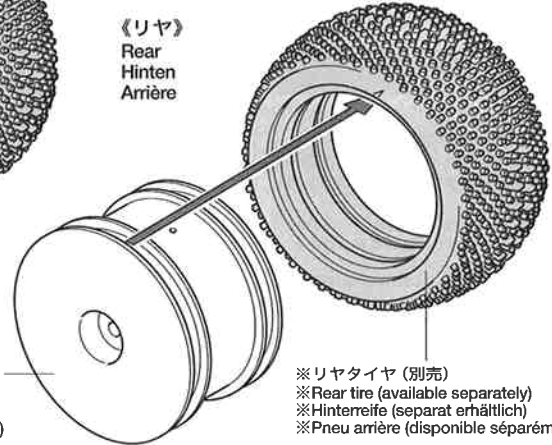

リアホイール(太)
Rear wheel (wide)
Hinterrad (breit)
Roue arrière (large)

※フロントタイヤ(別売)
※Front tire (available separately)
※Vordereifen (separat erhältlich)
※Pneu avant (disponible séparément)

※リアタイヤ(別売)
※Rear tire (available separately)
※Hinterradreife (separat erhältlich)
※Pneu arrière (disponible séparément)

27

- 2×9.8mmシャフト
Shaft
Achse
Axe
- BB6 × 2
- BD3 4mmフランジロックナット
× 2
Flange lock nut
Sicherungsmutter
Ecrou nylost à flasque
- BE2 1050ベアリング
× 2
Ball bearing
Kugellager
Roulement à billes
- BH1 5×4mmスペーサー
× 2
Spacer
Distanzring
Entretoise
- BP3 リヤアクスルワッシャー
× 2
Rear axle washer
Hintere Beilagscheibe der
Achse
Rondelle d'axe arrière

27

リアホイールの取り付け
Attaching rear wheels
Einbau der Hinterräder
Fixation des roues arrière

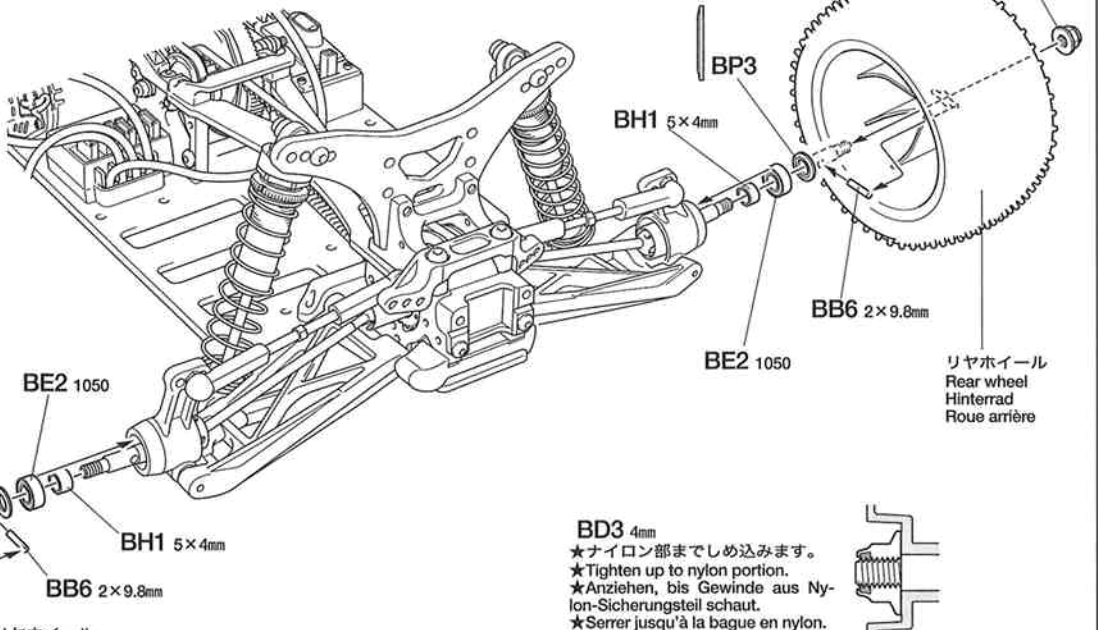

★向きに注意してください。
★Note direction.
★Auf die Richtung achten.
★Noter le sens.

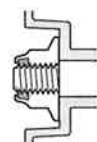

BD3 4mm
★ナイロン部までしめ込みます。
★Tighten up to nylon portion.
★Anziehen, bis Gewinde aus Nylon-Sicherungssteil schaut.
★Serrer jusqu'à la bague en nylon.





28

-  2×9.8mmシャフト
Shaft
Achse
Axe
-  六角ハブ
Hex hub
Sechskant-Nabe
Entrainement hexagonal
-  4mmフランジロックナット
Flange lock nut
Sicherungsmutter
Ecrou nylstop à flasque



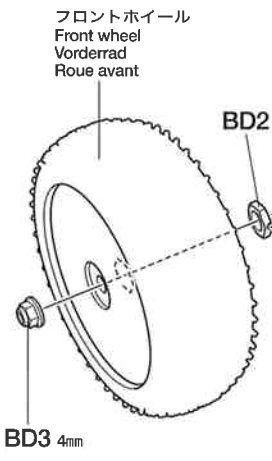
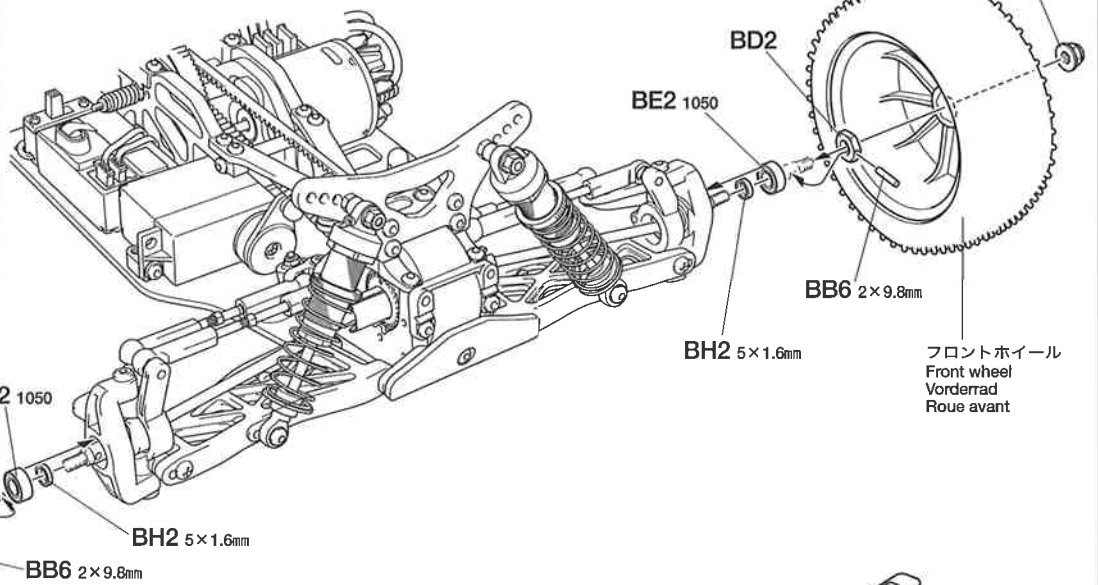

28

フロントホイールの取り付け
Attaching front wheels
Einbau der Vorderräder
Fixation des roues avant



-  1050ベアリング
Ball bearing
Kugellager
Roulement à billes
-  5×1.6mmスパーサー
Spacer
Distanzring
Entretoise

29

-  3×8mm六角丸ビス
Screw
Schraube
Vis
-  3×8mm六角皿ビス
Screw
Schraube
Vis
-  バッテリーポスト
Battery post
Pfosten des Batterie-Deckels
Colonne d'accus
-  6mmスナップピン
Snap pin
Federstift
Epingle métallique

29

走行用バッテリーの搭載
Installing battery
Einlegen des Fahrakkus
Mise en place du pack de propulsion

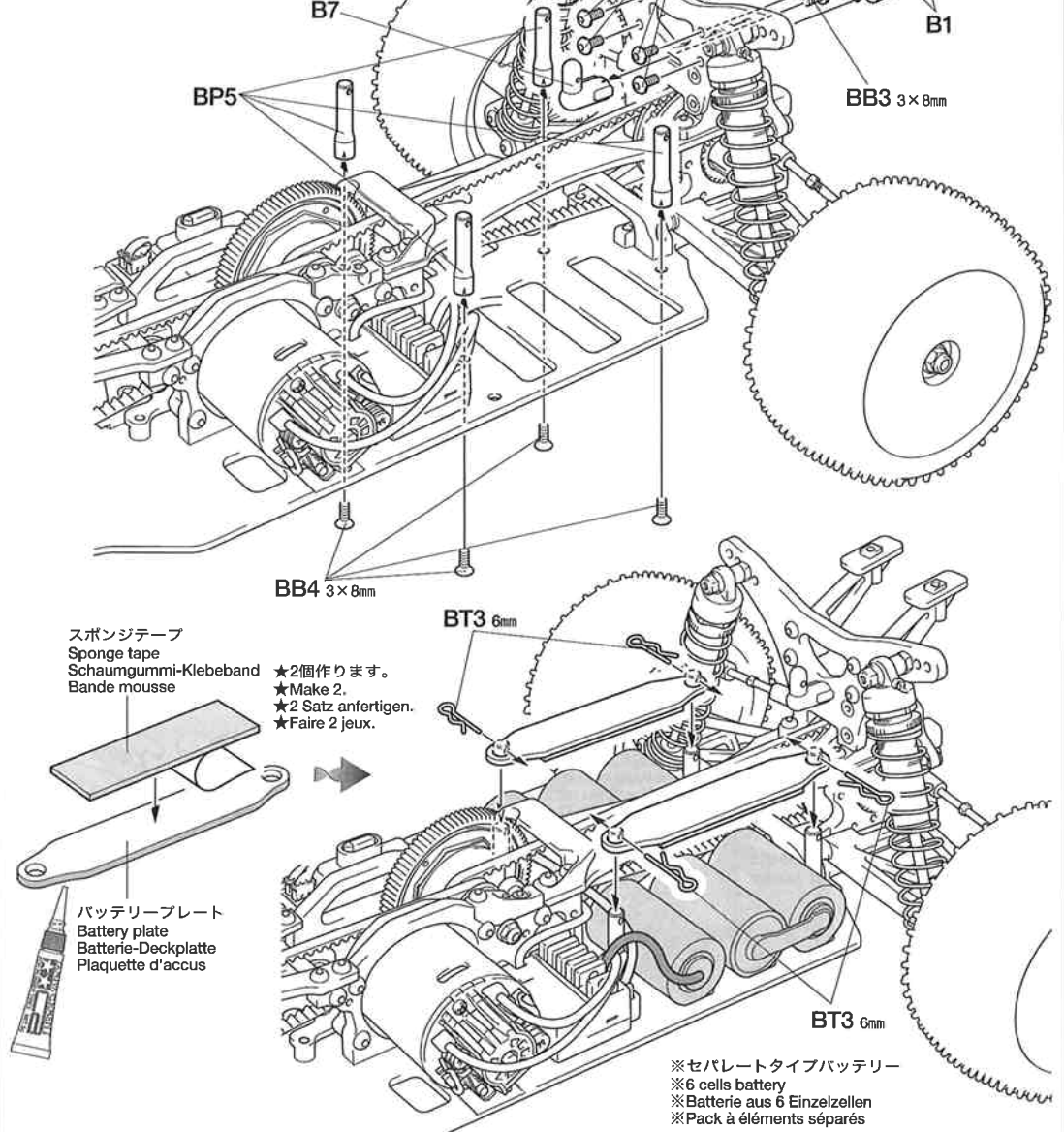

スポンジテープ
Sponge tape
Schaumgummi-Klebeband
Bande mousse

★2個作ります。
★Make 2.
★2 Satz anfertigen.
★Faire 2 jeux.

※セバレットタイプバッテリー
※6 cells battery
※Batterie aus 6 Einzelzellen
※Pack à éléments séparés

注意してください。
CAUTION
VORSICHT
PRECAUTIONS

★被服の破れたバッテリーは使用しないでください。ショート危険があります。
★Do not use the battery with damaged battery cell cover. It may cause short circuiting.
★Keinen Akku verwenden, dessen Hülle beschädigt ist. Es könnte Kurzschluss entstehen.
★Ne pas utiliser le pack avec un couvercle endommagé. Il y a un risque de court-circuit.

●バッテリー、モーターへの配線はベルトやギヤ等の可動部分に触れないようにして、確実に行ってください。
●Make sure motor and battery cables are clear of movable parts such as belts and gears.
●Achten Sie darauf, dass Motor- und Akku-Kabel genügend Abstand zu beweglichen Teilen wie Riemen und Getriebe haben.
●S'assurer que le moteur et les câbles sont éloignés des parties en mouvement telles courroies et pignons.

《切り取り》 Trimming Zurichten Découpe

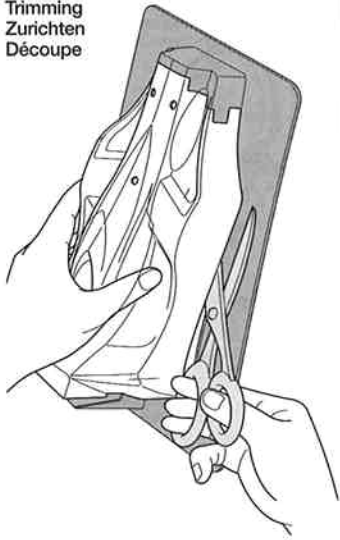

★ハサミやカッターナイフで切りとります。切り口の角はケガをしないように丸めておきましょう。
★Cut off using scissors or a modeling knife.
★Mit Messer oder Schere abschneiden.
★Découper en utilisant des ciseaux ou un cutter.

《塗装する前に》

★塗装前に中性洗剤で油気をおとします。水洗いをし洗剤分を洗い流して乾かしてください。

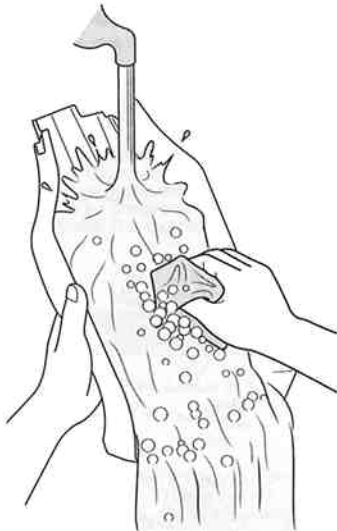

Preparing body for painting

★Wash the body thoroughly with detergent in order to remove any oil, then rinse well and allow to air dry.

Vorbereitung der Karosserie für bemalung

★Karosserie sorgfältig mit Spülmittel abwaschen, damit Staub und ggf. Öl entfernt sind. Trocknen lassen.

Préparation de la carrosserie pour la mise en peinture

★Nettoyer entièrement la carrosserie avec du détergent, la rincer et laisser sécher.

PAINTING

● ボディ、ウイング、アンダーカバーの塗装にはポリカーボネート用塗料をお使いください。

● Paint body, wing and bottom cover using polycarbonate paints.

● Lackieren Sie die Karosserie, den Flügel und die Unterboden-Abdeckung mit Polykarbonat-Farben.

● Peindre la carrosserie, l'aileron et le carénage inférieur avec des peintures polycarbonate.

ボディの切り取りと塗装 Trimming and painting body Zuschneiden und Lackieren der Karosserie Découpe et peinture de la carrosserie

● 塗装、マーキングはお好きなカラーで自由に行ってください。
Paint body wing and attach stickers as you like.
Den Karosserie lackieren und mit Aufklebern nach Belieben versehen.
Peindre la carrosserie et apposer les autocollants à son gré.

★6mm穴をあけます。
★Make 6mm hole.
★6mm Loch machen.
★Percer un trou de 6mm.

★切りとります。
★Cut away.
★Abschneiden.
★Couper.

★3mm穴をあけます。
★Make 3mm hole.
★3mm Loch machen.
★Percer un trou de 3mm.

ウイング
Wing
Spoiler
Aileron

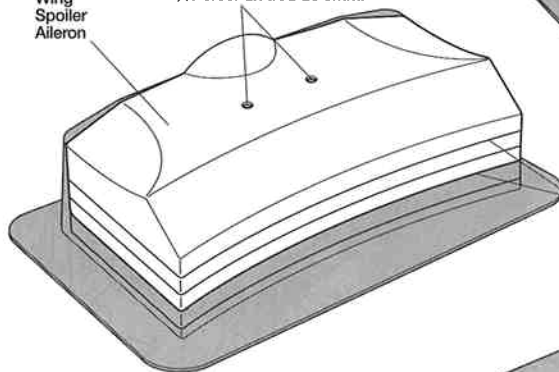

アンダーカバー
Bottom cover
Unterboden-Abdeckung
Carénage inférieur

★3mm穴をあけます。
★Make 3mm hole.
★3mm Loch machen.
★Percer un trou de 3mm.

《塗装の仕方》

How to paint
Lackier-Anweisung
Comment peindre

- ① ★切り取ったボディは内側からポリカーボネート塗料で塗装します。
★Paint from inside using polycarbonate paints.
★Von innen mit Lexan-Farben lackieren.
★Peindre de l'intérieur avec des peintures pour polycarbonate.

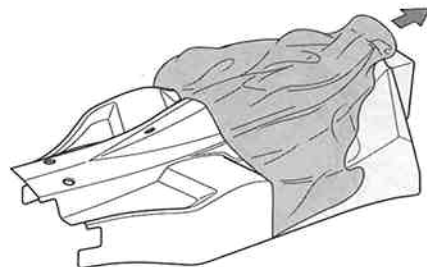

- ③ ★ウイングは先に保護フィルムを剥がしてから塗装します。
★Remove protective coating before painting wing.
★Vor Lackieren des Spoilers Schutzfolie abziehen.
★Enlever le film protecteur avant de peindre l'aileron.

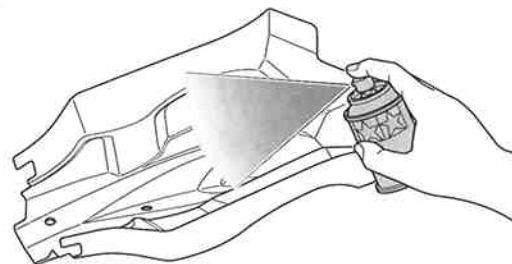

- ② ★塗装が乾いたら表面の保護フィルムを剥がしてからマークを貼ります。
★After paint has cured, remove protective coating prior to adding stickers.
★Nach Trocknen der Farbe vor Anbringen der Aufkleber Schutzfolie abziehen.
★Après séchage de la peinture, enlever le film protecteur avant d'apposer des stickers.

★この面が塗装面。
★Paint this side.
★Diese Seite lackieren.
★Peindre ce côté.

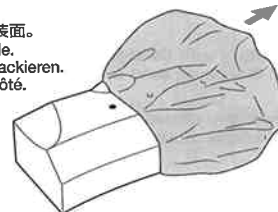

31

3×6mm六角皿ビス
Screw
Schraube
Vis
BA4 ×2

3mmロックナット
Lock nut
Sicherungsmutter
Ecrou nylostop
BD4 ×2

32

3×8mm六角皿ビス
Screw
Schraube
Vis
BB4 ×2

《マークのはりかた》

①できるだけ余白を残さずに、印刷された部分を切り抜いて下さい。番号のついたマークは切りとってしまうとまちがえやすいので貼る順に切りとって下さい。

②裏紙の端の部分を少し切りとり指定された場所にはりあわせて下さい。裏紙をつけたまま位置をあわせて下さい。

③少しずつ裏紙をはがしながら場所がずれたり、マークの中に気泡が残ったりしないように注意しながら貼ってゆきます。

裏紙を一度に全部はがしてはることは、しわができたり気泡が残ったりする原因となります。

STICKERS

① Cut stickers along colored edge so the transparent film is removed.

② Peel off the end of lining a little and put the sticker in position on the body.

③ Then, remove the lining slowly. In so doing, be careful that the sticker does not move out of position on the body.

If the lining is completely removed in advance, the sticker may become wrinkled or contain unwanted air bubbles.

STICKER

① Die Sticker an den bunten Kanten so ausschneiden, daß der transparente Film weg ist.

② An einer Kante die Unterlage etwas abziehen und Sticker richtig auf die Karosserie legen.

③ Dann die Unterlage langsam ganz abziehen, darauf achten, daß sich der Sticker nicht verschiebt und daß keine Luft unter den Sticker kommt - sonst gibt es Luftblasen.

Wenn die Unterlage vorher komplett entfernt wird, kann der Sticker zusammenkleben.

MOTIFS ADHESIFS

① Découper chaque motif au plus près de ses contours pour éliminer le film transparent.

② Soulever le papier de protection à l'une des extrémités et positionner le motif sur la carrosserie.

③ Retirer lentement le papier de protection en veillant à ce que le motif ne se déplace pas sur la carrosserie.

En retirant entièrement à l'avance le papier de protection, le film risque de former des plis ou de retenir des bulles d'air indésirables.

《予備パーツ》

Spare parts
Ersatzteile
Pièces détachées

★組み立てで余ったスペーサーやワッシャー等の部品は車高調整や部品のガタ取りなどのセッティングや予備パーツとしてご利用ください。

★Use extra spacers and washers to adjust ground clearance and for maintenance or use as spare parts.

★Die zusätzlichen Distanzstücke und Beilagscheiben zur Einstellung der Bodenfrenheit und zur Wartung oder als Ersatzteile verwenden.

★Utiliser des entretoises et rondelles supplémentaires pour régler la garde au sol ou les conserver comme pièces détachées pour la maintenance.

31

アンダーカバーの取り付け
Attaching bottom cover
Anbringen der Unterboden-Abdeckung
Fixation du carénage inférieur

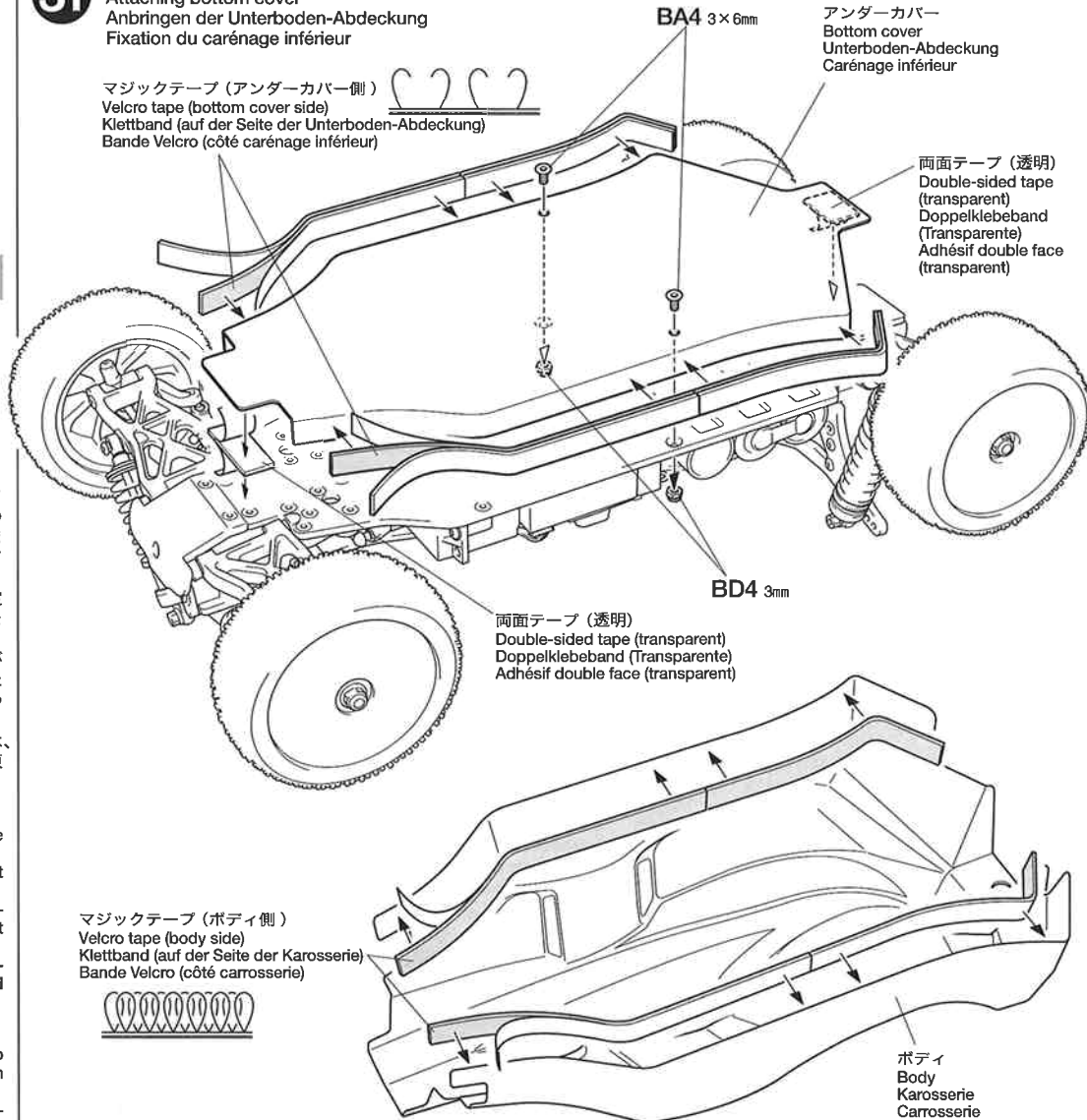

32

ウイングの取り付け
Attaching wing
Spoiler-Einbau
Fixation de l'aileron

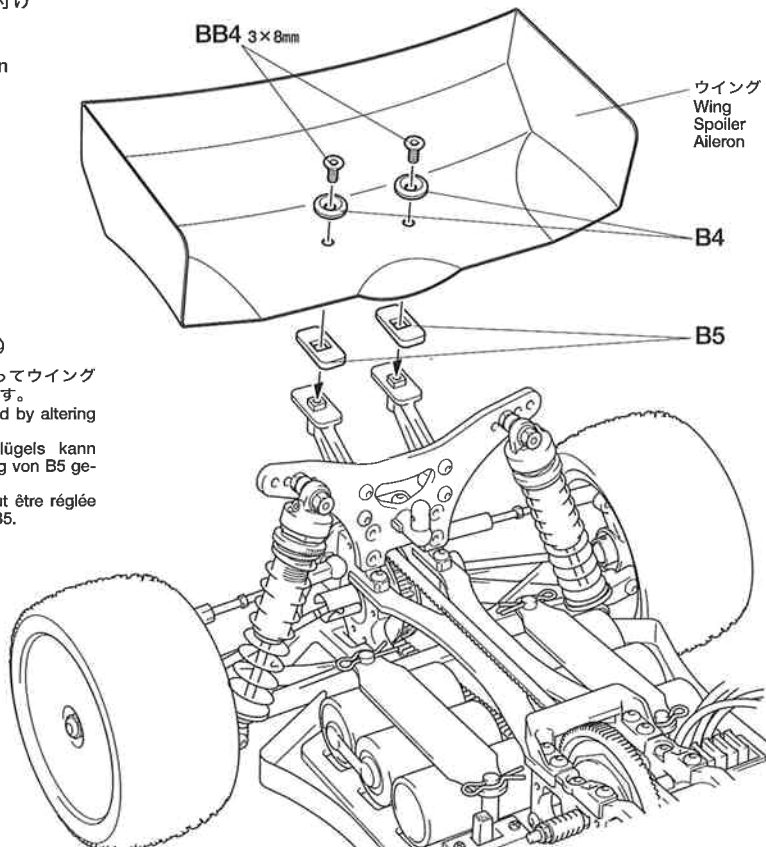

★B5の取り付け向きによってウイングの角度を変えることができます。

★Wing angle can be adjusted by altering direction of B5.

★Der Anstellwinkel des Flügels kann durch andere Einbau-Richtung von B5 geändert werden.

★L'incidence de l'aileron peut être réglée en changeant la direction de B5.



6mm スナップピン
Snap pin
Federstift
Épingle métallique

BT3 ×3

《スナップピンの折り曲げ》

Modifying snap pins
Abänderung des Federstiftes
Modification de l'épingle métallique

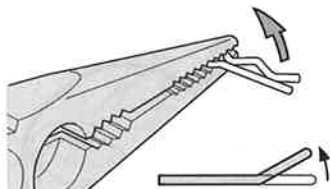

★ボディ取り外しに便利なようにスナップピン (3個) を折り曲げます。
★To make attaching / detaching easier, bend snap pin as shown. (3pcs)
★Um Befestigen / Abziehen einfacher zu machen, die Federklammern (3 Stück) wie abgebildet biegen.
★Pour faciliter la fixation/dépose, plier l'épingle comme montré. (3 pcs)

TAMIYA COLOR

ポリカーボネートスプレー(ミニ)

クリアーボディ用スプレー塗料です。軽く仕上がり、衝突などにははがれにくいのが特徴。ピン入り塗料の上に重ね塗りができます。

●タミヤのホームページには豊富な情報が満載です。ぜひご覧ください。タミヤインターネットホームページアドレス

www.tamiya.com

ボディの取り付け
Attaching body
Aufsetzen der Karosserie
Fixation de la carrosserie

※ボディからとび出たボディマウントは好みに応じて切り取ります。
※Cut off excess portion of body mounts while adjusting body as you like.
※Die überstehenden Stücke der Karosseriehalter beim Einrichten einer Karosserie nach Belieben abschneiden.
※Couper la partie des supports en excès après avoir adapté la carrosserie sur le châssis.

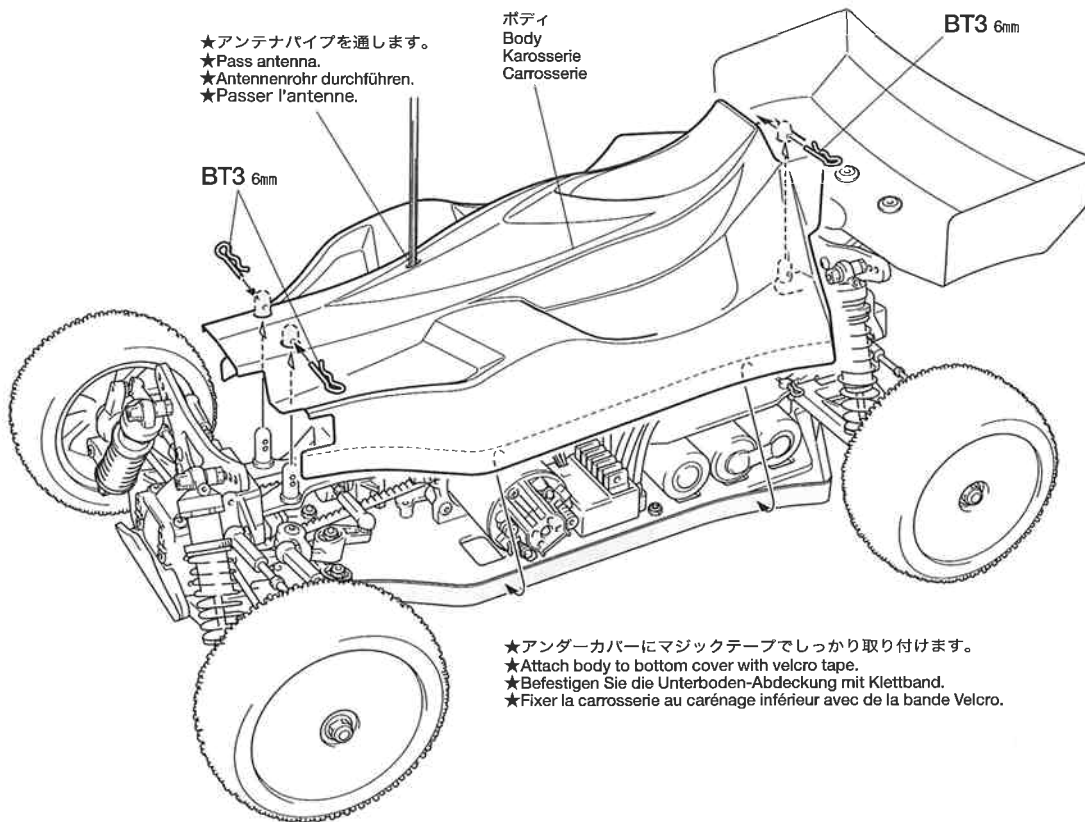

★アンダーカバーにマジックテープでしっかり取り付けます。
★Attach body to bottom cover with velcro tape.
★Befestigen Sie die Unterboden-Abdeckung mit Klettband.
★Fixer la carrosserie au carénage inférieur avec de la bande Velcro.

★連続走行はモーター、シャーシを傷めます。バッテリー1本分走行させたら、モーターを休ませ、各部の点検チェックをしましょう。
★Avoid continuous running. Allow the motor to cool and check the chassis after running for each battery's duration.
★Vermeiden Sie fortwährende Fahrten. Geben Sie dem Motor Zeit zum Abkühlen und überprüfen Sie das Chassis nach jeder Akku-Laufzeit.
★Éviter de rouler continuellement. Laissez le moteur refroidir et vérifiez le châssis après chaque pack consommé.

Setting-up

シャーシのセッティング

RCカーはドライバーの操縦の仕方や路面コンディションなどの様々な条件によって、その特性が変わってきます。自分のもっともコントロールしやすいマシンに仕上げていくのがセッティング。組み立て図中に示した各部の寸法やダンパーの調整を基本に、セッティングを進めてください。

SETTING-UP THE MODEL

To greatly enhance the overall performance of your car, it is necessary to tune the vehicle to the track (and its surface conditions) on which you will be racing. Make adjustments referring to the instruction manual, keeping in mind that "balance" is the key word.

ANPASSUNG DES MODELLS

Um die allgemeine Leistung Ihres Wagens stark zu verbessern, ist es notwendig, das Fahrzeug auf den Untergrund (und die Oberflächenstruktur), auf dem Sie Rennen fahren wollen, abzustimmen. Für die Veränderungen beziehen Sie sich bitte auf die Gebrauchsanweisung, und denken Sie daran, daß "Balance" das Schlüsselwort ist.

REGLAGE DU MODELE

Pour améliorer les performances générales de votre voiture il est impératif de l'adapter aux conditions du terrain où auront lieu les évolutions. Effectuer les réglages en vous référant au manuel d'instructions en ayant en permanence à l'esprit que "l'équilibre" est l'idée directrice.

●タイヤを選ぶ

セッティングの第一段階は路面にあったタイヤを選ぶことです。キットにはタイヤが付属していませんので走行路面にあわせてタイヤを別に購入してください。同じタイヤでもインナー spons ジ、モールドインナーの硬さを変えることによってセッティングの幅が広がります。

●TIRES

Tires have a great influence on the performance of the car. Select the right tires (separately available) for the track you are racing on. Settings can be made by choosing different inner sponge or tire insert.

●REIFEN

Reifen beeinflussen die Leistung des Autos ganz wesentlich. Wählen sie die (getrennt erhältlichen) Reifen nach der geplanten Rennstrecke aus. Einstellungen können auch durch Wahl unterschiedlicher Schaumgummi-Reifeneinlagen vorgenommen werden.

●PNEUS

Les pneus influent considérablement sur les performances de la voiture. Choisir les pneus appropriés (disponibles séparément) à la piste. Des ajustages sont possibles avec différents types de garnitures mousse ou inserts.

●ギヤ比

搭載するモーター、コースレイアウト等に合わせて、ピニオンギヤの歯数 (ギヤ比) をセッティングしてください。

●GEAR RATIO

Choose gear ratio according to the motor used or running surface condition.

●GETRIEBEÜBERSETZUNG

Wählen Sie die Getriebeübersetzung entsprechend dem eingesetzten Motor und dem Fahrbahnbelag.

●RAPPORT DE PIGNONNERIE

Choisir le rapport de pignonnnerie en fonction du moteur ou du type de piste.

計算式
Formula

★リヤ基準

★Rear standard

$$\left(\frac{\text{スーパーギヤ歯数 (96T)}}{\text{Spur gear teeth}} \times 2.25 \right) : 1$$

$$\left(\frac{\text{ピニオンギヤ歯数}}{\text{Pinion gear teeth}} \right) : 1$$

キット付属ピニオン・スーパーギヤ
Kit-supplied pinion and spur gear

17T · 96T

ギヤ比
Gear ratio

12.7 : 1

★ピニオンギヤは市販の48ピッチギヤを使用してください。
★Use 48 pitch pinion gear.

Setting-up

●ベルトのたるみ調整

ベルトがたるみ、歯とびするようでしたらバルクヘッドに挟んだボールデフのK1 (ベルトテンションアジャスター)の取り付け位置 (△印位置) を外側にずらして調整してください。左右同じように調整してください。

●ADJUSTING DRIVE BEIT TENSION

To tighten drive belt, adjust position of K1 (Belt tension adjuster) by moving triangular mark in direction shown. Make sure to adjust both sides in the same way.

●EINSTELLUNG DER SPANNUNG DES ANTRIEBSRIEMENS
Um den Antriebsriemen zu spannen, die Position von K1 einstellen, so dass sich die dreieckige Markierung in die angegebene Richtung bewegt. Darauf achten, dass beide Seiten in gleicher Weise eingestellt sind.

●RÉGLAGE DE LA TENSION DE LA COURROIE

Pour tendre la courroie, modifier la position de K1 en déplaçant la marque triangulaire dans la direction indiquée. Veiller à régler les deux côtés de la même manière.

《フロント》

Front
Vorne
Avant

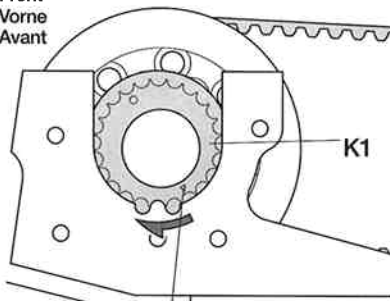

△印位置
Triangular mark
Dreieckige Markierung
Marque triangulaire

《リヤ》
Rear
Hinten
Arrière

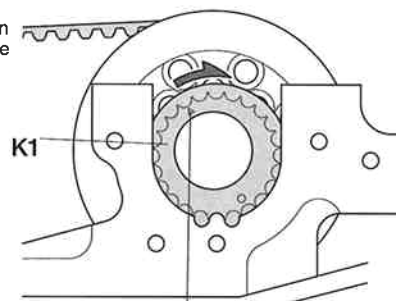

△印位置
Triangular mark
Dreieckige Markierung
Marque triangulaire

●スリッパークラッチ

スリッパークラッチは、ジャンプ後の着地やフル加速時など、路面から伝わる大きな力を内部のプレッシャープレートを通して吸収し駆動系の破損を防ぎます。基準位置からナットをゆるめるとスリッパークラッチがすべりやすいセッティングとなります。スリッパークラッチがすべっている状態で走行を続けると過熱によりスパーギヤが溶けることがありますので避けてください。また、基準位置からナットをねじ込みすぎるとショックを吸収できずにギヤ、ベルト、プーリーが破損します。走行条件に合わせて調整してください。

●SLIPPER CLUTCH

Slipper clutch with pressure plate protects transmission from impacts while jumping or accelerating. Loosen nut from standard position to loosen clutch. Running with an overly loose clutch may build up heat and shorten life of spur gear. Over tightening the nut may lock clutch and increase risk of damaging gears, belt and pulley. Adjust according to the running condition.

●RUTSCHSCHEIBE

Die Rutschkupplung mit ihrer Druckplatte schützt den Antriebsstrang bei Sprüngen oder beim Beschleunigen vor Stößen. Lockern Sie die Mutter etwas aus der Standard-Position um die Kupplung weicher einzustellen. Fahren mit zu weicher Kupplung kann zu Hitzeentwicklung führen und die Lebensdauer des Antriebszahnrad verringern. Zu fest angezogene Mutter kann die Kupplung blockieren und die Gefahr von Schäden an Zahnradern, Riemen und Riemenscheibe erhöhen. Nehmen Sie die Einstellung entsprechend den Fahrbedingungen vor.

●RONDELLE DE SLIPPER

L'embrayage à slipper avec plaquette de pression protège la transmission des chocs lors de sauts ou d'accélération. Desserrer l'écrou à partir de la position standard pour assouplir l'embrayage. Rouler avec un embrayage trop souple peut causer une surchauffe et raccourcir la durée de vie de la pignonerie. Trop serrer l'écrou peut bloquer l'embrayage et accroître le risque d'endommagement des pignons, de la courroie et de la poulie. Régler en fonction des conditions de course.

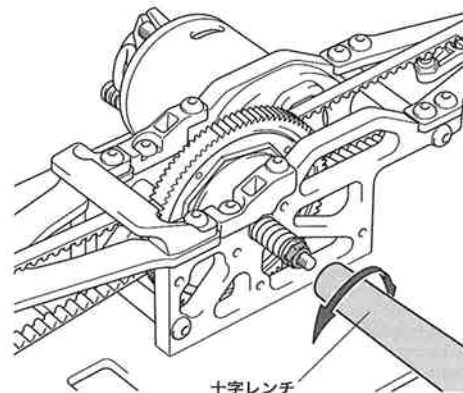

十字レンチ
Box wrench
Steckschlüssel
Clé à tube

●トー角 (トーイン・トーアウト)

トーインをつけた場合、直進性が良くなり、ステアリングの切り始めの反応がおだやかになります。トーアウトにした場合は、逆にステアリングの反応がシャープになります。ただし、どちらもつけすぎると抵抗になってスピードを低下させたり、アンダーステアやオーバーステアが強くなって操縦しにくいステアリング特性になってしまいます。このシャーシでは、ほんのわずかなトーアウトをつけておくのが良いでしょう。

●TOE-IN AND TOE-OUT

Adjusting the car to toe-in a little, by pointing the wheels inwards, provides the car with good straight running and moderate steering. Toe-out, which points the wheels outwards, gives sharp steering response. Begin with a little toe-out and work from there.

●VORSPUR UND NACHSPUR

Geringfügige Einstellung der Räder nach innen sorgt für guten Geradeauslauf und gemäßigte Lenkeigenschaften. Bei der Nachspur (Räder zeigen leicht nach außen) zeigt sich eine scharfe und harte Lenkung. Seien Sie vorsichtig, nicht zu übertreiben, fangen Sie mit leichter Nachspur an, und orientieren Sie sich vor dort aus.

●PINCEMENT ET OUVERTURE

On opéra pour un léger pincement (orientation des roues vers l'intérieur) qui assure un meilleur comportement en ligne droite sans trop altérer celui en virage ou une ouverture (orientation des roues vers l'extérieur) qui génère une réponse rapide et précise en courbe. Dans l'une ou l'autre des alternatives, ne pas atteindre des angles trop importants. Commencer le réglage par un léger ouverture et corriger par étapes.

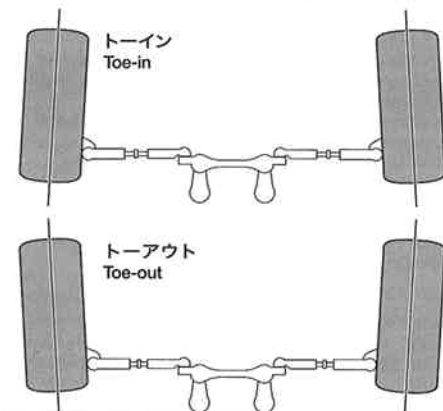

●キャンバー角

コーナリング中のマシンには遠心力が働くため、車体がコーナーの外側に傾きます。このとき、タイヤにキャンバー角をつけることで接地面積を変え、タイヤのグリップ力を増やしたり減らしたりする事ができます。コーナリング中のグリップを増やすにはネガティブキャンバーに、減らすにはポジティブキャンバーにセッティングします。

●CAMBER ANGLE

While taking the corners, the car is forced to go outwards, causing instability. The area of contact on each tire is determined by the camber angle, and therefore the traction of the tires can be made greater or lesser by adjustment of camber angle. To increase traction during cornering, adjust camber angle to negative, and to reduce traction, adjust to positive camber.

●KRÜMMUNGSWINKEL

Bei Durchfahren von Kurven wird das Fahrzeug nach Außen gedrungen, was Instabilität verursacht. Die Kontaktfläche jeden Reifens wird vom Krümmungswinkel bestimmt, und so kann die Bodenhaftung der Reifen durch die Veränderung des Krümmungswinkels erhöht oder verringert werden. Um die Bodenhaftung in Kurven zu erhöhen, verringern Sie den Krümmungswinkel, und vergrößern Sie den Winkel für weniger Haftung.

●ANGLE DE CARROSSAGE

En virage, la voiture a tendance à s'échapper vers l'extérieur causant une instabilité. La surface de contact de chaque pneu est déterminée par l'angle de carrossage. En conséquence, la traction des pneus peut être augmentée ou diminuée en faisant varier l'angle de carrossage. Pour accroître la traction en virage, opter pour une valeur négative et vice versa.

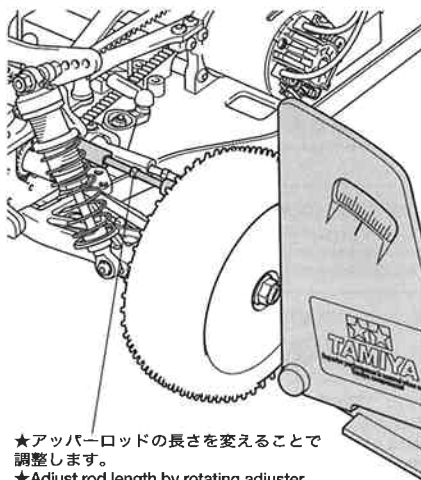

★アッパーロッドの長さを変えることで調整します。
★Adjust rod length by rotating adjuster.

ネガティブキャンバー
Negative camber

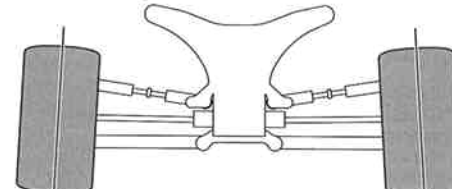

ポジティブキャンバー
Positive camber

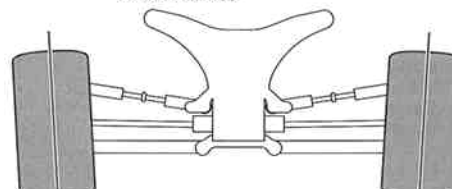

●走らせない時はバッテリーを必ずはずしておきましょう。

SAFETY PRECAUTIONS

Follow the outlined rules for safe radio control operation.

- Avoid running the car in crowded areas and near small children.
- Make sure that no one else is using the same frequency in your running area. Using the same frequency at the same time can cause serious accidents, whether it's driving, flying, or sailing.
- Avoid running in standing water and rain. If R/C unit, motor, or battery get wet, clean and dry thoroughly in a dry shaded area.

R/C OPERATING PROCEDURES

- ① Extend antenna and switch on transmitter.
- ② Switch on receiver.
- ③ Inspect operation using transmitter before running.
- ④ Adjust steering servo and trim so that the model runs straight with transmitter in neutral.
- ⑤ Reverse sequence to shut down after running.
- ⑥ Make sure to disconnect/remove all batteries.
- ⑦ Completely remove sand, mud, dirt etc.
- ⑧ Apply grease to suspension, gears, bearings, etc.
- ⑨ Store the car and batteries separately when not in use.

TIPS ZUR SICHERHEIT

Beachten Sie die folgenden Richtlinien für fehlerfreien Betrieb.

- Vermeiden Sie das Fahren des Autos an überfüllten Plätzen und in der Nähe von kleinen Kindern. Gebrauchen Sie nie die Straße für R/C Rennen.
- Prüfen Sie, daß niemand in der Umgebung dieselbe Frequenz benutzt, denn dadurch können Unfälle entstehen - sowohl beim Fahren, Fliegen oder Segeln.
- Vermeiden Sie das Fahren durch Pfützen und während Regen. Wenn das R/C Fahrzeug, der Motor oder die Batterien naß werden, müssen Sie alles sorgfältig im Trockenen säubern und reinigen.

KONTROLLEN VOR DER FAHRT

- ① Senderantenne ausziehen und Sender einschalten.
- ② Empfänger einschalten.
- ③ Die Funktion vor Abfahrt mit dem Sender überprüfen.
- ④ Richten Sie das Lenkservo durch Einstellung am Gestänge so ein, daß das Modell bei neutraler Sender-Trimmung geradeaus fährt.
- ⑤ Nach dem Fahrbetrieb in umgekehrter Reihenfolge vorgehen.
- ⑥ Die Batterien herausnehmen bzw. abklemmen.
- ⑦ Entfernen Sie Sand, Matsch, Schmutz etc.
- ⑧ Fetten Sie die Aufhängung, Getriebe, Federungen etc. ein.
- ⑨ Bei Nichtgebrauch Auto und Akkus getrennt verwahren.

MESURES DE SECURITE

Veuillez respecter impérativement les règles de sécurité suivantes lors de l'utilisation de votre ensemble R/C.

- Eviter de faire évoluer la voiture à proximité de jeunes enfants ou dans la foule. Ne jamais utiliser sur la voie publique!
- Assurez-vous que personne d'autre n'utilise la même fréquence sur le même terrain que vous. Utiliser la même fréquence en même temps peut être source de sérieux accidents, pendant la conduite, le vol ou la navigation des modèles R/C.
- Ne jamais faire évoluer le modèle sous la pluie ou sur une surface mouillée. Si le moteur, les accus, le récepteur ou les servos prennent l'humidité, les nettoyer avec un chiffon et les laisser sécher.

PROCEDURE DE MISE EN MARCHÉ

- ① Déployer l'antenne et mettre en marche l'émetteur.
- ② Mettre en marche le récepteur.
- ③ Vérifier la bonne marche de votre radiocommande avant de rouler.
- ④ Le trim de direction doit être réglé pour que manche au neutre, le modèle évolue en ligne droite.
- ⑤ Faites les opérations inverses après utilisation de votre ensemble R/C.
- ⑥ Assurez-vous que les batteries soient bien débranchées et sortez-les du modèle.
- ⑦ Enlever sable, poussière, boue etc...
- ⑧ Graisser les pignons, articulations...
- ⑨ Rangez la voiture et les accus séparément.

《RCカーの走らせかた》

★この走らせかたの順番はかならず守ってください。スイッチのON/OFFの順番を間違えると他の電波の混信によってRCカーが暴走する場合があります。



- ① 送信機のアンテナをのぼし、スイッチをONにします。

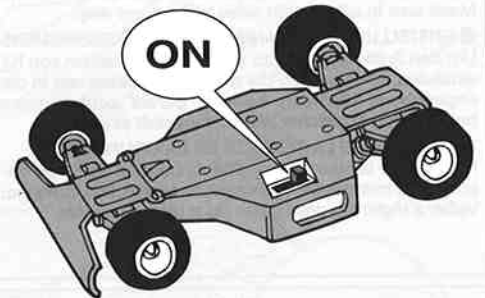

- ② 次にRCカー側のスイッチをONにしてください。



- ③ 走らせる前にRCカーを台の上に乘せ、各部の動きをチェックします。

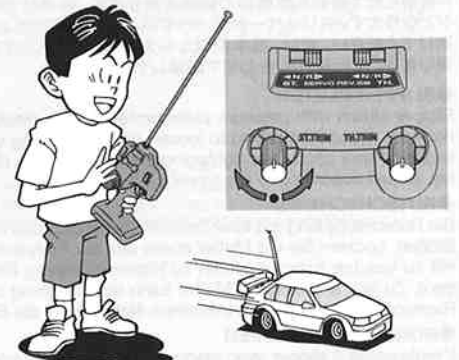

- ④ ステアリングを使わず走らせてみます。まっすぐに走らない場合はステアリングトリムを使って調節してください。

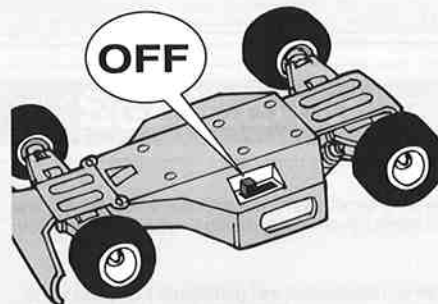

- ⑤ 走行を終わらせる時は、かならず走らせる時の逆の手順でスイッチを切っていきます。

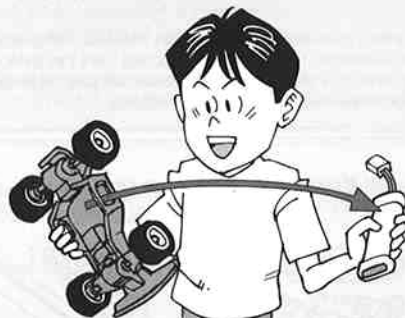
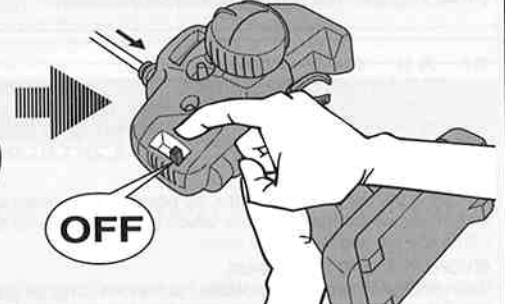

- ⑥ 走らせたあとは、かならずバッテリーをはずしておきましょう。

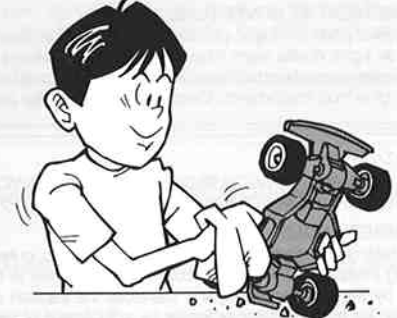

- ⑦ RCカーについた泥や砂、汚れなどはやわらかな布などできれいに拭き取りましょう。



- ⑧ ギヤや軸受け部、サスペンションなどの可動部はグリスをさしておきましょう。



- ⑨ あとかたづけをしっかりとしましょう。その時、バッテリーは別々にしておきます。

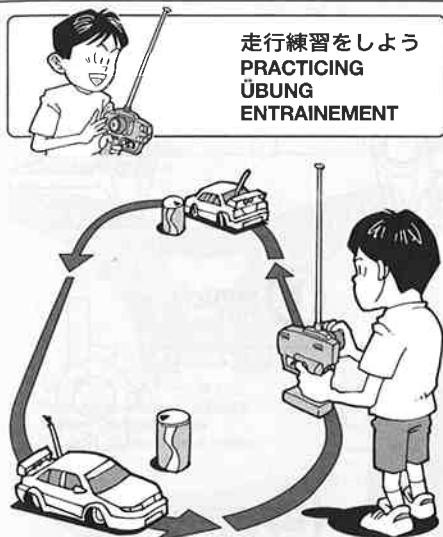

走行練習をしよう
PRACTICING
ÜBUNG
ENTRAINEMENT

- 大きく楕円を描くように走らせてみよう。
- Practice to achieve a large regular oval.
- Üben Sie, bis Sie ein sauberes Oval fahren können.
- Exercez vous à décrire un grand ovale régulier.

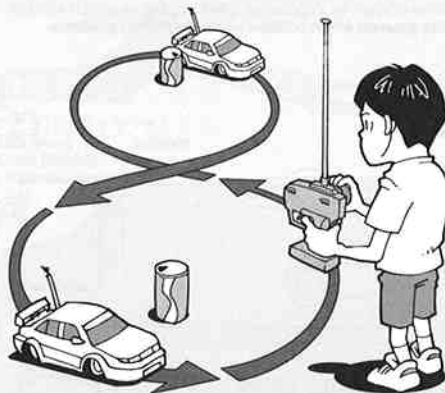

- 空き缶などを利用して、8の字を描くように走らせてみよう。
- Use empty cans etc. as pylons for figure "8" drill.
- Verwenden Sie leichte, leere Büchsen etc. als Markierung für einen Ber-Übungskurs.
- Employez des boîtes vides... comme repères pour réaliser des "8".

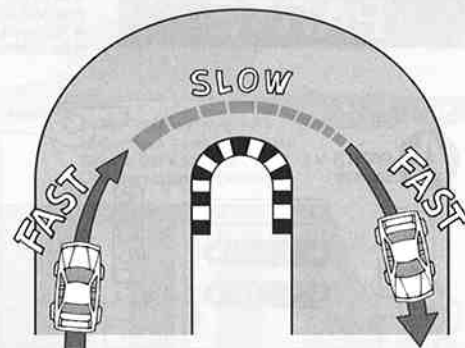

- コーナリングのやり方は、カーブに入るときに速度を落とし、曲がり終わるとともに速度を上げて行くときよいでしょう。
- Decelerate when entering into a curve and pick up the speed after vertex of the curve.
- Nehmen Sie beim Einfahren in die Kurve Gas weg und beschleunigen Sie nach dem Scheitelpunkt der Kurve.
- Ralentissez à l'entrée d'une courbe et reprenez de la vitesse après le passage du milieu de la courbe.

トラブルチェック
TROUBLE SHOOTING
FEHLERSUCHE
RECHERCHE DES PANNES

★おかしいな?と思ったときは、車(RCカー)を修理に出すまえに、下の表を見てトラブルチェックを行ってください。

★Before sending your R/C model in for repair, check it again using the below diagram.

★Bevor Sie Ihr Modell zur Reparatur einsenden, prüfen Sie es nochmals selbst entsprechend der folgenden Anleitung.

★Avant de renvoyer votre modèle R/C pour une réparation, vérifiez-le à nouveau en suivant ce processus.

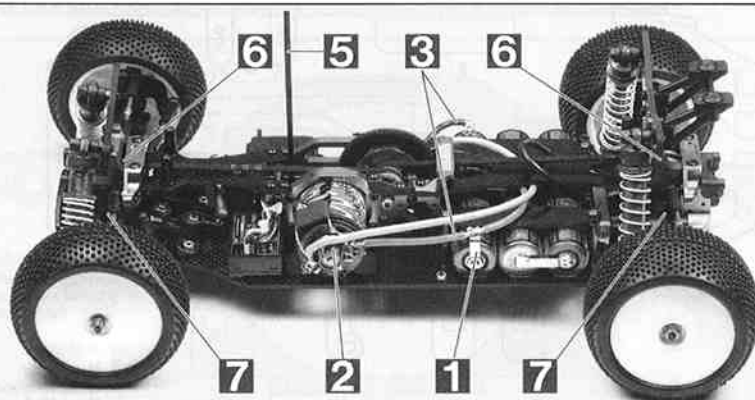

車の異常 PROBLEM PROBLEME	原因 CAUSE URSACHE	直し方 REMEDY LOSUNG REMEDE	
車が動かない Model does not move. Modell fährt nicht. Le modèle ne démarre pas.	走行用バッテリーが充電されていますか? Weak or no battery in model. Schwache oder keine Batterien in Auto. Pack de propulsion manquant ou insuffisamment chargé.	走行用バッテリーを充電してください。 Install charged battery. Voll aufgeladene Batterien einlegen. Recharger la batterie.	1
	モーターに故障はありませんか? Damaged motor. Motorschaden. Moteur endommagé.	異音や、少しの走行で熱くなるようならモーターを交換してください。 Replace with new motor. Durch neuen Motor ersetzen. Remplacer par un nouveau moteur.	2
	コード類がやぶけてショートしていませんか? Worn or broken wiring. Verschlissene oder gebrochene Kabel. Câblage sectionné ou usé.	コードをしっかりと絶縁するか、メーカーに修理を依頼してください。 Splice and insulate wiring completely. Kabel anspleißen und gut isolieren. Vérifier et isoler le câblage.	3
	アンプが故障していませんか? Damaged electronic speed controller. Beschädigter Fahrregler. Variateur électronique de vitesse endommagé.	アンプのメーカーにお問い合わせください。 Ask manufacturer to repair. Erkundigen Sie sich über Reparaturmöglichkeit beim Hersteller. Faites réparer par le S.A.V. du fabricant.	4
思うように走らない No control. Keine Kontrolle. Perte de contrôle.	送信機、受信機のアンテナはのびていますか? Improper antenna on transmitter or model. Sender- oder Empfängerantenne ist nicht ganz herausgezogen. Problème d'antenne sur l'émetteur ou le récepteur.	送信機、受信機のアンテナをのびしてください。 Fully extend antenna. Antenne vollständig herausziehen. Déployer entièrement l'antenne.	5
	走行用バッテリーや、送信機の電池が少なくなっていますか? Weak or no batteries in transmitter or model. Schwache oder keine Batterien in Sender oder Auto. Accus manquants ou insuffisamment chargés dans l'émetteur ou le modèle.	走行用バッテリーを充電してください。送信機の電池は新品のものと交換してください。 Install charged or fresh batteries. Legen Sie geladene Akkus oder neue Batterien ein. Installez des accus rechargés ou des piles neuves.	1
	回転部(ギヤなど)の組み立てがしっかり出来ていますか? Improper assembly of rotating parts. Unachtsamer Einbau drehender Teile. Mauvais assemblage des pièces en rotation.	説明図をよく見て回転部を確認、または組み立て直してください。 Reassemble them correctly referring to the instruction manual. Ausinandernehmen und gemäß Bedienungsanleitung neu zusammenbauen. Réassemblez correctement en vous référant au manuel d'instructions.	6
	可動部がグリスアップされていますか? Improper lubrication on rotating parts. Drehende Teile unzureichend geschmiert. Mauvaise lubrification des pièces en rotation.	可動部にグリスをつけてください。 Apply grease. Fetten. Graisser.	7
	近くで別のRCモデルを操縦していませんか? Another R/C model using same frequency. Ein anderes RC-Modell fährt auf der gleichen Frequenz. Un autre modèle R/C est sur la même fréquence.	場所を変えるか、少し時間をおきます。 Try a different location to operate your model. Das Auto an einem anderen Ort fahren lassen. Essayez un autre endroit pour faire rouler votre modèle R/C.	

PARTS

★製品改良のためキットは予告なく仕様を変更することがあります。
 ★Specifications are subject to change without notice.
 ★Technische Daten können im Zuge ohne Ankündigung verändert werden.
 ★Caractéristiques pouvant être modifiées sans information préalable.

A PARTS ×1
9004176

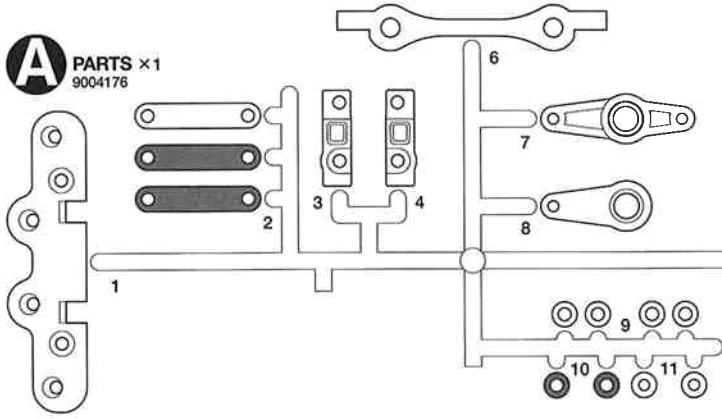

B PARTS ×1
51271

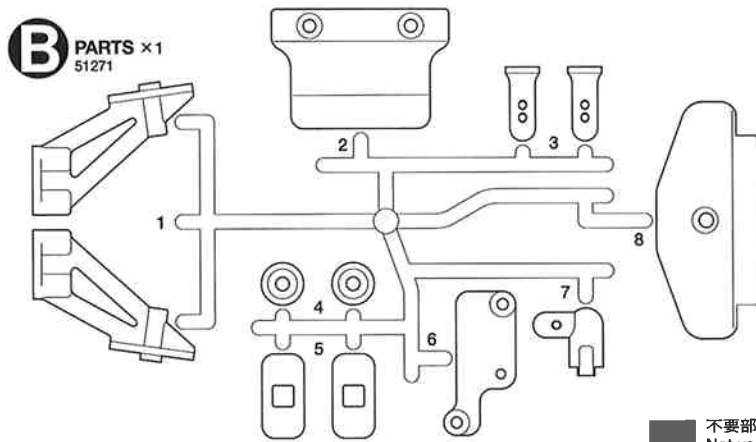

F PARTS ×1
51275

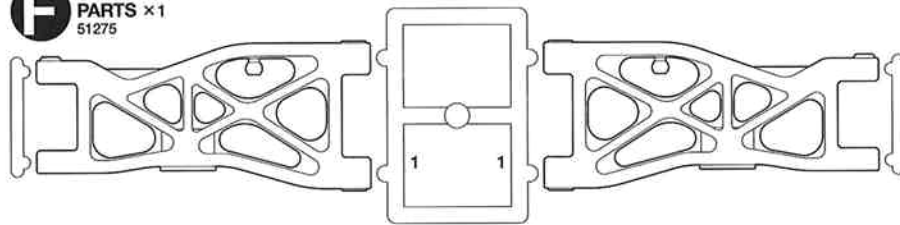

R PARTS ×1
51279

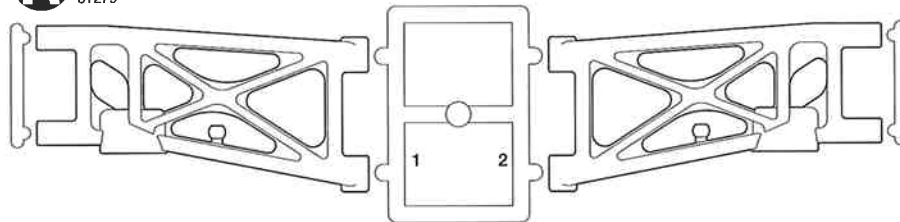

X PARTS ×2
51282

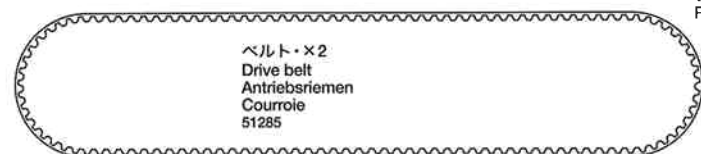
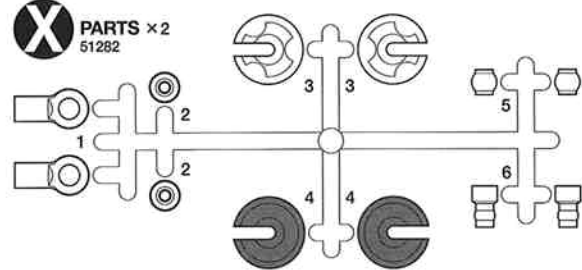

不要部品
Not used.
Nicht verwenden.
Non utilisées.

C PARTS ×1
51272

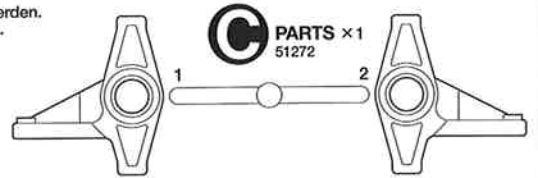

D PARTS ×1
51273

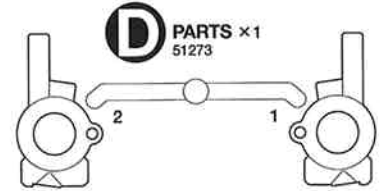

E PARTS ×1
51274

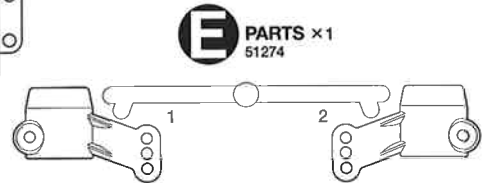

K PARTS ×2
51278

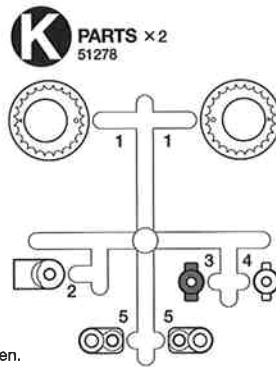

Q PARTS ×1
51000

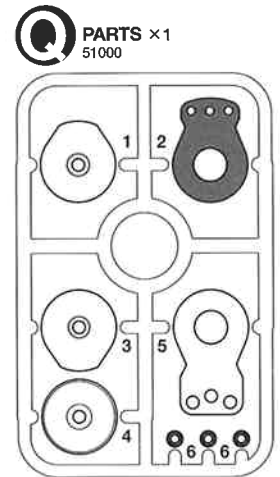

W PARTS ×2
51281

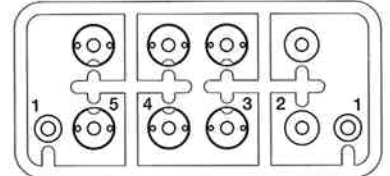

V PARTS ×2
51280

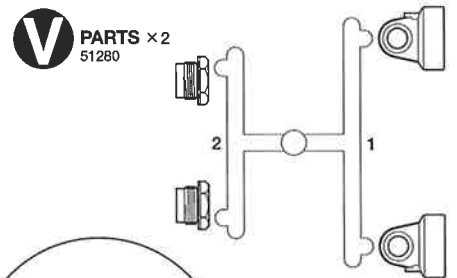

フロントホイール(細) ×2
Front wheel (narrow) 51276
Vorderrad (schmal)
Roue avant (étroit)

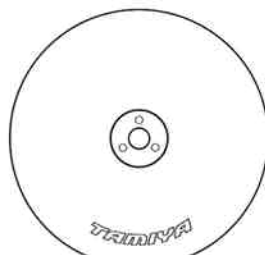

リヤホイール(太) ×2
Rear wheel (wide) 51277
Hinterrad (breit)
Roue arrière (large)

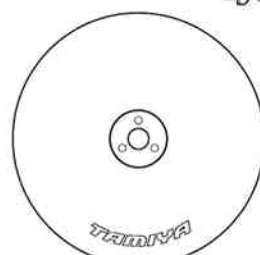

ボディ ×1
Body 1824090
Karosserie
Carrosserie

ウイング ×1
Wing 1834018
Spoiler
Aileron

アンダーカバー ×1
Bottom cover 1834019
Unterboden-Abdeckung
Carénage inférieur

アンテナパイプ ×1
Antenna pipe 6095010
Antennenrohr
Gaine d'antenne

ステッカー ×1
Sticker 9494096
Aufkleber
Autocollant

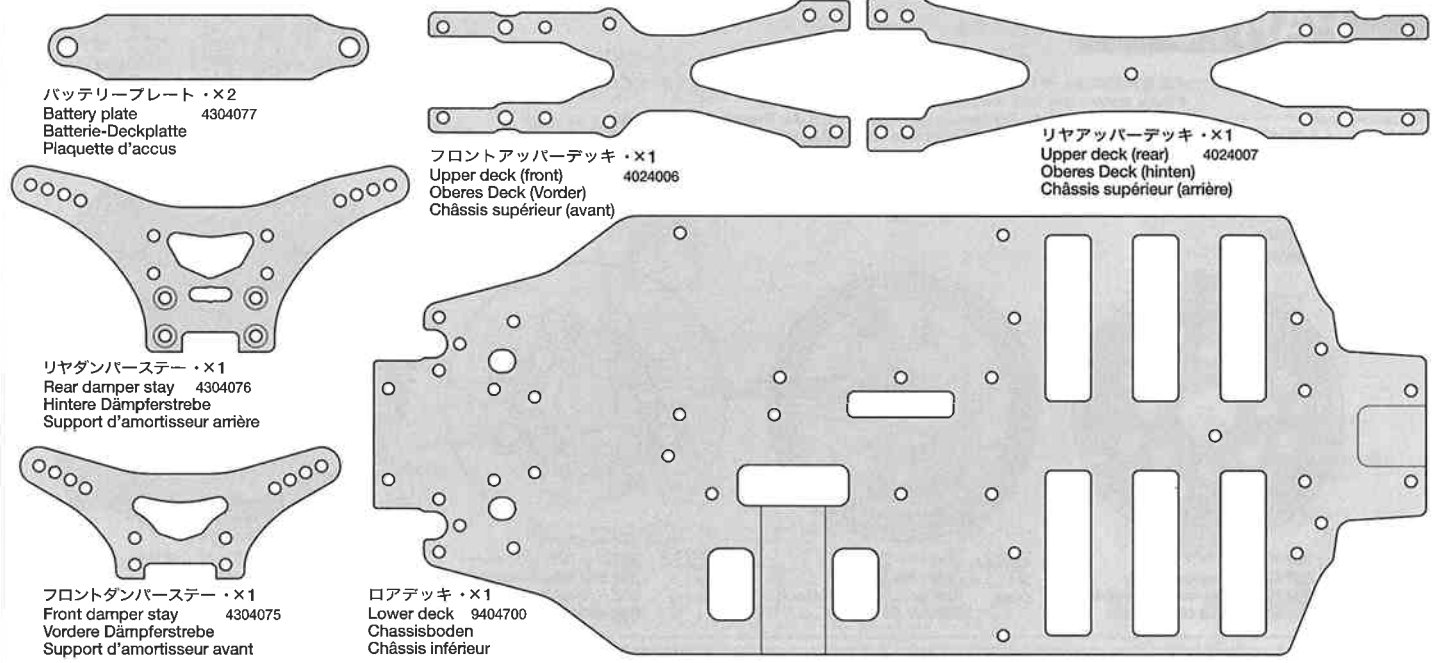

バッテリープレート・×2
Battery plate 4304077
Batterie-Deckplatte
Plaque d'accus

フロントアッパーデッキ・×1
Upper deck (front) 4024006
Oberes Deck (Vorder)
Châssis supérieur (avant)

リアアッパーデッキ・×1
Upper deck (rear) 4024007
Oberes Deck (hinten)
Châssis supérieur (arrière)

リアダンパーステー・×1
Rear damper stay 4304076
Hintere Dämpferstrebe
Support d'amortisseur arrière

フロントダンパーステー・×1
Front damper stay 4304075
Vordere Dämpferstrebe
Support d'amortisseur avant

ロアデッキ・×1
Lower deck 9404700
Chassisboden
Châssis inférieur

バルクヘッド袋詰 9404704
Bulkhead bag
Lagerschild-Beutel
Sachet de cloisons

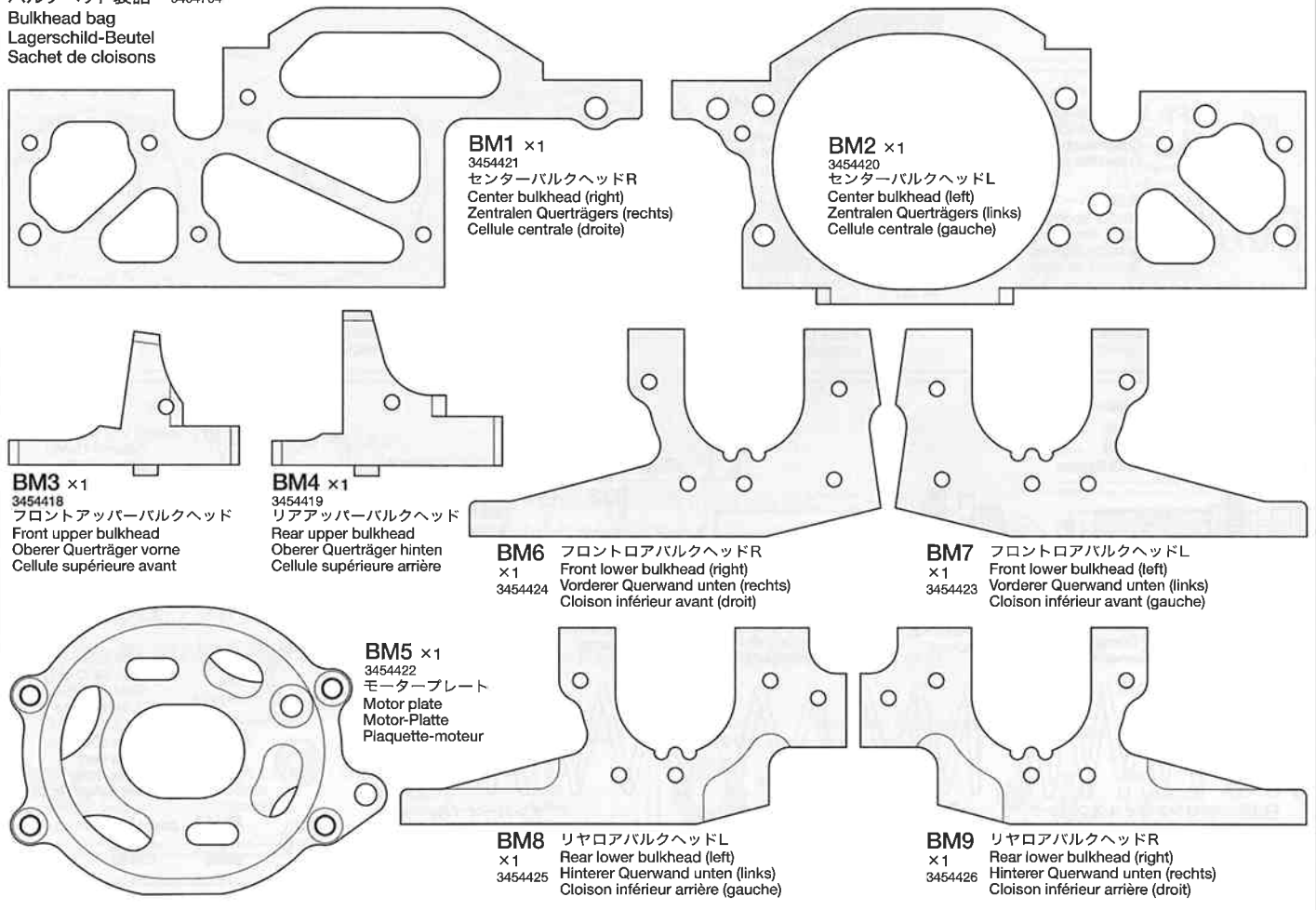

BM1 ×1
3454421
センターバルクヘッドR
Center bulkhead (right)
Zentralen Querträgers (rechts)
Cellule centrale (droite)

BM2 ×1
3454420
センターバルクヘッドL
Center bulkhead (left)
Zentralen Querträgers (links)
Cellule centrale (gauche)

BM3 ×1
3454418
フロントアッパーバルクヘッド
Front upper bulkhead
Oberer Querträger vorne
Cellule supérieure avant

BM4 ×1
3454419
リアアッパーバルクヘッド
Rear upper bulkhead
Oberer Querträger hinten
Cellule supérieure arrière

BM6 ×1
3454424
フロントロアバルクヘッドR
Front lower bulkhead (right)
Vorderer Querwand unten (rechts)
Cloison inférieur avant (droit)

BM7 ×1
3454423
フロントロアバルクヘッドL
Front lower bulkhead (left)
Vorderer Querwand unten (links)
Cloison inférieur avant (gauche)

BM5 ×1
3454422
モータープレート
Motor plate
Motor-Platte
Plaque-moteur

BM8 ×1
3454425
リアロアバルクヘッドL
Rear lower bulkhead (left)
Hinterer Querwand unten (links)
Cloison inférieur arrière (gauche)

BM9 ×1
3454426
リアロアバルクヘッドR
Rear lower bulkhead (right)
Hinterer Querwand unten (rechts)
Cloison inférieur arrière (droit)

サスマウント袋詰 9404705
Suspension mount bag
Aufhängungs-Befestigungs-Beutel
Sachet de supports de suspension

BN1 ×1
3454427
センタードライブハブ
Center drive hub
Zentralnabe
Moyeu central

BN3 ×2
3454442
アッパーアームマウント
Upper arm mount
Halterung des oberen Lenkers
Support de bras supérieur

BN2 ×1
3454443
ステフナー
Stiffener
Versteifung
Renfort

BN4 ×1
3454428
フロントサスマウントF
Front suspension mount (front)
Halterung der Vorderrad-Aufhängung (vorder)
Support de suspension avant (avant)

BN5 ×2
9804296
フロントサスマウントR
Front suspension mount (rear)
Halterung der Vorderrad-Aufhängung (hinten)
Support de suspension avant (arrière)

BN6 ×1
3454430
リアサスマウントF
Rear suspension mount (front)
Halterung der Hinterrad-Aufhängung (vorder)
Support de suspension arrière (avant)

BN7 ×1
3454431
リアサスマウントR
Rear suspension mount (rear)
Halterung der Hinterrad-Aufhängung (hinten)
Support de suspension arrière (arrière)

PARTS

十字レンチ・×1
Box wrench 5494014
Steckschlüssel
Clé à tube

★金具部品は少し多目に入っています。予備、セッティング用として使ってください。
★Extra screws and nuts are included. Use them as spares.
★Es liegen zusätzliche Schrauben und -muttern bei. Als Ersatzteile verwenden.
★Des vis et des écrous supplémentaires sont inclus. Les utiliser comme pièces de rechange.

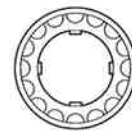

BG4 16Tプーリー
×2
51213
Pulley
Rolle
Poulie

ギヤ袋詰 9404711

Gear bag
Zahnräder-Beutel
Sachet de pignonnerie



BG1 35Tボールデフプーリー
×1
51055
35T Ball differential pulley
35Z Kugeldifferential-Antriebsrad
Poulie de diff. à billes 35 dts



BG2 プーリーフランジ
×1
51055
Pulley flange
Riemenscheiben-Flansch
Flasque de poulie

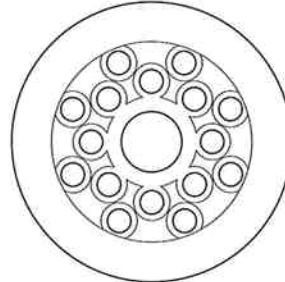

BG3 36Tボールデフプーリー
×1
51212
36T Ball differential pulley
36Z Kugeldifferential-Antriebsrad
Poulie de diff. à billes 36 dts



BG5 96Tスパーギヤ
×1
51284
Spur gear
Stirnradgetriebe
Pignon intermédiaire

ボールデフ部品袋詰 9404702

Ball differential bag
Kugeldifferential-Beutel
Sachet de différentiels à billes

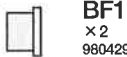

BF1 スリッパスペース
×2
9804294
Slipper spacer
Distanzstück der
Rutschkupplung
Entretoise de slipper



BF2 スリッパスプリング
×1
5004049
Slipper spring
Feder der
Rutschkupplung
Ressort de slipper



BF3 デフスプリング
×2
9949299
Diff spring
Differentialfeder
Ressort de diff

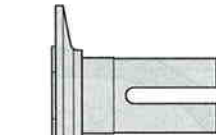

BF4 デフジョイント(A)
×2
51286
Diff joint (A)
Differential-Gelenk (A)
Accouplement de
différentiel (A)

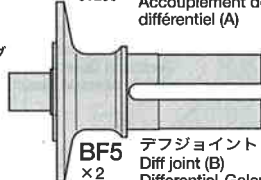

BF5 デフジョイント(B)
×2
51286
Diff joint (B)
Differential-Gelenk (B)
Accouplement de
différentiel (B)



BF6 3mmスチールボール
×16
Ball
Kugel
Bille

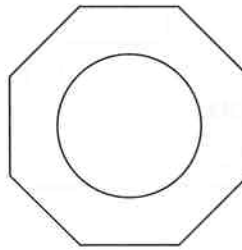

BF8 スリッパパッド
×2
9404713
Slipper pad
Druckstück der
Rutschkupplung
Plaquette de slipper

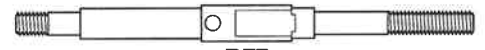

BF7 センターシャフト
×1
2594039
Center shaft
Zentralwelle
Axe central

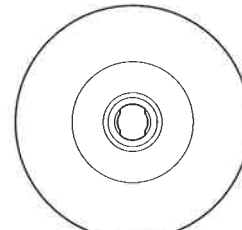

BF9 プレッシャープレート
×2
9804295
Pressure plate
Druckplatte
Plaque de pression

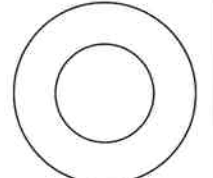

BF10 デフプレート
×4
51287
Diff plate
Differentialplatte
Plaquette de diff

ダンパー部品袋詰 9404701

Damper parts bag
Stoßdämpfer Teile-Beutel
Sachet de pièces d'amortisseur

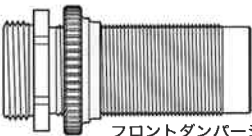

BJ1 フロントダンパーシリンダー
×2
9804287
Front damper cylinder
Vorderer Dämpfer-Zylinder
Corps d'amortisseur avant

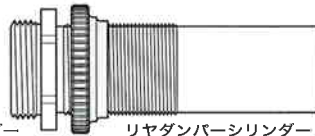

BJ2 リヤダンパーシリンダー
×2
9804288
Rear damper cylinder
Hinterer Dämpfer-Zylinder
Corps d'amortisseur arrière

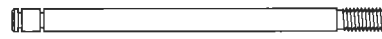

BJ5 45.4mmピストンロッド
×2
9804293
Piston rod
Kolbenstange
Axe de piston

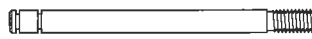

BJ6 36.5mmピストンロッド
×2
9804292
Piston rod
Kolbenstange
Axe de piston



BJ7 12mmOリング
×4
9444361
Silicone O-ring
Silikon-O-Ring
Joint silicone



BJ8 11.5mmOリング
×4
9804291
Silicone O-ring
Silikon-O-Ring
Joint silicone

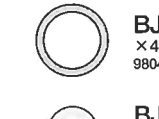

BJ9 7.5mmOリング
×4
9804291
Silicone O-ring
Silikon-O-Ring
Joint silicone

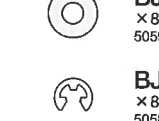

BJ10 3mmOリング(赤)
×8
50597
O-ring (red)
O-Ring (rot)
Joint torique (rouge)

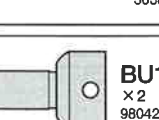

BJ11 2mmEリング
×8
50586
E-Ring
Circlip



BJ3 フロントコイルスプリング
×2
9804289
Front coil spring
Vordere Feder
Ressort hélicoïdal avant



BJ4 リヤコイルスプリング
×2
9804290
Rear coil spring
Hintere Feder
Ressort hélicoïdal arrière

ダンパーオイル.....×1
53443
Damper oil
Dämpfer-Öl
Huile pour amortisseurs

ベアリング袋詰 9404706

Ball bearing bag
Kugellager-Beutel
Sachet de roulements à billes

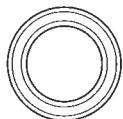

BE1 ×4
53126
1510ベアリング
Ball bearing
Kugellager
Roulement à billes



BE2 ×8
51239
1050ベアリング
Ball bearing
Kugellager
Roulement à billes



BE3 ×3
51090
950ベアリング
Ball bearing
Kugellager
Roulement à billes



BE4 ×8
53030
850ベアリング
Ball bearing
Kugellager
Roulement à billes



BE5 ×2
9805672
840ベアリング
Ball bearing
Kugellager
Roulement à billes



BE6 ×2
9808022
730ベアリング
Ball bearing
Kugellager
Roulement à billes



BE7 ×2
9949300
620スラストベアリング
Ball thrust bearing
Druckkugellager
Butée à billes

ユニバーサルシャフト袋詰

Universal shaft bag
Gelenkwellen-Beutel
Sachet de cardans articulé
9404707

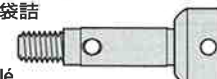

BU1 フロントホイールアクスル
×2
9804299
Front wheel axle
Rad-Achse vorne
Axe de roue avant

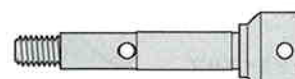

BU2 リヤホイールアクスル
×2
9804300
Rear wheel axle
Rad-Achse hinten
Axe de roue arrière



BU3 78mmスイングシャフト
×2
9804297
Swing shaft
Querwelle
Axe

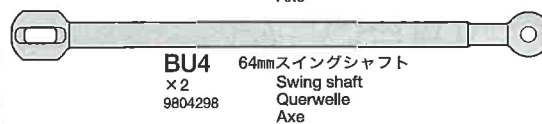

BU4 64mmスイングシャフト
×2
9804298
Swing shaft
Querwelle
Axe

BU5 ×4
53500
クロススパイダー
Cross joint
Kreuzzapfen
Joint croisé

5mmシム袋詰 (0.2mm)
Shim bag
Scheibe-Beutel /
Sachet de cale



BR1 ×10
53587

5 × 0.2mm シム
Shim
Scheibe
Cale

4mmシム袋詰 (0.2mm)
Shim bag
Scheibe-Beutel /
Sachet de cale



BR3 ×10
53586

4 × 0.2mm シム
Shim
Scheibe
Cale

ポスト袋詰 9404710
Post bag
Stangen-Beutel
Sachet de mâts



BP1 ×3
9804309

ベアリングポスト
Bearing post
Lagerpfosten
Axe de roulement



BP2 ×2
9804307

ステアリングポスト
Steering post
Lagerzapfen der Lenkung
Colonnnettes de direction



BP3 ×2
9804305

リアアクスルワッシャー
Rear axle washer
Hintere Beilagscheibe der Achse
Rondelle d'axe arrière



BP4 ×2
9804306

26mmポスト
26mm post
26mm Pfosten
Axe 26mm



BP5 ×4
9804308

バッテリーポスト
Battery post
Pfosten des Batterie-
Deckels
Colonnnette d'accus

5mmシム袋詰 (0.1mm)
Shim bag
Scheibe-Beutel /
Sachet de cale



BR2 ×10
53587

5 × 0.1mm シム
Shim
Scheibe
Cale

3mmシム袋詰 (0.2mm)
Shim bag
Scheibe-Beutel /
Sachet de cale



BR4 ×10
53585

3 × 0.2mm シム
Shim
Scheibe
Cale

サスシャフト袋詰 9404708
Shaft bag
Achse-Beutel
Sachet d'axes

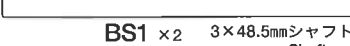

BS1 ×2
9805681

3 × 48.5mm シャフト
Shaft
Achse
Axe

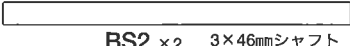

BS2 ×2
51093

3 × 46mm シャフト
Shaft
Achse
Axe

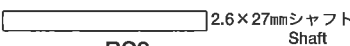

BS3 ×4
9804301

2.6 × 27mm シャフト
Shaft
Achse
Axe

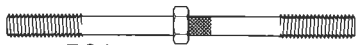

BS4 3 × 46mm ターンバックルシャフト
Turn-buckle shaft
Spann-Achse
Biellette à pas inversés



BS5 3 × 38mm ターンバックルシャフト
Turn-buckle shaft
Spann-Achse
Biellette à pas inversés



BS6 3 × 23mm ターンバックルシャフト
Turn-buckle shaft
Spann-Achse
Biellette à pas inversés

スパーサー袋詰 9404709
Spacer bag
Distanzring-Beutel
Sachet d'entretoises



BH1 ×2
9804304

5 × 4mm スパーサー
Spacer
Distanzring
Entretoise



BH2 ×2
9804303

5 × 1.6mm スパーサー
Spacer
Distanzring
Entretoise



BH3 ×6
9804246

5 × 0.5mm スパーサー
Spacer
Distanzring
Entretoise



BH4 ×2
50586

3mm ワッシャー
Washer
Beilagscheibe
Rondelle



BH5 ×1
53539

3 × 2mm スパーサー
Spacer
Distanzring
Entretoise



BH6 ×12
53539

3 × 1mm スパーサー
Spacer
Distanzring
Entretoise



BH7 ×2
53539

3 × 0.5mm スパーサー
Spacer
Distanzring
Entretoise

ビス袋詰A 9464080
Screw bag A
Schraubenbeutel A
Sachet de vis A



BA1 ×7
9804311

3 × 16mm 六角丸ビス
Screw
Schraube
Vis



BA2 ×18
9805763

3 × 10mm 六角丸ビス
Screw
Schraube
Vis



BA3 ×13
9804212

3 × 6mm 六角丸ビス
Screw
Schraube
Vis



BA4 ×15
9804210

3 × 6mm 六角皿ビス
Screw
Schraube
Vis



BA5 ×4
9804310

2.6 × 5mm トラスビス
Screw
Schraube
Vis

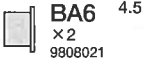

BA6 ×2
9808021

4.5 × 3.5mm フランジパイプ
Flanged tube
Kragenrohr
Tube à flasque

ビス袋詰C 9464082
Screw bag C
Schraubenbeutel C
Sachet de vis C



BC1 ×1
9805888

2.6 × 10mm キャップスクリュー
Cap screw
Zylinderkopfschraube
Vis à tête cylindrique

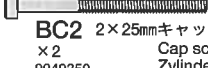

BC2 ×2
9949350

2 × 25mm キャップスクリュー
Cap screw
Zylinderkopfschraube
Vis à tête cylindrique



BC3 ×4
9805779

2 × 5mm キャップスクリュー
Cap screw
Zylinderkopfschraube
Vis à tête cylindrique



BC4 ×1
3514024

17T ピニオンギヤ
17T Pinion gear
17Z Motoritzel
Pignon moteur 17 dents



BC5 ×13
9804205

5mm ビローボール
Ball connector
Kugelkopf
Connecteur à rotule



BC6 ×1
9804206

5mm ビローボールナット
Ball connector nut
Kugelkopf-Mutter
Ecrou-connecteur à rotule



BC7 ×6
50994

サスポール
Suspension ball
Aufhängungs-Kugel
Rotule de suspension

ビス袋詰B 9464081
Screw bag B
Schraubenbeutel B
Sachet de vis B



BB1 ×4
9805764

3 × 20mm 六角丸ビス
Screw
Schraube
Vis



BB2 ×6
9805778

3 × 12mm 六角丸ビス
Screw
Schraube
Vis



BB3 ×24
9805765

3 × 8mm 六角丸ビス
Screw
Schraube
Vis



BB4 ×36
9805767

3 × 8mm 六角皿ビス
Screw
Schraube
Vis

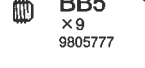

BB5 ×9
9805777

3 × 2.5mm イモネジ
Grub screw
Madenschraube
Vis pointeau

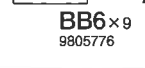

BB6 ×9
9805776

2 × 9.8mm シャフト
Shaft
Achse
Axe

ビス袋詰D 9464083
Screw bag D
Schraubenbeutel D
Sachet de vis D



BD3 ×4
53159

4mm フランジロックナット
Flange lock nut
Sicherungsmutter
Ecrou nylstop à flasque



BD4 ×10
9805991

3mm ロックナット
Lock nut
Sicherungsmutter
Ecrou nylstop



BD5 ×4
9805896

3mm ナット
Nut
Mutter
Ecrou



BD6 ×2
9949350

2mm ロックナット
Lock nut
Sicherungsmutter
Ecrou nylstop



BD1 ×4
9804312

キングピン
King pin
Bolzen für Arretierstück
Axe de verouillage



BD2 ×2
9804313

六角ハブ
Hex hub
Sechskant-
Nabe

工具袋詰 9404703
Tool bag
Werkzeug-Beutel
Sachet d'outillage



BT1 ×2
51000

サーボセイバースプリング (小)
Servo saver spring (small)
Servo-Saver-Feder (klein)
Ressort de sauve-servo (petit)



BT2 ×1
51000

サーボセイバースプリング (大)
Servo saver spring (large)
Servo-Saver-Feder (groß)
Ressort de sauve-servo (grand)



BT3 ×9
9805702

6mm スナップピン
Snap pin
Federstift
Epingle métallique



BT4 ×12
51283

5mm アジャスター-L
Adjuster
Einstellstück
Chape à rotule



BT5 ×2
53601

5mm アジャスター
Adjuster
Einstellstück
Chape à rotule



BT6 ×1

アンテナキャップ
Antenna cap
Antennenkappe
Capuchon d'antenne



ボールデフグリス ×1
Ball Diff Grease 53042
Fett für Kugeldifferential
Graisse pour différentiel à billes



ナイロンバンド ×3
Nylon band 50595
Nylonband
Collier en nylon



アンテウェアグリス ×1
Anti-wear grease 53439
Verschleiß minderndes Fett
Graisse anti-usure



六角棒レンチ (2mm) ×1
Hex wrench (2mm) 2990027
Imbusschlüssel (2mm)
Clé Allen (2mm)



六角棒レンチ (1.5mm) ×1
Hex wrench (1.5mm) 50038
Imbusschlüssel (1,5mm)
Clé Allen (1,5mm)



両面テープ (黒・20 × 120mm) ×1
Double-sided tape (black) 50171
Doppelklebeband (schwarz)
Adhésif double face (noir)



スポンジテープ (20 × 100mm) ×2
Sponge tape 6295014
Schaumgummi-Klebeband
Bande mousse



両面テープ (透明・20 × 114mm) ×2
Double-sided tape (transparent)
Doppelklebeband (Transparente)
Adhésif double face (transparent)



マジックテープ (9 × 150mm) ×5
Velcro tape 9805343
Klettband
Bande Velcro

AFTER MARKET SERVICE CARD

When purchasing Tamiya replacement parts, please take or send this form to your local Tamiya dealer so that the parts required can be correctly identified and supplied. Please note that specifications, availability and price are subject to change without notice.

KUNDENNACHBETREUUNGS-KARTE

Wenn Sie TAMIYA-Ersatzteile kaufen möchten, nehmen Sie bitte zur Unterstützung dieses Formular mit zu Ihrem örtlichen Fachhändler. Bezüglich der Angaben, der Lagerhaltung der Artikel und der Preise sind Änderungen vorbehalten.

SERVICE APRES-VENTE

LISTE DE PIECES DETACHEES
Afin de vous permettre de vous procurer des pièces de rechange Tamiya, amenez cette liste à votre point de vente Tamiya qui ne manquera pas de vous renseigner. Veuillez noter que les caractéristiques, disponibilité et prix peuvent changer sans avis préavis.

PARTS CODE

1824090	Body
1834018	Wing
1834019	Bottom Cover
9004176	A Parts (A1-A4, A6-A11, A13, A14)
51271	TRF501X B Parts (Bumper) (B1-B8)
51272	TRF501X C Parts (Front Upright) (C1 & C2)
51273	TRF501X D Parts (Front Hub Carrier) (D1 & D2, 2 pcs.)
51274	TRF501X E Parts (Rear Upright) (E1 & E2)
51275	TRF501X F Parts (Front Lower Arm) (F1)
51278	Belt Tension Adjuster (K1-K5, 2 pcs.)
51000	Hi-Torque Servo Saver (Black) (Q1-Q6, BT1, BT2)
51279	TRF501X R Parts (Rear Lower Arm) (R1 & R2)
51280	TRF501X V Parts (Damper Cap) (V1 & V2, 2 pcs.)
51281	TRF501X W Parts (Damper Piston) (W1-W5, 2 pcs.)
51282	TRF501X X Parts (Damper Retainer) (X1-X6, 2 pcs.)
51285	*1 TRF501X Drive Belt (1 pc.)
51276	TRF501X Front Dish Wheels (2 pcs.)
51277	TRF501X Rear Dish Wheels (2 pcs.)
9404700	Lower Deck
4024006	Front Upper Deck
4024007	Rear Upper Deck
4304075	Front Damper Stay
4304076	Rear Damper Stay
4304077	*1 Battery Plate (1 pc.)
9464080	Screw Bag A (BA1-BA6)
9804311	3x16mm Round Head Socket Screw (BA1 x10)
9805763	3x10mm Round Head Socket Screw (BA2 x10)
9804212	3x6mm Round Head Socket Screw (BA3 x10)
9804210	3x6mm Countersunk Hex Head Screw (BA4 x10)
9804310	2.6x5mm Screw (BA5 x5)
9808021	4.5x3.5mm Flanged Tube (BA6 x2)
9464081	Screw Bag B (BB1-BB6)
9805764	3x20mm Round Head Socket Screw (BB1 x10)
9805778	3x12mm Round Head Socket Screw (BB2 x10)
9805765	3x8mm Round Head Socket Screw (BB3 x10)
9805767	3x8mm Countersunk Hex Head Screw (BB4 x10)
9805777	2x2.5mm Grub Screw (BB5 x10)
9805776	3x2.8mm Shaft (BB6 x10)
9464082	Screw Bag C (BC1-BC7)
9805888	2.6x10mm Cap Screw (BC1 x10)
9949350	2x25mm Cap Screw & 2mm Lock Nut (BC2 & BD6, 2 pcs. each)
9805779	2x5mm Cap Screw (BC3 x2)
3514024	17T Finion Gear (BC4)
9804205	5mm Ball Connector (BC5 x4)
9804206	5mm Ball Connector Nut (BC6 x4)

50994	5mm Suspension Balls (BC7 x8)
9464083	Screw Bag D (BD1-BD6)
9804312	King Pin (BD1 x4)
9804313	Hex Hub (BD2 x2)
53159	4mm Anodized Aluminum Flange Lock Nut (Blue, BD3 x5)
9805991	3mm Lock Nut (BD4 x4)
9805896	3mm Nut (BD5 x10)
9404706	Ball Bearing Bag (BE1-BE7)
53126	1510 Sealed Ball Bearing (BE1 x2)
51239	1050 Ball Bearing (BE2 x4)
51090	950 Ball Bearing (BE3 x4)
53030	850 Sealed Ball Bearing (BE4 x4)
9805672	840 Ball Bearing (BE5 x2)
9808022	730 Ball Bearing (BE6 x4)
9949300	620 Ball Thrust Bearing (BE7 x2)
9404707	Ball Diff. Parts Bag (BF1-BF10)
9804294	Slipper Spacer (BF1 x2)
5004049	Slipper Spring (BF2)
9949299	Ball Diff. Spring (BF3 x2)
51286	*1 TRF501X Diff. Joint (BF4 & BF5, 1 pc. each)
2594039	Center Shaft (BF7)
9404713	Slipper Pad (BF8 x2)
9804295	Pressure Plate (BF9 x2)
51287	*1 Large Ball Diff. Plate (BF10 x2)
9404711	Gear Bag (BG1-BG5)
51055	TRF415 Ball Diff. Pulley (35T) (BG1 & BG2)
51212	TA05 Ball Diff. Pulley (36T) (BG3)
51213	TA05 Center Pulley (16T) (BG4 x2)
51284	48 Pitch Spur Gear (96T) (BG5)
9404709	Spacer Bag (BH1-BH7)
9804304	5x4mm Spacer (BH1 x2)
9804303	5x1.6mm Spacer (BH2 x2)
9804246	5x0.5mm Spacer (BH3 x5)
50586	3mm Washer (BH4 x15)
53539	5.5mm Aluminum Spacer Set (BH5-BH7, 4 pcs. each)
9404707	Damper Parts Bag (BJ1-BJ11, Damper Oil)
9804287	Front Damper Cylinder (BJ1 x2)
9804288	Rear Damper Cylinder (BJ2 x2)
9804289	Front Coil Spring (BJ3 x2)
9804290	Rear Coil Spring (BJ4 x2)
9804293	45.4mm Piston Rod (BJ5 x2)
9804292	36.5mm Piston Rod (BJ6 x2)
9444367	12mm O-ring (BJ7 x4)
9804291	11.5mm & 7.5mm O-ring (BJ8 & BJ9, 4 pcs. each)
50597	Damper O-ring (Red, BJ10 x10)
50588	2mm E-ring (BJ11 x15)

9404704	Bulkhead Bag (BM1-BM9)
3454421	Center Bulkhead R (BM1)
3454420	Center Bulkhead L (BM2)
3454418	Front Upper Bulkhead (BM3)
3454419	Rear Upper Bulkhead (BM4)
3454422	Motor Plate (BM5)
3454424	Front Lower Bulkhead R (BM6)
3454423	Front Lower Bulkhead L (BM7)
3454425	Rear Lower Bulkhead L (BM8)
3454426	Rear Lower Bulkhead R (BM9)
9404705	Suspension Mount Bag (BN1-BN7)
3454427	Center Drive Hub (BN1)
3454443	Stiffener (BN2)
3454442	*1 Upper Arm Mount (BN3 x1)
3454428	Front Suspension Mount F (BN4)
9804296	Front Suspension Mount R (BN5 x2)
3454430	Rear Suspension Mount F (BN6)
3454431	Rear Suspension Mount R (BN7)
9404710	Post Bag (BP1-BP5)
9804309	Bearing Post (BP1 x3)
9804307	Steering Post (BP2 x2)
9804305	Rear Axle Washer (BP3 x2)
9804306	26mm Post (BP4 x2)
9804308	Battery Post (BP5 x4)
53587	5mm Shim Set (BR1 & BR2 x10...etc.)
53586	4mm Shim Set (BR3 x10...etc.)
53585	3mm Shim Set (BR4 x10...etc.)
9404708	Suspension Shaft Bag (BS1-BS6)
9805681	3x48.5mm Shaft (BS1 x4)
51093	TB Evolution IV 46mm Suspension Shaft (BS2 x4)
9804301	2.6x27mm Shaft (BS3 x4)
9804302	3x46mm Turnbuckle Shaft (BS4 x4)
9805760	3x38mm Turnbuckle Shaft (BS5 x2)
2520022	3x23mm Turnbuckle Shaft (BS6 x1)
9404707	Universal Shaft Bag (BU1-BU5)
9804299	Rear Wheel Axle (BU1 x2)
9804300	Front Wheel Axle (BU2 x2)
9804297	78mm Swing Shaft (BU3 x2)
9804298	64mm Swing Shaft (BU4 x2)
53500	Cross Joints for Assembly Universal Shaft Set (BU5 x4, BU5 x5, BU6 x6)
9404703	Tool Bag (BT1-BT6, Ball Diff. Grease...etc.)
51283	5mm Reinforced Adjuster (BT4 x8)
53601	Low Friction 5mm Adjuster (BT5 x8)
9494096	Sticker
1054447	Instructions
*1	Requires 2 sets for one car.

★部品請求にはこのカードが必要です。
部品請求をなさる方はあなたの氏名、住所、郵便番号、電話番号をこのカードに記入してください。

1/10 SCALE R/C 4WD HIGH PERFORMANCE OFF ROAD RACER



1/10電動RC4WDレーシングバギー TRF501X

部品をなくしたり、こわした方は、下のステッカーが貼られたカスタマーサービス取次店をご注文いただけます。当社カスタマーサービスに直接ご注文する場合は、このカードの必要部品を○でかき込み代金を現金書留または、定額小為替(100円以下は切手可)と一緒にお申し込みください。なお、ご送金にはタミヤカードや郵便振替もご利用いただけます。



ボディ	2,550円	1824090
ウィング	1,100円	1834018
アンダーカバー	1,450円	1834019
Aパーツ	840円	9004176
ロアデッキ	7,200円	9404700
フロントアッパーデッキ	1,000円	4024006
リアアッパーデッキ	1,200円	4024007
フロントダンパーステー	1,000円	4304075
リアダンパーステー	1,300円	4304076
バッテリープレート(1個)	640円	4304077
バルクヘッド袋詰	17,000円	9404704
フロントアッパーバルクヘッド	1,350円	3454418
フロントロアバルクヘッドL	2,000円	3454423
フロントロアバルクヘッドR	2,000円	3454424
センターバルクヘッドL	2,450円	3454420
センターバルクヘッドR	2,300円	3454421
リアアッパーバルクヘッド	1,250円	3454419
リアロアバルクヘッドL	2,000円	3454425
リアロアバルクヘッドR	2,000円	3454426
モータープレート	1,500円	3454422
サスマウント袋詰	8,500円	9404705
センタードライブハブ	460円	3454427
ステッパー	1,400円	3454443
アッパーアームマウント(1個)	1,250円	3454442
フロントサスマウントF	880円	3454428
フロントサスマウントR(2個)	1,300円	9804296
リアサスマウントF	960円	3454430
リアサスマウントR	930円	3454431
ギヤ袋詰	870円	9404711
ボールデフ部品袋詰	5,500円	9404702
センターシャフト	600円	2594039
プレッシャープレート(2枚)	1,000円	9804295
スリッパパッド(2個)	600円	9404713
スリッパスベーター(2個)	320円	9804294
スリッパスプリング	230円	5004049
ダンパー部品袋詰	4,500円	9404701
フロントダンパーシリンダー(2本)	1,400円	9804287
リアダンパーシリンダー(2本)	1,600円	9804288

フロントコイルスプリング(2本)	430円	9804289
リアコイルスプリング(2本)	450円	9804290
45.4mmピストンロッド(2本)	270円	9804293
36.5mmピストンロッド(2本)	270円	9804292
12mmOリング(4個)	250円	9444361
11.5mm、7.5mmOリング(各4個)	270円	9804291
ベアリング袋詰	4,000円	9404706
840ベアリング(2個)	800円	9805672
730ベアリング(4個)	1,500円	9808022
ユニバーサルシャフト袋詰	4,000円	9404707
フロントホイールアックスル(2個)	750円	9804299
リアホイールアックスル(2個)	800円	9804300
78mmスイングシャフト(2本)	1,100円	9804297
64mmスイングシャフト(2本)	1,100円	9804298
ポスト袋詰	1,100円	9404710
ベアリングポスト(3個)	530円	9804309
ステアリングポスト(2個)	460円	9804307
バッテリーポスト(4個)	550円	9804308
26mmポスト(2個)	480円	9804306
リアアックスルワッシャー(2個)	260円	9804305
サスシャフト袋詰	960円	9404708
3x46mmターンバックルシャフト(4本)	4,700円	9804302
3x38mmターンバックルシャフト(2本)	280円	9805760
3x23mmターンバックルシャフト(1本)	240円	2520022
3x48.5mmシャフト(4本)	2,550円	9805681
2.6x27mmシャフト(4本)	250円	9804301
スベーター袋詰	1,050円	9404709
5x4mmスベーター(2個)	250円	9804304
5x1.6mmスベーター(2個)	240円	9804303
5x0.5mmスベーター(5個)	340円	9804246
ビス袋詰A	600円	9464080
3x16mm六角丸ビス(10本)	230円	9804311
3x10mm六角丸ビス(10本)	230円	9805763
3x6mm六角丸ビス(10本)	230円	9804212
3x6mm六角丸ビス(10本)	230円	9804210
2.6x5mmトラスビス(5本)	200円	9804310
4.5x3.5mmフランジパイプ(2本)	220円	9808021
ビス袋詰B	670円	9464081
3x20mm六角丸ビス(10本)	240円	9805778
3x12mm六角丸ビス(10本)	230円	9805764
3x8mm六角丸ビス(10本)	230円	9805765
3x8mm六角丸ビス(10本)	230円	9805767
3x2.5mmイモネジ(10個)	300円	9805777
2x9.8mmシャフト(10本)	250円	9805776
ビス袋詰C	1,050円	9464082
17Tピニオンギヤ	380円	3514024
2.6x10mmキャップスクリュー(10本)	280円	9805888
2x5mmキャップスクリュー(2本)	180円	9805779
5mmピローボール(4個)	250円	9804205
5mmピローボールナット(4個)	260円	9804206
ビス袋詰D	1,200円	9464083
キングピン(4本)	540円	9804312
六角ハブ(2個)	450円	9804313
3mmロックナット(4個)	230円	9805991
3mmナット(10個)	210円	9805896
工具袋詰	1,300円	9404703
ステッカー	660円	9494096

Cパーツ	500円	140円	SP.1272
Dパーツ	400円	140円	SP.1273
Eパーツ	500円	140円	SP.1274
Fパーツ	700円	200円	SP.1275
Kパーツ(2枚)	500円	140円	SP.1278
Qパーツ、サポーター、スプリング大(個)・小(個)	700円	140円	SP.1000
Rパーツ	700円	200円	SP.1279
Vパーツ(2枚)	500円	140円	SP.1280
Wパーツ(2枚)	300円	140円	SP.1281
Xパーツ(2枚)	500円	140円	SP.1282
ベルト(1本)	500円	120円	SP.1285
フロントホイール(2本)	600円	200円	SP.1276
リアホイール(2本)	600円	200円	SP.1277
3mmOリング(赤・10個)	150円	80円	SP.597
サスポール(8個)	600円	90円	SP.994
35Tボールデフプルーリー、プルーリーフランジ	380円	120円	SP.1055
950ベアリング(4個)	700円	90円	SP.1090
3x46mmシャフト(4本)	200円	90円	SP.1093
36Tボールデフプルーリー	300円	120円	SP.1212
16Tプルーリー(2個)	300円	120円	SP.1213
1050ベアリング(4個)	500円	120円	SP.1239
5mmアジャスターL(8個)	300円	120円	SP.1283
96Tスベーター(4個)	400円	120円	SP.1284
デフジョイントA・B(各1個)	1,800円	200円	SP.1286
デフプレート(2枚)	300円	90円	SP.1287
850ラバーシールベアリング(4個)	1,600円	120円	OP.30
1510ラバーシールベアリング(2個)	1,200円	120円	OP.126
クロススパイダー(4個)、2x9.8mmシャフト(6個)、3x2.5mmイモネジ(5個)	500円	90円	OP.500
スベーター(2枚)	600円	90円	OP.535
(3x0.5mm, 1mm, 1.5mm, 2mm, 2.5mm, 3mm各4個)			
3x0.1mm, 0.2mm, 0.3mmシム(各10個)	400円	90円	OP.588
4x0.1mm, 0.2mm, 0.3mmシム(各10個)	400円	90円	OP.586
5x0.1mm, 0.2mm, 0.3mmシム(各10個)	400円	90円	OP.587
5mmアジャスター(8個)	300円	120円	OP.601
2x25mmキャップスクリュー、2mmロックナット(各2個)	200円	90円	AO.5014
デフスプリング(2本)	180円	90円	AO.5015
620スラストベアリング(2個)	650円	90円	AO.5016

《お問い合わせ番号》 静岡 054-283-0003
営業時間 東京 03-3899-3765 (静岡へ自動転送)
平日(月～金曜日) 8:00～20:00 土、日、祝日 8:00～17:00
For Japanese use only! ITEM 49401

住所	□□□□□□□□
電話	() -
氏名	

★パーツの価格は予告なく変更となる場合があります。

